

*Ćwiczenia
edukacyjne
dla dzieci
autystycznych*



Zindywidualizowana ocena i terapia dzieci
autystycznych i z zaburzeniami w rozwoju

Ćwiczenia edukacyjne dla dzieci autystycznych

Opracowane przez specjalistów i rodziców
związanych z programem TEACCH
Zebrane i zredagowane przez zespół:

Eric Schopler

Profesor filozofii, Dyrektor Oddziału TEACCH
Instytut Psychiatrii Wydziału Medycyny
Uniwersytet Północnej Karoliny w Chapel Hill

Margaret Lansing

Koordinator Programu Nauczania
Centrum TEACCH w Piedmont
Instytut Psychiatrii Wydziału Medycyny
Uniwersytet Północnej Karoliny w Chapel Hill

Leslie Waters

Doktor medycyny
Instytut Rodziny i Medycyny Społecznej
Uniwersytet Massachusetts, Centrum Medyczne w Worcester

Ilustracje:

Judith H. Davis

Asystent redakcyjny, Oddział TEACCH
Instytut Psychiatrii Wydziału Medycyny
Uniwersytet Północnej Karoliny w Chapel Hill

Przełożył: Sławomir Mil



GDANSKIE
WYDAWNICTWO PSYCHOLOGICZNE



SPOA
STOWARZYSZENIE POMOCY
OSOBOM AUTYSTYCZNYM

81 826 SOPOT, UL. ŻEROMSKIEGO 11A/2

Tytuł oryginału:
*Individualized Assessment and Treatment for Autistic
and Developmentally Disabled Children*
tom III
Teaching Activities for Autistic Children

Wyzsza Szkoła Pedagogiczna
w Bydgoszczy
Biblioteka Instytutu Psychologii

Copyright © 1983 by PRO-ED
8700 Shoal Creek Boulevard
Austin, Texas 78758, USA

Psych. 011

Pierwsze wydanie w języku polskim
Tłumaczenie: Sławomir Mil
Redakcja: Małgorzata Rybicka
Korekta: Hanna Doroszuk, Justyna Kępka, Beata Romańska

Copyright © for the Polish edition by
Stowarzyszenie Pomocy Osobom Autystycznym w Gdańsku

Wszelkie prawa zastrzeżone. Żaden fragment niniejszej książki
nie może być publikowany ani reprodukowany
w jakiegokolwiek formie bez pisemnej zgody Wydawcy.

~~Wydawnictwo Psychologiczne
Wydział Pedagogiczny
KATEDRA PSYCHOLOGII
KLINICZNEJ I REHABILITACJI
ul. Chodźki 33
tel. (52) 41 32 03 (034) fax (52) 41 35 33
85-064 Bydgoszcz
ISBN 83-85416-28-5~~

Wydane przez:
Stowarzyszenie Pomocy Osobom Autystycznym,
Gdańsk, ul. Śląska 37, tel. 53 40 32
oraz
Gdańskie Wydawnictwo Psychologiczne,
81-826 Sopot, ul. Żeromskiego 11 A/2, tel./fax 51 61 04

Druk: ATEXT, Gdańsk, ul. Załogowa 6, tel. 43 00 05

Spis treści

Wstęp.....	7
Tło.....	10
Sposób korzystania z książki	13
Indeks I Poziom rozwoju i zakres funkcjonalny.....	15
Indeks II Poziom rozwoju i ćwiczenia	17
Indeks III Interwencje w zachowanie	32
Rozdział 1 Naśladowanie	33
Rozdział 2 Percepcja	53
Rozdział 3 Motoryka duża	73
Rozdział 4 Motoryka mała	99
Rozdział 5 Koordynacja wzrokowo-ruchowa	117
Rozdział 6 Działania poznawcze	151
Rozdział 7 Funkcje poznawcze – mowa czynna.....	177
Rozdział 8 Samodzielność.....	203
Rozdział 9 Uspołecznianie.....	221
Rozdział 10 Zachowanie.....	239
Rozdział 11 Prowadzenie zapisów	263
Dodatek Stosowane pomoce	269

Zindywidualizowana ocena i terapia dzieci autystycznych i z zaburzeniami w rozwoju

- tom I Profil Psychoedukacyjny
tom II Metody Nauczania dla Rodziców i Profesjonalistów
tom III Ćwiczenia Edukacyjne dla Dzieci Autystycznych

WSTĘP

Celem tego tomu jest zaprezentowanie rodzicom i nauczycielom naszych doświadczeń dotyczących nauczania dzieci z autyzmem i podobnymi przypadkami, w domu, szkole i społeczności. Spośród ponad 3000 ćwiczeń opracowanych w ramach naszego programu od 1966 roku, wybraliśmy 296 przykładów ilustrujących ćwiczenia w 10 dziedzinach, na różnych poziomach rozwoju, przed osiągnięciem wieku dorosłego.

Ćwiczenia te mogą być użyte jako źródłowy zbiór, w którym czytelnik może znaleźć nowe idee jak i potwierdzenia dotychczasowych sposobów nauczania. Ponieważ dzieci autystyczne i im podobne charakteryzują się różnymi zdolnościami, niedostatkami i problemami z zachowaniem, każdemu dziecku należy dobrać indywidualne cele szkolenia. Niniejsze źródło dostarcza przykładów, jak takie cele wdrażać w życie.

Każde z zaprezentowanych ćwiczeń zostało pierwotnie napisane przez zespół TEACCH we współpracy z rodzicami konkretnego dziecka. Czytelnik, który znajdzie odwołania do jego specyficznych zainteresowań i zachowań, będzie mógł zdecydować, czy ćwiczenia te są odpowiednie dla jego dziecka i jak je ewentualnie zmodyfikować. Są one do zastosowania w szkole i w domu, ponieważ program TEACCH zakłada konieczność współpracy nauczycieli z rodzicami w zintegrowanym nauczaniu dzieci nowych umiejętności.

Przez lata zespół TEACCH opracowywał procedury i programy nauczania dla tej grupy dzieci. Proces nauczania składa się z trzech stopni:

1. Na wstępie dokonuje się oceny poziomu rozwojowego dziecka na podstawie jego możliwości w różnych dziedzinach uczenia.
2. Na bazie tej oceny opracowuje się strategię nauczania, która ma pomóc w realizacji krótkofalowych i odległych celów nauczania.
3. Cele te wprowadza się w życie w ramach indywidualnego programu poprzez specyficzne ćwiczenia.

Te trzy kroki odpowiadają trzem tomom tej serii:

Pierwszy z nich – „Profil psychologiczno-edukacyjny” (PEP), napisaliśmy, ponieważ mieliśmy trudności z testowaniem dzieci autystycznych innymi testami. Dzięki zestawowi testów PEP, którego bazą są ćwiczenia edukacyjne, okazało się, że wszystkie te dzieci mogą być testowane. Program PEP dostarcza

* TEACCH – (Treatment and Education of Autistic and Related Communication Handicapped Children), program terapii i edukacji dzieci autystycznych i mających zaburzenia w komunikacji; zaingerowany w 1966 w Instytucie Psychiatrii Wydziału Medycyny na Uniwersytecie Północnej Karoliny w Chapel Hill, przez prof. Erica Schoplera i jego współpracowników, od 1972 obejmuje cały stan Północna Karolina.

informacji o zdolnościach dziecka i możliwościach jego dalszego nauczania. Profil zdolności zawiera siedem głównych dziedzin uczenia się: 1) naśladowanie; 2) percepcję; 3) motorykę dużą; 4) motorykę małą; 5) koordynację wzrokowo-ruchową; 6) działanie poznawcze; 7) mowę czynną. Profil zawiera nie tylko umiejętności, które dziecko już osiągnęło, ale i takie, które się stale rozwijają. One właśnie dają możliwość opracowania zindywidualizowanego programu nauczania.

Drugi tom tej serii – „Metody nauczania dla rodziców i profesjonalistów” zawiera informacje o tym, w jaki sposób dane o dziecku można przetworzyć w indywidualny program nauczania i jak do niego dobrać właściwą metodę. Wybór strategii zależy od wymogów szkoły i domu, często bardzo różniących się od siebie. Współpraca pomiędzy rodzinami i nauczycielami jest podstawą stałej kontroli zachowania i doskonalenia programów indywidualnych. Gdy ustalicie już profil nauki dziecka oraz właściwe metody, pozostaje wybór ćwiczeń dostosowanych do konkretnego dziecka.

Niniejszy trzeci tom zawiera wybór takich ćwiczeń edukacyjnych używanych w indywidualnych programach wdrożonych przez TEACCH. Każde z ćwiczeń okazało się skuteczne przynajmniej dla jednego z naszych dzieci. Efektywność programu została stwierdzona doświadczalnie i nie będzie tu udawadniana. Szczegóły każdego ćwiczenia i instrukcje jego przeprowadzania były przeznaczone dla konkretnych dzieci, nie muszą więc automatycznie odnosić się do dzieci z innymi problemami.

Chociaż czytelnik powinien samodzielnie zaadaptować każde ćwiczenie do potrzeb swojego dziecka, książka ta ma pomóc w odpowiedzi na pięć poniższych pytań, związanych z dzieckiem:

1. Jaki jest mój wybór ćwiczeń edukacyjnych? Tom ten podzielony jest na 10 rozdziałów, które prezentują najważniejsze dziedziny nauczania. Siedem z nich prezentuje te same dziedziny co, opisany wcześniej tom pierwszy. Indeks zawiera również: 8) samodzielność; 9) uspołecznianie; 10) kontrolę zachowania. Chociaż te różne funkcje często nakładają się na siebie w ćwiczeniach edukacyjnych, są one przedstawiane w odrębnych rozdziałach dla lepszego rozpoznania.

2. Jak praktycznie używać pojęcia wieku rozwojowego? 10 rozdziałów zawiera ćwiczenia przenoszące dziecko na wyższy poziom rozwoju. Ćwiczenia edukacyjne w każdej z dziedzin uszeregowane są od poziomu najniższego do najwyższego, lub od ćwiczeń najłatwiejszych do najtrudniejszych. Uznaliśmy za konieczne zmieniać program nauczania w zależności od profilu uczenia się dziecka. Gdy ignorowano charakterystykę profilu, powodowało to dezorientację dziecka, oraz zachowanie autystyczne, lub niezgodne z normą. Poziom trudności został dostosowany do poziomu rozwoju, określonego w przybliżeniu w ćwiczeniach.

3. Jak zróżnicowany rozwój mojego dziecka w różnych dziedzinach może być wyrównany przez odpowiednie ćwiczenia edukacyjne? Każde ćwiczenie w tym zbiorze zostało podzielone na składowe umiejętności. Proste zadanie sortowania może być na przykład głównie zadaniem na koordynację wzrokowo-ruchową, ale

rozwija również postrzeganie wzrokowe i umiejętność rozumienia mowy. Podczas pracy z dziećmi autystycznymi, należy zwrócić uwagę na dodatkowe umiejętności, będące ważnym elementem każdego ćwiczenia. Na przykład, dziecko jest w stanie wykonać wszystkie ćwiczenia z zakresu motoryki małej na poziomie 2 lat. Pracując nad koordynacją wzrokowo-ruchową, nauczyciel musi uważać, aby wybierać tylko lekkie bodźce percepcyjne. Aby umożliwić wybór właściwych zadań przedstawiliśmy poziom rozwoju dla każdego ćwiczenia. Dane te są rozmieszczone we wszystkich 10 rozdziałach według poziomu rozwoju, aby uniknąć przekroczenia możliwości dziecka. To samo ćwiczenie rozwija zazwyczaj więcej niż jedną umiejętność dziecka, z tego powodu nagłówki ćwiczeń zawierają zarówno główne, jak i drugorzędne umiejętności rozwijane w danym ćwiczeniu.

4. Jakich materiałów można użyć na różnych poziomach ćwiczeń edukacyjnych? Są to zwykle przedmioty łatwo dostępne w szkole i w domu. Służą to dwóm celom. Po pierwsze, dzieci autystyczne mają szczególne problemy z uogólnianiem i przenoszeniem umiejętności na nowe sytuacje. Po drugie, materiały użyte w tych ćwiczeniach są niedrogie. Rodziny o ograniczonych środkach finansowych mogą używać materiałów, które już mają w domu. Szkoły są w stanie przeprowadzać zindywidualizowane programy bez obciążenia swoich ograniczonych zasobów. Skomplikowane kosztowne materiały mają tę dodatkową wadę, że rodzic i szkoła używają ich nadmiernie, nawet gdy dziecko z nich wyrosło. Używają ich również w pracy ze wszystkimi dziećmi, niezależnie od ich indywidualnych potrzeb, tylko po to, aby wykorzystać zainwestowane pieniądze.

5. Jakich problemów z zachowaniem można oczekiwać podczas zajęć edukacyjnych? Tom ten został tak opracowany, aby uświadomić problemy z zachowaniem występujące najczęściej w procesie nauczania tych dzieci. Problemy z zachowaniem i sposoby jego zmiany są omówione w rozdziale 10. Umieszczono odnośniki, jeśli występują w innych rozdziałach. Osoba pracująca z dzieckiem mającym jakiś konkretny problem z zachowaniem może znaleźć dane dotyczące tego problemu w indeksie i wybrać metody pracy, które pomogą zlikwidować ten problem.

TŁO

Aby jak najlepiej wykorzystać tę książkę, dobrze mieć świadomość sytuacji, w jakiej powstawały nasze ćwiczenia edukacyjne. Jeszcze niedawno problemy dzieci autystycznych uważane były za skutek emocjonalnej ucieczki do nieczułych rodziców i innych dorosłych. Trudności dziecka z życiem w społeczeństwie, językiem, percepcją i związane z tym zachowania były traktowane jako zaburzenia emocjonalne podlegające leczeniu psychiatrycznemu. Zgodnie z tą fałszywą koncepcją, takie dzieci nie były przyjmowane do szkół publicznych, a zamiast tego poddawane nieodpowiednim terapiom. Ostatnie dwa dziesięciolecia badań i doświadczeń klinicznych wykazały, że ta interpretacja problemów dostosowawczych była niewłaściwa. W rzeczywistości cierpią one na niespecyficzne zaburzenia rozwojowe od początku życia, co wywiera negatywny wpływ na pojmowanie, komunikowanie się i zachowanie (Schopler, Rutter, Chess, 1979).

Gdy poprawiło się nasze zrozumienie i wiedza o tych dzieciach, rozwinęliśmy nowe podejście do ich terapii i nauczania. Zamiast uważać rodziców za pierwotną przyczynę takiego stanu, zaczęliśmy z nimi współpracować (Schopler i Reichler, 1971 a). Gdy okazało się, że trudności dziecka nie są emocjonalną ucieczką z nielubianego otoczenia, uznaliśmy pokonywanie trudności rozwojowych dzieci za cel specjalnego, zindywidualizowanego nauczania. Z pomocą dotacji z Office of Education i National Institute of Mental Health rozwinęliśmy w Północnej Karolinie program terapii i nauczania dzieci autystycznych i z zaburzeniami w komunikowaniu się. W programie tym przyjęliśmy zasadę integracji ćwiczeń w domu z rodzicami, specjalnego nauczania w szkołach publicznych i wsparcia społecznego (Reichler i Schopler, 1976), wszystko we współpracy z rodzicami.

W czasie, gdy dzieci te były ciągle wyłączone ze szkół rozwinęliśmy domowe ćwiczenia edukacyjne i procedury modyfikacji zachowania do domowego stosowania przez rodziców. Większość programów nauczania realizuje się przy pomocy specyficznych, ustrukturyzowanych ćwiczeń prowadzonych przy stole, od 15 minut do godziny dziennie (Schopler i Reichler, 1971). Stwierdziliśmy, że gdy rodzice są zaangażowani we wdrażanie tych zindywidualizowanych programów nauczania, poprawia to także ich kontrolę i współdziałanie z dzieckiem w innych sytuacjach życiowych, zarówno w domu, jak i poza nim.

Takie ćwiczenia edukacyjne są zawarte w tym tomie. Tylko część z nich będzie odpowiednia dla dziecka, z którym pracujesz. Zastosowanie całości programu dla wszystkich dzieci autystycznych, zazwyczaj nie pozwala uwzględnić koniecznej indywidualizacji, która jest celem ćwiczeń zawartych w tym tomie.

Nie zaprezentowaliśmy programu nauczania dzieci autystycznych i im podobnych, mimo że szkoły uporczywie domagają się takiego podręcznika. Nie włączyliśmy również systemu treningu językowego, jak na przykład, przy zastosowaniu zabaw słownych, ani też systemu ćwiczenia innych specyficznych funkcji. Zamiast tego, chcieliśmy pokazać ćwiczenia edukacyjne i procedury dotyczące zmian zachowania, które mogą być włączone w program nauczania, z konieczną indywidualizacją dla każdego dziecka.

Chcieliśmy udostępnić nasze doświadczenia dzieciom, które są poza naszym programem TEACCH. Metody i strategie przedstawione w tym tomie były rozwijane przez wiele lat doświadczeń. Ćwiczenia edukacyjne dla dzieci autystycznych mają za zadanie pobudzić użytkownika do zaadaptowania proponowanych metod, ilustrowanych ćwiczeniami, dla specyficznych potrzeb i zdolności konkretnego dziecka.

LITERATURA

Terapia rozwojowa: model programu dostarczania indywidualnych usług dla społeczności. Reichler R.J. i Schopler E. 1976. Development therapy: A program model for providing individual services in the community. W E.Schopler i R.J.Reichler: Psychopatologia and Child Development. s.347-372. Plenum Press, New York.

Rodzice jako współterapeuci w terapii dzieci psychotycznych. Schopler E. i Reichler R.J. 1971a. Parents as cotherapists in the treatment of psychotic children. J. Autism Child. Schizophr. 1:87-102.

Problemy w ocenie rozwojowej dzieci autystycznych. Schopler E. i Reichler R.J. 1971b. Problems in the developmental assessment of autistic children. Experta Medica International Congress Series, nr 274, 1307-1311.

Zindywidualizowana ocena i terapia dzieci autystycznych. Schopler E. i Reichler R.J. 1979. Individualized Assessment and Treatment of Autistic and Developmentally Disabled Children, Vol.I s. 293-301. University Park Press, Baltimore.

Wyniki terapii dzieci autystycznych i ich rodzin. Schopler E. i inni 1981. Treatment outcome for autistic children and their families. W.P. Mittler, Frontiers of Knowledge In Mental Retardation, Vol.I, s. 293-301. University Park Press, Baltimore.

Zindywidualizowana ocena i terapia dzieci autystycznych i opóźnionych rozwojowo. Schopler E. i inni 1980. Individualized Assessment And Treatment of Autistic and Developmentally Disabled Children. Vol.II Teaching Strategies For Parents and Professionals. PRO-ED, Austin.

Zmiana tytułu i zakresu pisma. Schopler E. i inni 1979. Change of journal scope and title. (Editorial) J. Autism Dev. Disord. 1:1-10.

JAK UŻYWAĆ TEJ KSIĄŻKI

Aby pomóc czytelnikowi w znalezieniu ćwiczeń dostosowanych do specyfiki dziecka, dostarczono trzy indeksy treści.

Indeks I jest spisem ćwiczeń w kolejności ich umieszczenia w książce. Jest on ułożony najpierw według dziedzin funkcjonalnych, a następnie według poziomu rozwojowego. Przeglądając Indeks I, czytelnik może szybko odnaleźć dziedzinę funkcjonalną, nad którą chce pracować, oraz właściwy poziom rozwojowy dziecka.

Indeks II prezentuje listę ćwiczeń zgrupowanych najpierw według poziomu wieku rozwojowego, a następnie według dziedzin funkcjonalnych. Dodatkowo podane są materiały niezbędne do każdego ćwiczenia.

Czytelnik, który zna wiek rozwojowy dziecka i wie, co chce osiągnąć w pracy z nim, uzna Indeks I za wystarczający. Jeżeli nie jest pewien poziomu umiejętności dziecka, lub szuka nowych celów i ćwiczeń, powinien skorzystać z Indeksu II, który opisuje po kilka umiejętności w każdym wieku rozwojowym, dając tym samym przegląd zmian poziomu dla konkretnego dziecka. Na przykład, nauczyciele lub rodzice, którzy są zainteresowani umiejętnościami ubierania i komunikowania się, ale nie wiedzą, w jakim wieku powinno się je rozwijać, powinni przejrzeć Indeks II. Jeśli dziecko opanowało umiejętności opisane na pierwszym poziomie (poniżej pierwszego roku życia) należy przejrzeć ćwiczenia na następnym poziomie (1-2 lata), szukając umiejętności, których dziecko nie opanowało. Da to pogląd na wiek rozwojowy, na którym najlepiej pracować z dzieckiem.

Dzieci autystyczne zazwyczaj rozwijają się szybciej w pewnych dziedzinach, niż w innych. Dziecko może być samodzielne na poziomie trzech lat, a nadal pozostawać na poziomie jednego roku w komunikowaniu się. Przeglądając Indeks II czytelnik może ocenić poziom rozwoju swojego dziecka w każdej z dziewięciu dziedzin funkcjonalnych. Może wtedy zdecydować się na ćwiczenia na poziomie 3 lat w samodzielności (np. zapinanie guzików) i poziomie jednego roku w komunikowaniu się, zachowaniu poznawczym lub mowie czynnej (np. machanie na pożegnanie) ponieważ są to dziedziny, w których dziecko wykazuje zdolności i chce się uczyć. Inne ćwiczenia w tej samej grupie mogą dostarczyć pomysłów, co do innych celów pracy.

Szczegółowa lista interwencji w zachowanie przedstawiona jest w Indeksie III. Zgrupowane zostały według typu problemu z zachowaniem. Włączono tu samouszkodzenie, agresję, demonstracje, powtarzanie i niedostatki zachowania. Numery ćwiczeń zaczynające się literą B są pełnymi opisami konkretnych przypadków. Zaczynające się od małego b są krótkimi przykładami. We wszystkich przypadkach podano przybliżony wiek rozwojowy języka, a więc poziom rozumie-

nia mowy dzieci, w których dokonano pomyślnych interwencji. Szukając sposobu interwencji w zachowanie, czytelnik musi wziąć pod uwagę poziom rozumienia mowy dziecka i mieć pewność, że polecenia będą zrozumiałe.

Tom II tej serii proponuje techniki nauczania pomocne dla dzieci autystycznych, które można stosować w pracy nad ćwiczeniami z niniejszego tomu. Należą do nich: 1) chwálenie za utrzymywanie uwagi, nawet jeśli zadanie nie zostało wykonane; 2) demonstrowanie, używanie gestów i stosowanie fizycznej pomocy; 3) utrzymywanie miejsca pracy w porządku i ciszy; 4) autystyczne dzieci są niekonsekwentne. Złe zachowanie może sygnalizować, że dziecko ma trudności lub jest zdezorientowane. Bądź elastyczny i uczyni zadanie prostszym lub krótszym.

Indeks I

POZIOM ROZWOJU I ZAKRES FUNKCJONALNY

Zakres funkcjonalny	Wiek poziomu rozwojowego	Nr ćwiczeń
Naśladowanie	0-1 rok	1 – 4
	1-2 lata	5 – 14
	2-3 lata	15 – 21
	3-4 lata	22 – 23
	4-5 lat	24 – 27
Percepcja	0-1 rok	28 – 33
	1-2 lata	34 – 36
	2-3 lata	37 – 39
	3-4 lata	40 – 47
	4-5 lat	48 – 49
	5-6 lat	50
Motoryka duża	0-1 rok	51 – 53
	1-2 lata	54 – 65
	2-3 lata	66 – 71
	3-4 lata	72 – 78
	4-5 lat	79 – 84
	5-6 lat	85 – 93
Motoryka mała	0-1 rok	94 – 96
	1-2 lata	97 – 105
	2-3 lata	106 – 111
	3-4 lata	112 – 114
	4-5 lat	115 – 117
	5-6 lat	118 – 119
Koordinacja wzrokowo-ruchowa	0-1 rok	120 – 122
	1-2 lata	123 – 128
	2-3 lata	129 – 133
	3-4 lata	134 – 140
	4-5 lat	141 – 153
	5-6 lat	154 – 158

Zakres funkcjonalny	Wiek poziomu rozwojowego	Nr ćwiczeń
Działania poznawcze	0-1 rok	159 – 164
	1-2 lata	165 – 171
	2-3 lata	172 – 177
	3-4 lata	178 – 183
	4-5 lat	184 – 187
	5-6 lat	188 – 190
Mowa czynna	0-1 rok	191 – 195
	1-2 lata	196 – 202
	2-3 lata	203 – 209
	3-4 lata	210 – 216
	4-5 lat	217 – 222
	5-6 lat	223 – 225
Samodzielność	0-1 rok	226 – 227
	1-2 lata	228 – 231
	2-3 lata	232 – 238
	3-4 lata	239 – 241
	4-5 lat	242 – 243
	5-6 lat	244
Uspodęznianie	0-1 rok	245 -247
	1-2 lata	248 – 250
	2-3 lata	251 – 254
	3-4 lata	255 – 259
	4-5 lat	260 – 262
	5-6 lat	263 – 267

Indeks II

WIEK ROZWOJOWY I ĆWICZENIA

Wiek rozwojowy 0 -1 rok

Dziedzina funkcjonalna	Ćwiczenia	Numer	
Naśladowanie	Naśladowanie rytmicznego stukania (dwie łyżki, garnek)	1	
	Początkowe naśladowanie dźwięków (bez pomocy)	2	
	Przewidywanie naśladowanych dźwięków (bez pomocy)	3	
	Naśladowanie czynności związanych z wydawaniem dźwięków (bez pomocy)	4	
Percepcja	Odstanianie zabawki (mała szmatka, ulubiona zabawka)	28	
	Śledzenie wzrokiem (trzy dzbanuszki, jadalne nagrody)	29	
	Odzyskiwanie zrzuconego przedmiotu (dzbanuszek, 5 kolorowych klocków)	30	
	Szukanie nagrody pod filiżanką (Filiżanka, małe jadalne nagrody)	31	
	Reagowanie na znane dźwięki (głośny dzwonek ręczny)	32	
	Skojarzenia słuchowe (bez pomocy)	33	
	Motoryka duża	Klaskanie (bez pomocy)	51
		Siadanie bez pomocy (bez pomocy)	52
Sięganie po przedmioty (sznurek, zwierzątko lub inna zabawka)		53	

Dziedzina funkcjonalna	Ćwiczenia	Numer
Motoryka mała	Trzymanie tyżki (tyżka)	94
	Wymywanie przedmiotów z pudełka bez patrzenia (Kartonowe pudełko, 3 pospolite przedmioty domowe)	95
	Chwytywanie przedmiotów (dzbanuszek, 10 małych przedmiotów)	96
	Chwytywanie palcami (plastelina)	97
	<hr/>	
Koordinacja wzrokowo-ruchowa	Układanie wieży – ćwiczenie wstępne (małe pudełko, kosz na bieliznę)	120
	Układanki – wstępne ćwiczenia – I (4 puszki, 4 pary skarpetek)	121
	Układanki – wstępne ćwiczenia – II (karton po jajkach, 12 dużych koraliki)	122
<hr/>		
Działania poznawcze	Rozpoznawanie imienia (bez pomocy)	159
	Wskazywanie pożądanego przedmiotu (jadalne nagrody lub ulubione zabawki)	160
	Przychodzenie na wezwanie (bez pomocy)	161
	Siadanie na zawołanie (trzy krzesła)	162
	Zabawa „idź – stój” (bez pomocy)	163
	Rozpoznawanie własnego odbicia w lustrze (duże lustro)	164
	<hr/>	
Mowa czynna	Początki artykulacji (dzbanek baniek mydlanych)	191
	Dźwięki spółgłoskowe (obrazki psa, krowy i kaczki)	192
	Łączenie dźwięków (bez pomocy)	193
	Proste okrzyki (piłka)	194
	Pierwsze słowa (pies, kot, lala)	195
<hr/>		
Samodzielność	Jedzenie palcami (proste potrawy)	226
	Picie z kubka (duży plastikowy kubek, ulubiony sok)	227

Dziedzina funkcjonalna	Ćwiczenia	Numer
Uspokojenie	Baraszkowanie (bez pomocy)	245
	Łaskotanie (lalka lub pluszowe zwierzątko)	246
	Zabawa w niespodziankę (duży ręcznik)	247

Wiek rozwojowy 1- 2 lata

Dziedzina funkcjonalna	Ćwiczenia	Numer	
Naśladowanie	Naśladowanie dotykania części ciała (bez pomocy)	5	
	Naśladowanie klaskania (bez pomocy)	6	
	Naśladowanie ruchów rąk (bez pomocy)	7	
	Naśladowanie użycia przedmiotów wydających dźwięki (dwie piszczące zabawki, dwa dzwonki, pudełko średniego rozmiaru)	8	
	Naśladowanie postępowania się wargami (lustro)	9	
	Naśladowanie bazgrania (duże kredki, papier)	10	
	Naśladowanie czynności samoobsługowych (grzebień, myjka, szczotka do zębów)	11	
	Naśladowanie wyjmowania przedmiotów z torebki (miska lub torba, 5 pospolitych przedmiotów domowych)	12	
	Naśladowanie dźwięków wydawanych przez przedmioty (trzy zabawki lub przedmioty domowe)	13	
	Naśladowanie rysowania poziomych linii (trzy kredki, trzy kawałki papieru, dwie tacki do sortowania)	14	
	<hr/>		
	Percepcja	Szukanie przedmiotu (pudełko średnich rozmiarów, trzy pary pospolitych przedmiotów)	34
		Zabawa w zastraszanie (trzy różne filiżanki, trzy identyczne filiżanki, jadalne nagrody)	35
		Dopasowywanie klocków do wzorów (4 klocki, arkusz kartonu, pisak)	36

Dziedzina funkcjonalna	Ćwiczenia	Numer	
Motoryka duża	Chwytywanie (gumowa lub plastikowa piłka średniej wielkości)	54	
	Pokonywanie toru przeszkód (pudełko po butach, stołek, duża książka, kartony po mleku)	55	
	Prosty tor przeszkód (meble, sznurek)	56	
	Podnoszenie zabawek z podłogi (pluszowe zwierzątko, klocek, piłka)	57	
	Duże klocki (4 pudełka po butach, kolorowy papier)	58	
	Wchodzenie na schody (schody, sznurek, ołówek)	59	
	Toczenie piłki – I (duża piłka)	60	
	Toczenie piłki – II (duża piłka)	61	
	Samodzielne chodzenie (podwórce, lina)	62	
	Chodzenie na boki i do tyłu (zabawka na lince)	63	
	Skłony – dotykanie palców stóp (bez pomocy)	64	
	Otwieranie biurka i komody (mała zabawka, meble z szufladami)	65	
	Motoryka mała	Nabieranie cukru łyżką (łyżka, cukier, dwie miseczki)	98
		Podnoszenie monet (monety, puszcza po kawie z plastikową przykrywką)	99
		Otwieranie pojemników (pudełko po butach, duże pudełko od zapalek, puszcza po kawie, szkatułka, jadalne nagrody)	100
Zabawa w „daj – weź” (dwa średnie pudełka, cztery przedmioty różnego rodzaju i kształtu)		101	
Przyciskanie guzików (zabawki muzyczne, zabawki z niespodzianką)		102	
Zdejmowanie skarpetek (duże skarpetki, plastikowa butelka, jadalne nagrody)		103	
Składanie papieru (papier)		104	
Kolorowanie – ćwiczenia wstępne (dwie duże kredki, papier, pudełko)		105	

Dziedzina funkcjonalna	Ćwiczenia	Numer	
Koordinacja wzrokowo-ruchowa	Piramida (wieża ze stosu kółek)	123	
	Ustawienie wieży z klocków (cztery pięciocentymetrowe klocki)	124	
	Klocki w puszcze (puszcza po kawie z plastikową przykrywką, cztery klocki, 2 tacki)	125	
	Pudełko na patyczki (ręcznie wykonane patyczki, pudełko po butach)	126	
	Stojak na ołówki (puszcza, karton, 4 ołówki)	127	
	Kolorowanie (kredki, papier, pisak)	128	
	Działania poznawcze	Dopasowywanie pospolitych przedmiotów – I (4 pary identycznych przedmiotów, pudełko)	165
		Dopasowywanie pospolitych przedmiotów – II (4 pary identycznych przedmiotów, duże pudełko)	166
Dopasowywanie obrazków do przedmiotów (5 pospolitych przedmiotów, obrazki do dopasowywania)		167	
Proste sortowanie (2 tacki, 4 kredki, 4 koraliki)		168	
Lokalizowanie przedmiotów (4 pospolite przedmioty)		169	
Nauka imion członków rodziny (pospolite przedmioty domowe)		170	
Proste polecenia (piłka)		171	
Mowa czynna	Witanie i żegnanie (bez pomocy)	196	
	Mówienie własnego imienia (lustro)	197	
	Dźwięki otoczenia (samochodzik, samolot, pluszowy pies, pluszowy kot)	198	
	Czasowniki (obrazki ludzi wykonujących czynności)	199	
	Nazywanie członków rodziny (fotografie członków rodziny)	200	
	Śpiewanie (bez pomocy)	201	
	Więcej (jadalne nagrody)	202	

<u>Dziedzina funkcjonalna</u>	<u>Ćwiczenia</u>	<u>Numer</u>
Samodzielność	Jedzenie łyżką (łyżka)	228
	Właściwe używanie łyżki (łyżka)	229
	Picie z kubka (niełkający się kubek)	230
	Rozbieranie się – skarpetki (duże skarpetki, zamykana butelka lub dzbanek)	231
Uspolecznianie	Koń na biegunach (koń na biegunach)	248
	Dawanie „buziaka” (bez pomocy)	249
	Wspólna zabawa modelem ciężarówki (ciężarówka zabawka, jadalne nagrody)	250

Wiek rozwojowy 2-3 lata

<u>Dziedzina funkcjonalna</u>	<u>Ćwiczenia</u>	<u>Numer</u>
Naśladowanie	Naśladowanie ruchów rąk (koraliki, sznurek)	15
	Naśladowanie zabawy plasteliną (plastelina)	16
	Naśladowanie jednoczesnego dotykania dwóch części ciała (bez pomocy)	17
	Naśladowanie ruchów szczęki (bez pomocy)	18
	Naśladowanie sposobu użycia przyrządów (drewniana łyżka, garnek, piłka, glina)	19
	Naśladowanie przy zabawie z lalką (dwie lalki, dwa małe ręczniki, dwie małe szpulki, dwie bibułki, dwa małe kubeczki, dwa małe pudełko)	20
	Naśladowanie głosów zwierząt (zwierzęta-zabawki lub obrazki zwierząt)	21
Percepcja	Rozróżnianie rysunków (pisak lub kredki, papier)	37
	Rozróżnianie przedmiotów wydających dźwięki (3 pary przedmiotów wydających dźwięki)	38
	Pudełko z wzorami kształtów (pudełko od butów, trzy przedmioty o różnych rozmiarach i kształtach)	39

<u>Dziedzina funkcjonalna</u>	<u>Ćwiczenia</u>	<u>Numer</u>
Motoryka duża	Stanie na jednej nodze (dwa krzesła, metrowy kijek)	66
	Kopanie piłki (dwa krzesła, duża piłka)	67
	Stanie na palcach (bez pomocy)	68
	Skakanie (sznurek, gąbka)	69
	Toczenie (duża piłka, kartony po mleku)	70
	Podrzucanie woreczka z fasolą (2 woreczki z fasolą, pudełko kartonowe)	71
Motoryka mała	Bańki mydlane (dzbanek baniek mydlanych)	106
	Otwieranie dzbanka (trzy dzbanuszki, jadalne nagrody)	107
	Ćwiczenie palców (bez pomocy)	108
	Pociąganie za sznurki (zabawka wydająca dźwięki przy pociągnięciu za sznurek)	109
	Ćwiczenie rąk (gąbka, miękka gumowa piłeczka)	110
	Klamerki (6 lekkich plastikowych klamerki, pudełko od butów)	111
Koordinacja wzrokowo- ruchowa	Nawlekanie koralików – I (elementy konstrukcyjne, koraliki)	129
	Nawlekanie koralików – II (przyrząd do czyszczenia fajki, koraliki)	130
	Nawlekanie koralików – III (sznurowadło, koraliki)	131
	Klamerki (6 plastikowych klamerki, puszcza)	132
	Rysowanie (płaski talerz, cukier)	133
Działania poznawcze	Dopasowywanie obrazków (obrazki podobnych, ale nie identycznych przedmiotów)	172
	Odróżnianie jedzenia od napoju (obrazki jedzenia i napojów)	173
	Rozumienie dwuczłonowych poleceń (4 pospolite przyrządy)	174

<u>Dziedzina funkcjonalna</u>	<u>Ćwiczenia</u>	<u>Numer</u>
	Rozumienie funkcji przedmiotów (jedzenie, ubranie, zabawki)	175
	Dopasowywanie kształtów (gruby karton, czarny mazak)	176
	Umiejętność rozpoznawania zwierząt (trzy pospolite pluszowe zwierzątka)	177
Mowa czynna	Odpowiedzi jednowyrazowe (schody, trójkołowy rower, piłka)	203
	Co chcesz (3 pary pospolitych przedmiotów)	204
	Dopełniacze (przedmioty należące do członków rodziny)	205
	Gra „tak-nie” (2 małe pudełka, 5-8 pospolitych przedmiotów domowych)	206
	Nazywanie zwierząt (pluszowe lub narysowane zwierzęta)	207
	Nazywanie przedmiotów (pospolite przedmioty domowe)	208
	Rozumienie zdań (karton, obrazki ludzi wykonujących zawody)	209
Samodzielność	Jedzenie widelcem (plastikowy widelec)	232
	Odróżnianie rzeczy jadalnych od niejadalnych (jedzenie, przedmioty niejadalne)	233
	Ubieranie swetra (rozpinany sweter lub koszula)	234
	Ubieranie spodni (spodnie)	235
	Używanie nocnika (nocnik dziecięcy)	236
	Splukiwanie się (myjka, mydło)	237
	Zapinanie guzików – I (karton, szmatka, duży guzik)	238
Uspołecznianie	Pomaganie innym (serwetki, kubek na śmieci)	251
	Chowanie się i szukanie (bez pomocy)	252
	Zabawa lalką (lalka, szczotka do włosów, myjka)	253
	Zabawa klockami (klocki)	254

Wiek rozwojowy 3-4 lata

<u>Dziedzina funkcjonalna</u>	<u>Ćwiczenia</u>	<u>Numer</u>
Naśladowanie	Gry ruchowo-muzyczne (bez pomocy)	22
	Naśladowanie przy zabawie plasteliną (plastelina)	23
Percepcja	Układanie klocków według wzoru (10 klocków)	40
	Sortowanie według kształtu (kolorowy papier lub karton)	41
	Rozróżnianie rozmiarów i kształtów (papier, karton, klej, nożyczki)	42
	Układanki – I (proste 3-4 elementowe układanki)	43
	Układanki – II (proste 3-4 elementowe układanki)	44
	Rozróżnianie kolorów (8 różnych przedmiotów w dwóch kolorach, 2 tacki do sortowania)	45
	Dopasowywanie kolorów (kolorowe klocki, dopasowany kolorem papier)	46
	Różnicowanie ilości dźwięków (bez pomocy)	47
Motoryka duża	Wspinanie się po schodach (schody)	72
	Umiarkowanie trudny tor przeszkód (krzesła, miotły, pudełka, meble sznurek)	73
	Żabki (bez pomocy)	74
	Skoki (bez pomocy)	75
	Ćwiczenia równowagi (bez pomocy)	76
	Toczenie się (bez pomocy)	77
	Chodzenie wzdłuż taśmy (taśma)	78
Motoryka mała	Wodzenie palcem (pospolite przedmioty domowe)	112
	Składanie papierowej zabawki (kolorowy papier)	113
	Cięcie nożyczkami (nożyczki, papier)	114

<u>Dziedzina funkcjonalna</u>	<u>Ćwiczenia</u>	<u>Numer</u>
Koordynacja wzrokowo- ruchowa	Składane elementy (elementy do składania)	134
	Modelowanie z plasteliny – I (plastelina, 3 pospolite przedmioty)	135
	Modelowanie z plasteliny – II (plastelina, obrazki trzech pospolitych przedmiotów)	136
	Części całości (kolorowy i biały papier, kredki, nożyczki, klej)	137
	Szczypce (szczypce, karton do jajek, małe przedmioty)	138
	Rysowanie – linie poziome (papier, kredki, mazak)	139
	Rysowanie – kółka (papier, kredki, mazak)	140
	<hr/>	
Działania poznawcze	Dopasowywanie klocków (kolorowe klocki)	178
	Dobieranie przedmiotów w pary (średnie pudełko, powiązane pary przedmiotów)	179
	Sortowanie obrazków według kategorii (obrazki pospolitych przedmiotów)	180
	Sortowanie według funkcji (pudełko do sortowania, pospolite przedmioty)	181
	Rozpoznawanie kolorów (kolorowe klocki, koraliki, papier)	182
	Odnajdywanie ukrytych przedmiotów (pospolite przedmioty domowe)	183
<hr/>		
Mowa czynna	Rozmiar (dwa identyczne przedmioty różnych rozmiarów)	210
	On i ona (obrazki i zdjęcia z magazynów)	211
	„Na” i „pod” (trzy kubki, jadalne nagrody)	212
	Odpowiadanie na pytania albo-albo (pospolite przedmioty domowe)	213
	Prowadzenie dialogu (obrazki z magazynów, koraliki, kubki)	214
	Dostarczanie krótkich słownych wiadomości (bez przyrządów)	215
	Liczba mnoga (pospolite przedmioty domowe)	216

<u>Dziedzina funkcjonalna</u>	<u>Ćwiczenia</u>	<u>Numer</u>
Samodzielność	Zapinanie guzików – I (sweter z dużymi guzikami)	239
	Nalewanie (mały plastikowy dzbanek, przezroczyste plastikowe szklanki, puszka po soku, barwniki żywności)	240
	Czyszczenie zębów (szczoteczka i pasta do zębów)	241
<hr/>		
Uspółecznianie	Współdziałanie pacynek (dwie pacynki)	255
	Proste zabawy naśladowcze (bez pomocy)	256
	Wycieranie blatu stołu (taca, gąbka, papierowy ręcznik)	257
	Zabawa w dawanie i branie (duże pudełko, małe zabawki, jadalne nagrody)	258

Wiek rozwojowy 4-5 lat

<u>Dziedzina funkcjonalna</u>	<u>Ćwiczenia</u>	<u>Numer</u>
Naśladowanie	Naśladowanie ruchów zwierząt (trzy pluszowe zwierzęta lub ich obrazki)	24
	Zabawa w naśladowanie pozycji (obrazki ludzi w statycznych pozycjach)	25
	Naśladowanie dwustopniowych działań (bez przyrządów)	26
	Naśladowanie zmian szybkości i głośności dźwięków (dwie łyżki, dwa garnki)	27
	<hr/>	
Percepcja	Zabawa z dominem (domino, karty ze wzorami domina)	48
	Układanie ciągu figur według wzoru (kolorowy i biały papier, klej)	49
<hr/>		
Motoryka duża	Przerzucanie piłki przez oponę (stara opona, gruba lina, piłka średniej wielkości)	79
	Odbijanie piłki (duża piłka plażowa)	80
	Przewroty w przód (bez pomocy)	81
	Stoniowe kroki (bez pomocy)	82

<u>Dziedzina funkcjonalna</u>	<u>Ćwiczenia</u>	<u>Numer</u>
	Wyciąg ziemniaczany (duża łyżka, mały ziemniak)	83
	Balansowanie na desce (deska, 2 cegły, 2 żużlowe klocki)	84
Motoryka mała	Śrubki i orzechy (śrubki i orzechy, 2 tacki sortownicze)	115
	Płatki śniegu (cienki papier, nożyczki)	116
	Rozwieszanie prania (klamerki, sznur, kosz, uprana odzież)	117
Koordinacja wzrokowo-ruchowa	Cięcie nożyczkami (papier, nożyczki, mazak)	141
	Wycinanie obrazków (książka do kolorowania, nożyczki, kredki)	142
	Tablica ze śrubkami – I (tabliczka, 3 dopasowane śrubki i nakrętki)	143
	Tablica ze śrubkami – II (tabliczka, 3 pary śrubek i nakrętek różnej wielkości)	144
	Kartki do sznurowania (gruby karton, sznurowadło)	145
	Pisanie dużych drukowanych liter (papier, kreda, mazak)	146
	Rysowanie kwadratów i kół (papier, kreda, mazak)	147
	Rysowanie krzyży i przekątnych (papier, kreda, mazak)	148
	Rysowanie przy użyciu szablonów (gruby karton, kredki, mazak)	149
	Rysowanie prostych rysunków na podstawie figur (papier, kredki)	150
	Drukowanie imienia (kolorowy i biały papier, kredka)	151
	Rysowanie-upełnianie prostych rysunków (papier, kredki)	152
	Rysowanie-kształty i projekty rysunków (papier, kredka, mazak)	153
Działania poznawcze	Który element nie należy do zbioru? (dwa średnie pudełka, pospolite przedmioty)	184
	Sekwencje obrazków (obrazki codziennych czynności)	185
	Zestawienie części ciała (kolorowy papier, nożyczki, karton)	186
	Przeciwstawne przymiotniki (jedzenie, papier, mazak)	187

<u>Dziedzina funkcjonalna</u>	<u>Ćwiczenia</u>	<u>Numer</u>
Mowa czynna	Nazywanie figur geometrycznych (zestaw geometryczny lub wycinanki z kartonu)	217
	Słowne wyjaśnianie funkcji przedmiotu (4 pospolite przedmioty domowe)	218
	Pytania o czas (obrazki ludzi wykonujących codzienne czynności)	219
	Liczenie (klocki)	220
	Nazywanie kolorów (kolorowe klocki)	221
	Opowiadanie – I (telewizor)	222
Samodzielność	Punktualne ubieranie się (budzik, zegarek)	242
	Przygotowywanie potraw (proste składniki jedzenia, sprzęt kuchenny)	243
Uspodecznianie	Zajęcia domowe (ręczniki, sztucce, taca na sztucce)	260
	Zabawy naśladowcze na średnim poziomie trudności (pluszowe zwierzątka)	261
	Gra w „Czego potrzebuję?” (chusteczki higieniczne, sweter, grzebienie)	262

Wiek rozwojowy 5-6 lat

<u>Dziedzina funkcjonalna</u>	<u>Ćwiczenia</u>	<u>Numer</u>
Percepcja	Dopasowywanie słów do przedmiotów (karty wskaźnikowe, taśma klejąca, drukowane słowa)	50
Motoryka mała	Skomplikowany tor przeszkód (różnorodne pomoce)	85
	Uderzenie baskietem (duża piłka z gąbki, taśma, lina, kij)	86
	Taczki (bez pomocy)	87
	Ciągnięcie ciężkiego przedmiotu (lina, duże pudełko, materiały do obciążenia)	88
	Przeciąganie liny (lina)	89

<u>Dziedzina funkcjonalna</u>	<u>Ćwiczenia</u>	<u>Numer</u>
	Skoki pajaca (bez pomocy)	90
	Przeskakiwanie liny (lina)	91
	Gra w klasy (kreda lub taśma, woreczek z fasolą lub kamyk)	92
	Zaawansowana kładka równowagi (kładka, dwa pudełka, pięć małych przedmiotów)	93
Motoryka duża	Pinezki – I (12 pinezek, kolorowa tablica)	118
	Wyplatanie mat (papier)	119
Koordinacja wzrokowo-ruchowa	Pinezki – II (pinezki, korkowa tablica, kolorowy papier)	154
	Pisanie cyfr (papier, kredka, mazak)	155
	Labirynty (papier, kredka, przezroczysty plastik)	156
	Rysowanie osoby (papier, kredki)	157
	Rysowanie zbiorów (papier, kredki)	158
Działania poznawcze	Sekwencje obrazków – II (książka z obrazkami lub sekwencja obrazków)	188
	Zrozumienie pytań (obrazki ludzi i przedmiotów)	189
	Przyimki (kredki, papier)	190
Mowa czynna	Opowiadanie – II (książka z obrazkami lub sekwencja obrazków)	223
	Pojmowanie czasu (karton, mazaki, obrazki przedstawiające codzienne czynności)	224
	Dni tygodnia (karton, mazak, obrazki przedstawiające codzienne zajęcia)	225
Samodzielność	Samodzielne kąpanie się (czerwona i niebieska taśma przyklepna)	244

<u>Dziedzina funkcjonalna</u>	<u>Ćwiczenia</u>	<u>Numer</u>
Uspótcznianie	Samodzielne rysowanie (papier, kredki)	263
	Samodzielne rysowanie na podstawie pisemnych instrukcji (papier, kredki)	264
	„Bawię się swoimi zabawkami” (po jednym przedmiocie każdego członka rodziny, pudełka od butów, fotografie członków rodziny)	265
	Odbieranie telefonu (telefon-zabawka)	266
	Samodzielne wykonywanie pisemnych instrukcji (pudełka od butów, papier, ołówki)	267

INTERWENCJE W ZACHOWANIE

<u>Typ</u>	<u>Nr</u>	<u>Specyficzny problem</u>	<u>Wiek językowy</u>
Samouszkodzenie	B-1	Gryzienie ręki	2 lata
	B-2	Uderzanie głową	1 rok
	b-14	Uderzanie głową	0-1 rok
	b-15	Uderzanie się po twarzy	0-1 rok
Agresja	B-3	Plucie na ludzi	2,5 roku
	B-4	Uderzanie dorosłych w twarz	0-1 rok
	b-16	Bicie innych	0-1 rok
	b-17	Ciągnięcie za włosy	1,5 roku
Demonstracje	B-5	Rzucanie przedmiotami	2 lata
	B-6	Piski, krzyki, płacz	3 lata
	B-7	Uciekanie od stołu	2,5 roku
	b-21	Uciekanie od stołu	2,5 roku
	b-18	Wygłupy	1,5 roku
	b-19	Prowokacyjne drażnienie	3 lata
	b-20	Jęki	1,5 roku
	b-22	Wydawanie głośniego hałasu	2,5 roku
Zachowania stereotypowe	B-8	Wkładanie do ust przedmiotów	2,5 roku
	B-9	Nieustanne pytanie	3 lata
	b-23	Nieustanne hałasy	2 lata
	b-24	Przywiązanie do przedmiotu	1,5 roku
	b-25	Przywiązanie do przedmiotu	2 lata
	b-26	Infantylnie przyleganie	0-1 rok
Deficyty	B-10	Krótki okres uwagi	1 rok
	B-11	Brak inicjatywy	5 lat
	B-12	Brak zainteresowania kontaktem fizycznym	0-1 rok
	B-13	Impulsywność	3 lata
	b-27	Słaby kontakt wzrokowy	3 lata
	b-28	Impulsywne chwytanie	2 lata
	b-29	Brak inicjatywy	1,5 roku

Rozdział 1

NAŚLADOWANIE

Naśladowanie jest podstawą uczenia się i rozwoju. Bez niego dziecko nie jest w stanie nauczyć się mowy i innych wzorców zachowania koniecznych dla adaptacji kulturowej. Stąd, rozwój umiejętności naśladowania jest istotnym składnikiem rozwoju każdego dziecka. Ponieważ dzieci autystyczne często mają szczególne problemy z naśladowaniem, trzeba im umiejętności z nim związane systematycznie wpajać, a nie pozostawiać do samodzielnego rozwoju (zwłaszcza, że jest on opóźniony lub nieharmonijny).

Podstawowe umiejętności naśladowania to łatwe i proste powtórzenia, takie jak wydawanie dźwięków czy klaskanie, które są na ogół przyswajane w początkowym okresie życia. Później dziecko zaczyna naśladować coraz bardziej złożone wzorce zachowania. Niniejszy rozdział poświęcony jest zadaniom służącym do wprowadzania tych umiejętności naśladowczych, które są zazwyczaj przyswajane we wczesnym wieku, ze szczególnym naciskiem na naukę mowy. Niedorozwój mowy zawsze utrudnia nabywanie przez dziecko umiejętności naśladowczych. Ponieważ mowa wiąże się z ruchami warg i języka, w wielu przypadkach zaczynamy od nauki naśladowania czynności z zakresu motoryki dużej i małej, aby dziecko mogło nauczyć się podstawowych procesów związanych z naśladowaniem.

Naśladowanie łączy się z wieloma czynnikami, takimi jak: motywacja, pamięć, panowanie nad sekwencjami czynności z zakresu motoryki dużej, oraz koordynacja małej motoryki ust i rąk. Naśladowanie może być natychmiastowe, gdy dziecko od razu odtworzy powiedziane do niego słowo, albo odroczone, kiedy naśladuje zachowanie zapamiętane z wcześniejszych doświadczeń. Dzieci autystyczne często mają problem wyboru odpowiedniego dla danej sytuacji wzorca zachowania.

Planowanie programu nauki naśladowania musi być poprzedzone oceną rzeczywistych umiejętności naśladowczych dziecka. Przedstawione dalej czynności są tylko przykładami typów działań, które mogą służyć na każdym etapie rozwoju dziecka do nauki umiejętności naśladowczych.

1. NAŚLADOWANIE RYTMICZNEGO STUKANIA

Naśladowanie, motoryka, 0-1 lat

Motoryka mała, chwytanie, 0-1 lat

Spostrzeganie, 0-1 lat

Cel: Naśladowanie sposobu posługiwania się przedmiotem.

Zadanie: Naśladowanie stukania łyżką.

Pomoce: Dwie łyżki, garnek

Procedura: Posadź dziecko przy stole i zwróć jego uwagę na łyżkę machając nią przed oczami dziecka. Następnie uderzaj nią rytmicznie w stół. Drugą ręką podaj dziecku inną łyżkę i wzmocnij jego uchwyt. Rozpocznij stukanie łyżką dziecka w tym samym rytmie, w którym nadal uderzasz swoją drugą ręką. Stopniowo zmniejszaj kontrolę nad ręką dziecka aby sprawdzić, czy będzie ono kontynuowało uderzanie bez twojego udziału. Gdy dziecko stuka w stół samodzielnie, zmień czynność i zacznij stukać w garnek. Patrz, czy dziecko także zrobiło to samo. Jeśli nie, przysuń jego rękę do garnka, kontynuując swoje ruchy. Jeżeli będzie to konieczne, pozwól mu jeszcze raz rozpocząć. Po minucie przysuń się do stołu i ponów ćwiczenie. Kontynuuj te czynności, dopóki dziecko nie opanuje umiejętności przemieszczania swoich rąk pomiędzy stołem i garnkiem bez twojej pomocy.

2. POCZĄTKOWE NAŚLADOWANIE DŹWIĘKÓW

Naśladowanie dźwięków, 0-1 lat

Mowa czynna, artykulacja, 0-1 lat

Cel: Doskonalenie naśladowania dźwięków

Zadanie: Naśladowanie ciągu jednosylabowych dźwięków

Pomoce: –

Procedura: Kiedy dziecko spontanicznie wyda dźwięk, natychmiast je naśladowuj i sprawdź, czy ci odpowie. Gdy powtórzy dźwięk, przytul je, aby pokazać iż jego naśladowanie sprawia ci przyjemność. Od czasu do czasu powtarzaj dźwięki, jakie wydawało ono wcześniej i sprawdzaj, czy naśladowuje ciebie. Jeśli powtarza twoje dźwięki, ponów je kilka razy, aby upewnić się, że dziecko kontynuuje naśladowanie. Gdy znacznie okazywać zainteresowanie naśladowaniem dźwięków, pozwól mu naśladować pojedynczy dźwięk, a później zmień go na inny prosty, aby zobaczyć, czy nadażą za tobą.

3. PRZEWIDYWANIE NAŚLADOWANYCH DŹWIĘKÓW

Naśladowanie dźwięków, 0-1 lat

Mowa czynna, artykulacja, 0-1 lat

Zachowanie społeczne, działania indywidualne, 0-1 lat

Cel: Doskonalenie naśladowania dźwięków.

Zadanie: Wydanie dźwięku związanego z ruchem.

Pomoce: –

Procedura: Usiądź w fotelu z dzieckiem na kolanach. Podrzuc je na kolanach 4 razy powtarzając „Bum.” Później przechyl je w kierunku podłogi i z powrotem, mówiąc „Uch.” Po powtórzeniu początku czynności wiele razy opóźniaj huśtanie go ku dołowi. Sprawdź, czy próbuje wydawać dźwięki zbliżone do „Uch” żeby zmusić cię do huśtania go w dół. Pokaż dziecku, że ma wydać dźwięk, wcześniej sam to robiąc i dotykając jego ust. Jeśli nie odpowiada natychmiast, kontynuuj działanie, przerywając je od czasu do czasu, aby poczekać na dźwięk dziecka. Czekaj tylko kilka sekund, następnie sam wydaj dźwięk po wcześniejszym dotknięciu jego ust, aby wskazać, że powinien także odezwać się.

4. NAŚLADOWANIE CZYNNOŚCI ZWIĄZANYCH Z WYTWARZANIEM DŹWIĘKÓW

Naśladowanie, werbalizacja, 0-1 lat

Naśladowanie, motoryka, 0-1 lat

Mowa czynna, artykulacja, 0-1 lat

Cel: Zachęcenie do naśladowania dźwięków i zwiększenie uwagi wzrokowej dziecka na działania innej osoby.

Zadanie: Wydawanie jednosylabowego dźwięku wytwarzanego przy prostej czynności.

Pomoce: –

Procedura: Wybierz działanie z prezentowanej listy. Zadeemonstruj je i pomóż dziecku je wykonać przez poruszenie jego ręką. Stopniowo zmniejszaj pomoc, w miarę jak dziecko jest bardziej samodzielne. Powtórz wielokrotnie pierwszy dźwięk i towarzyszące mu działania zanim przejdziesz do następnego.

Przykłady:

- a. Połóż palce na ustach i mów „szzz...”
- b. Ustaw odpowiednio swoje ręce i wargi, aby wymówić w sposób indyjski „to, to, to.”
- c. Cmoknij ustami, jak przy pocałunku.
- d. Wydaj głuchy dźwięk przez uderzenie palcem w policzek.

5. NAŚLADOWANIE DOTYKANIA CZĘŚCI CIAŁA

Naśladowanie, motoryka, 1-2 lata

Percepcja, wzrokowa, 0-1 lat

Koordynacja wzrokowo-ruchowa, samokontrola, 0-1 lat

Cel: Nauka obserwacji osoby i naśladowania jej działania.

Zadanie: Naśladowanie dotykania części ciała.

Pomoce: –

Procedura: Siądź przy stole naprzeciw dziecka i skieruj jego uwagę na siebie. Gdy ci się to uda, powiedz: „Dotknij nosa,” dotykając jednocześnie własnego palcem wskazującym. Jeśli dziecko nie zareaguje, naprowadź drugą ręką palec wskazujący dziecka do jego nosa, wypowiadając jednocześnie „Dotknij nosa” i trzymając nadal palec na swoim nosie. Natychmiast wzmocnij zaangażowanie dziecka (na przykład uśmiechem, pochwałą lub drobną nagrodą jadalną), nawet, gdy musiałeś mu pomagać w wykonaniu zadania. Powtarzaj procedurę, dopóki dziecko nie nauczy się reagować bez pomocy. Za każdym razem upewnij się, czy patrzy na ciebie, gdy dotykasz swojego nosa i mówisz „Dotknij nosa”. Nagradzaj je przy każdej poprawnej reakcji. Jeżeli będzie już zdolne do dotykania nosa w odpowiedzi na twoje działanie przynajmniej w 90% przypadków, dodawaj pojedynczo kolejne części ciała w następującym porządku: włosy, usta, oczy, uszy. Po przyswojeniu naśladowania dotykania drugiej części ciała, należy ćwiczyć, aż do uzyskania 90% skuteczności dla obu części ciała i dopiero wtedy wprowadzić trzecią.

6. NAŚLADOWANIE KLASKANIA

Naśladowanie, motoryka, 1-2 lata

Cel: Doskonalenie naśladowania ruchów nauczyciela.

Zadanie: Naśladowanie klaskania.

Pomoce: –

Procedura: Siądź przy stole naprzeciw dziecka, powiedz „Popatrz” i powoli klaśnij w dłonie, następnie weź ręce dziecka, klaśnij nimi, po czym natychmiast nagroź dziecko. Klaśnij ponownie i wznów procedurę. Upewnij się, czy dziecko obserwuje cię, gdy klaskasz. Klaśnij ponownie i daj mu do zrozumienia gestem, że ma cię naśladować. Jeśli dziecko chce ciebie naśladować, pomóż mu w tym i natychmiast je nagroź. Jeśli nie rozumie ono, czego się od niego oczekuje, kontynuuj naprowadzanie jego rąk, nagradzając je po kilku chwilach czekania. Stopniowo próbuj ograniczyć swój udział, tak aby dziecko nauczyło się, że musi klaskać w celu uzyskania nagrody.

7. NAŚLADOWANIE RUCHÓW RĄK

Naśladowanie, motoryka, 2-3 lata

Działanie poznawcze, rozumienie mowy, 2-3 lata

Motoryka duża, ręce, 1-2 lata

Cel: Naśladowanie ruchów, panowanie nad ciałem.

Zadanie: Naśladowanie prostych ruchów rąk bez pomocy.

Pomoce: -

Procedura: Stań naprzeciwko dziecka i powiedz „Popatrz.” Wyciągnij ręce nad głowę i powiedz „Ręce w górę.” Utrzymuj je tak długo w górze, dopóki dziecko nie zrobi tego samego. Powtórz „Ręce w górę.” Przenieś swoje ręce w dół i powiedz „Ręce w dół.” Jeśli będzie to konieczne, pomóż dziecku w zrobieniu tego samego. Powtórz polecenie „Ręce w dół”. Spróbuj, czy będzie cię naśladować samodzielnie. Gdy dziecko nabędzie już pewnej umiejętności naśladowania ruchów, poruszaj od czasu do czasu rękami bez podawania słownego polecenia lub wydaj polecenie bez ruchu ramion. Sprawdź w ten sposób, czy dziecko przewiduje działanie lub polecenie.

8. NAŚLADOWANIE UŻYCIA PRZYRZĄDÓW WYDAJĄCYCH DŹWIĘKI

Naśladowanie, motoryka, 1-2 lata

Motoryka mała, manipulowanie, 1-2 lata

Cel: Zwrócenie uwagi dziecka na właściwe używanie przedmiotów.

Zadanie: Naśladowanie używania trzech przedmiotów wydających dźwięki.

Pomoce: Dwie piszczące zabawki, dwa dzwonki, dwa gwizdki, pudełko średniego rozmiaru

Procedura: Usiądź przy stole naprzeciw dziecka, mając zgromadzone wszystkie pomoce wydające dźwięki po jednej stronie stołu. Wybierz parę zabawek, umieszczając jedną przed dzieckiem, a drugą przed sobą (tak jak na rysunku 1.1). Powiedz „Popatrz,” sprawdź, czy dziecko patrzy na ciebie i spowoduj, by zabawka wydała dźwięk, na przykład: naciśnij zabawkę, dmuchnij w gwizdek. Powtarzaj to i pomagaj jednocześnie dziecku w prawidłowym użyciu analogicznego przedmiotu. Następnie powtórz ćwiczenie i powiedz „Zrób to.” Jeśli dziecko próbuje cię naśladować, nagroź je natychmiast i odłóż parę przedmiotów do pudełka na znak, że kończysz tę część ćwiczenia. Powtórz procedurę z następnymi dwoma przyrządami wydającymi dźwięk. Jeśli używa ich niewłaściwie (na przykład: potrząsa piszczącą zabawką), zatrzymaj go i zdemonstruj mu prawidłowe użycie przedmiotu. Jeśli będzie to konieczne, pomóż mu, ale stopniowo zmniejszaj swoją pomoc, w miarę jak dziecko nabywa umiejętności naśladowcze.

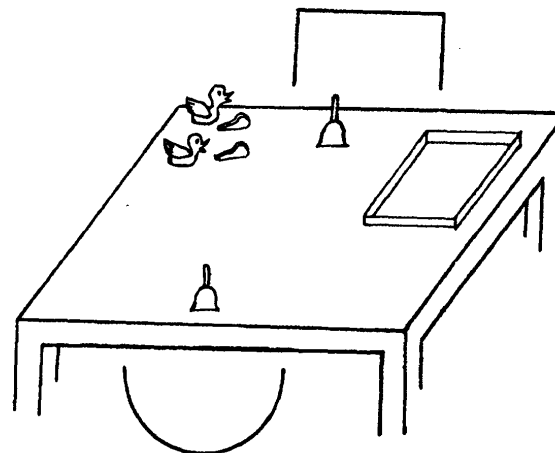

Rys.1.1. Naśladowanie użycia przedmiotów wydających dźwięki – dzwonek, gwizdek, piszcząca zabawka.

9. NAŚLADOWANIE RUCHÓW WARG

Naśladowanie, motoryka, 1-2 lata

Cel: Usprawnianie ruchów warg, konieczne do rozwoju mowy.

Zadanie: Naśladowanie ruchów ust nauczyciela.

Pomoce: Lustró

Procedura: Posadź dziecko naprzeciw siebie i sprawdź, czy cię obserwuje. Pokaż mu następujące czynności i sprowokuj je do naśladowania:

- Zaciśnij mocno swoje wargi, po czym je otwórz.
- Zmarszcz wargi najmocniej jak umiesz.
- Zmarszcz swoje usta, a następnie uśmiechnij się jak najszerzej.
- Potrzyj swoją dolną wargą o górną.
- Potrzyj swoją górną wargą o dolną.

Jako nagrodę za poprawne naśladowanie daj dziecku ulubiony napój z dzbanka stojącego na stole, tak aby je zachęcić do lepszego używania ust. Jeśli ma trudności w naśladowaniu twoich czynności, posadź je obok siebie i pozwól mu obserwować twoje i jego działania w lustrze.

10. NAŚLADOWANIE BAZGRANIA

Naśladowanie, motoryka, 1-2 lata

Koordinacja wzrokowo-ruchowa, rysowanie, 1-2 lata

Motoryka mała, manipulowanie, 1-2 lata

Cel: Naśladowanie używania przyrządów i doskonalenie umiejętności postugiwania się kredkami.

Zadanie: 2 – 3 sekundowe bazgranie na dużym arkuszu papieru.

Pomoce: Duże kredki, papier

Procedura: Usiądź przy stole naprzeciwko dziecka. Połóż przed nim kredkę, zachowując drugą dla siebie. Połóż arkusz papieru pomiędzy wami, tak abyście mieli do niego łatwy dostęp. Pobazgraj przez 2-3 sekundy po papierze swoją kredką. Następnie włóż dziecku kredkę w dłoń i pomóż mu pobazgrać przez kilka sekund. Nagroźdź je i połóż na stole nowy arkusz papieru. Powtórz to samo, ale tym razem postaraj się, aby dziecko rysowało bez twojej pomocy. Jeśli nie zaczęło naśladować, weź jego rękę i rozpocznij czynność. Gdy dziecko nauczy się naśladować, zmień rysowany przez siebie wzór i rysuj kółka, powtarzające się kropki, poziome linie. Dziecko ma naśladować różne, podawane przez ciebie wzory.

11. NAŚLADOWANIE CZYNNOŚCI SAMOBSŁUGOWYCH

Naśladowanie, motoryka, 1-2 lata

Samodzielność, mycie się, 2-3 lata

Cel: Doskonalenie umiejętności naśladowania i nauka samoobsługi.

Zadanie: Naśladowanie trzech kolejnych czynności związanych z samoobsługą.

Pomoce: Grzebień, myjka, szczoteczka do zębów

Procedura: Usiądź przy stole naprzeciw dziecka, mając po jednej stronie stołu grzebień, myjkę i szczoteczka do zębów, żeby dziecko widziało, ile działań będzie miało do wykonania. Weź grzebień, powiedz „Uczesz włosy” i przejeżdż powoli grzebieniem po swoich włosach. Włóż grzebień w rękę dziecka i pomóż mu się uczesać. Następnie połóż przed nim grzebień a sam pantomimicznie pokaż mu czynność, mówiąc „Uczesz włosy.” Jeśli weźmie grzebień i spróbuje cię naśladować, nagroźdź je natychmiast. Jeśli nie naśladowuje twojego działania, pomóż mu w tym i znów spróbuje wymóc na nim samodzielne naśladowanie. Powtarzaj tę procedurę, dopóki dziecko nie będzie naśladowało bez pomocy twojego działania. Powtórz to samo z myjką (z poleceniem słownym „Umyj buzię”) i szczoteczka do zębów (z poleceniem słownym „Czyść ząbki”). Nie przejmuj się, jeśli dziecko nie nauczy się jeszcze tych czynności samoobsługi; ćwiczenie to przeznaczone jest do pomocy dziecku w naśladowaniu ruchów. Na przykład nie kłopotcz się używaniem pasty do zębów lub tym, że dziecko ma świeżo wymyte zęby. Skoncentruj się tylko na tym, czy dziecko naśladowuje ruchy czyszczenia.

12. NAŚLADOWANIE WYJMOWANIA PRZEDMIOTÓW Z TOREBKI

Naśladowanie, motoryka, 1-2 lata

Cel: Kierowanie uwagi dziecka na sposób używania przedmiotów przez nauczyciela.

Zadanie: Naśladowanie właściwego używania pięciu znanych dziecku przedmiotów.

Pomoce: Miska lub torba, pięć pospolitych przedmiotów domowych lub zabawek (na przykład: gąbka, piłka, samochodzik, filiżanka, szczotka do włosów)

Procedura: Umieść pięć przedmiotów w misce lub torbie. Jeśli dziecko ma trudności z koncentracją uwagi, użyj raczej miski, żeby widziało, ile czynności będzie musiało wykonać. Wybierz jeden przedmiot z miski, upewnij się, czy dziecko cię obserwuje i użyj przedmiotu we właściwy sposób (na przykład, odbij piłkę, pojedź samochodem). Następnie daj przedmiot dziecku i sprawdź, czy powtórzy czynność. Pomóż mu tylko w razie potrzeby. Gdy się to uda, odłóż przedmiot na bok i wybierz z miski następną. Powtarzaj to samo z innymi przedmiotami, aż torba lub miska będzie opróżniona.

13. NAŚLADOWANIE DŹWIĘKÓW WYDAWANYCH PRZEZ PRZEDMIOTY

Naśladowanie, wokalizacja, 1-2 lata

Naśladowanie, motoryka, 1-2 lata
Mowa czynna, artykulacja, 1-2 lata

- Cel:** Rozwijanie artykulacji poprzez kierowanie uwagi na ruchy ust.
- Zadanie:** Prawidłowe naśladowanie dźwięków związanych z trzema znanymi zabawkami lub przedmiotami domowego użytku.
- Pomoce:** Trzy znane dziecku zabawki lub przedmioty domowe o wyraźnych, zróżnicowanych dźwiękach (na przykład, zegar, dzwonek, samochodzik)
- Procedura:** Połóż trzy przedmioty po jednej stronie stołu, żeby dziecko wyraźnie widziało, z ilu części składa się zadanie. Weź jeden z przedmiotów i wydaj dźwięk związany z nim dźwiękiem. Jeśli z przedmiotem związane jest określone działanie, wykonaj je w połączeniu z dźwiękiem. Upewnij się, czy dziecko obserwuje cię i powtarza dźwięk. Następnie daj mu przedmiot i dotknij jego warg, aby wskazać w ten sposób, że ma także wydawać dźwięk. Nie przejmuj się, jeżeli dziecko nie naśladuje dźwięków dokładnie. Gdy dziecko naśladuje już dźwięki związane z pierwszym przedmiotem, odłóż go na drugą stronę stołu i powtórz procedurę z drugim. Kontynuuj działanie, dopóki wszystkie trzy przedmioty nie zostaną użyte.

Przykłady przedmiotów wydających proste dźwięki:

- Zegar – „tik tak”
- Dzwonek – „ding ding”
- Samochodzik – „bip bip”
- Lokomotywa – „czu czu”

14. NAŚLADOWANIE RYSOWANIA POZIOMYCH LINII

Naśladowanie, motoryka, 1-2 lata

Koordinacja wzrokowo-ruchowa, rysowanie, 1-2 lata

- Cel:** Naśladowanie sposobu używania przedmiotów, nabieranie wprawy w postugowaniu się kredką i rozwój rozumienia kolejnych etapów zadania.
- Zadanie:** Naśladowanie rysowania trzech poziomych linii.
- Pomoce:** Trzy kredki, trzy kartki papieru, dwie tacki
- Procedura:** Umieść na tacce trzy kredki i trzy kartki. Po przeciwnej stronie stołu umieść pustą tackę. Weź z pierwszej tacki kartkę, kredkę i pokaż dziecku, jak narysować poziomą linię. Wyolbrzymiaj swoje ruchy przy rysowaniu i wydawaj dźwięki (na przykład, „Bip bip”). Następnie włóż dziecku kredkę do ręki i pomóż mu narysować razem z tobą poziomą linię. Zwiększając szybkość pociągania kredką nie pozwalaj dziecku na bazgranie. Gdy już narysuje pierwszą kredką, odłóż ją do „końcowej” tacki i weź następną kredkę (ustawienie przedmiotów jak na rys.1.2). Powtórz działanie używając nowej kartki. Stopniowo zmniejszaj swój udział, w miarę, jak dziecko zaczyna samodzielnie stawiać znaki. Zadanie jest ukończone, gdy wszystkie trzy kredki znajdują się w „końcowej” tacce.

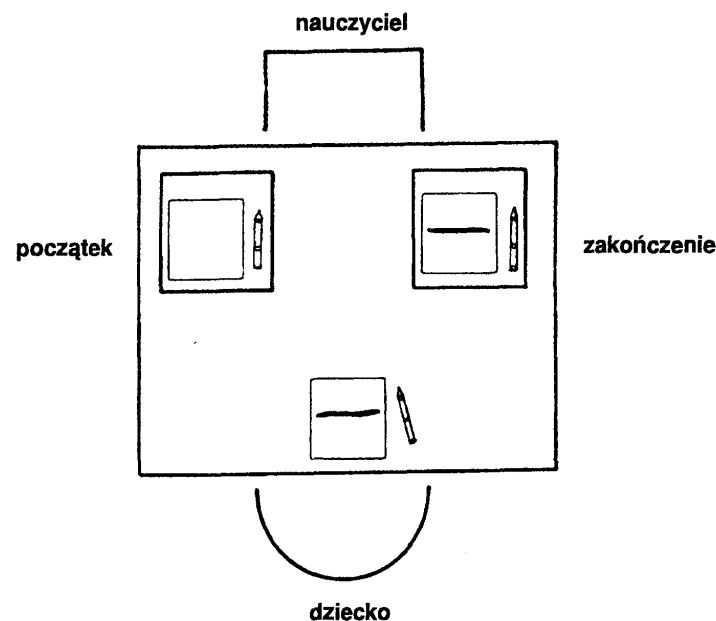

Rys.1.2. Struktura naśladowania rysowania linii – trzy kredki.

15. NAŚLADOWANIE RUCHÓW RĄK

Naśladowanie, motoryka, 2-3 lata

Motoryka duża, ręce, 1-2 lata

Koordinacja wzrokowo-ruchowa, kontrola nad ruchami, 2-3 lata

Cel: Doskonalenie naśladowania prostych ruchów rąk.

Zadanie: Naśladowanie prostych ruchów rąk, takich jak klaskanie.

Pomoce: Paciorki, nitka

Procedura: Jeśli wiemy, że dziecko lubi nawlekać paciorki, użyj tej umiejętności w ćwiczeniu innych. Daj dziecku paciorek i pozwól mu nawleć go na nitkę. Aby otrzymać kolejny paciorek, dziecko powinno – naśladowując ciebie – klasnąć w ręce. Na początku będziesz musiał prawdopodobnie klaskać i pomagać dziecku w naśladowaniu przez naprowadzenie jego rąk. Gdy zrozumie związek klaskania z uzyskaniem paciorka, zmień naśladowaną czynność na stukanie lub uderzanie dłonią w stół. Przez używanie paciorków jako motywacji, dziecko będzie baczniej zwracać na ciebie uwagę i wykonywać czynności niezbędne do zdobycia kolejnego paciorka.

16. NAŚLADOWANIE ZABAWY PŁASTELINĄ

Naśladowanie, motoryka, 2-3 lata

Motoryka mała, manipulowanie, 2-3 lata

Cel: Doskonalenie koncentracji uwagi na sposobie posługiwania się pomocami przez nauczyciela oraz poprawa panowania nad ruchami rąk.

Zadanie: Naśladowanie dwóch prostych ruchów związanych z lepieniem z plasteliny.

Pomoce: Plastelina

Procedura: Podziel plastelinę na cztery równe części. Połóż wszystkie kawałki na brzegu stołu, w miejscu dobrze widocznym dla dziecka. Następnie daj mu jeden z kawałków, biorąc dla siebie drugi. Upewnij się, czy dziecko cię obserwuje i uformuj z plasteliny podłużny wałeczek. Podczas rolowania plasteliny mów do dziecka: „Patrz, rób to samo.” Jeśli dziecko nie podejmuje próby naśladowania twoich ruchów, albo lepi z plasteliny bez rolowania, pomóż drugą ręką dziecku w prawidłowym formowaniu. Gdy tylko zaczniesz robić to samodzielnie, nagroź je i odtóż użyte kawałki. Powtórz ćwiczenie z dwoma pozostałymi kawałkami plasteliny, ale tym razem dziecko powinno naśladować naciskanie plasteliny palcem w celu uformowania płaskiego płacuszka. Po wykonaniu zadania odtóż użyte kawałki; zadanie jest ukończone. Czynności te należy wykonywać wiele razy.

17. NAŚLADOWANIE JEDNOCZESNEGO WSKAZYWANIA DWÓCH CZĘŚCI CIAŁA

Naśladowanie, motoryka, 2-3 lata

Motoryka duża, ramiona, 2-3 lata

Motoryka mała, koordynacja pracy rąk, 2-3 lata

Cel: Poprawa koncentracji uwagi i rozwijanie zaawansowanych umiejętności naśladowania.

Zadanie: Naśladowanie serii trzech czynności związanych z dotykiem dwóch różnych części ciała równocześnie.

Pomoce: -

Procedura: Stań naprzeciw dziecka i upewnij się, że cię obserwuje. Dotknij każdą ręką innej części ciała, na przykład – połóż jedną rękę na głowie, a drugą na brzuchu. Ruchy należy wykonywać z przesadną dokładnością, aby mieć pewność, że dziecko wyraźnie widzi twoje czynności. Daj dziecku do zrozumienia, że ma cię naśladować. Powiedz „Zrób to samo” i powtórz ruch. Zatrzymaj się w tej pozycji, aby dziecko miało ciągły wzór do naśladowania. Jeżeli nie usiłuje cię naśladować, ułóż odpowiednio jego ręce. Jeżeli się stara, ale ma trudności z wykonaniem obu ruchów, powtórz ćwiczenie jeszcze wyraźniej, mówiąc „Głowa i brzuch.”

Inne kombinacje to:

a. Nos i ucho

c. Włosa i usta

b. Ucho i brzuch

d. Głowa i nos

18. NAŚLADOWANIE RUCHÓW SZCZĘKI

Naśladowanie, motoryka, 2-3 lata

Cel: Doskonalenie sprawności narządów mowy.

Zadanie: Naśladowanie serii ruchów szczęką i językiem.

Pomoce: -

Procedura: Usiądź twarzą do dziecka i powiedz: „Rób to, co ja.” Wykonaj następujące ruchy i każ dziecku je powtórzyć:

a. Otwieraj i zamykaj usta, za każdym razem głośno szczękając zębami.

b. Trzymaj sztywno głowę i ruszaj szczęką w lewo i w prawo. Dziecko może potrzebować pomocy przy tym ćwiczeniu.

c. Wykonuj ruch podobny do żucia i każ dziecku naśladować cię nawet w przesadny sposób.

d. Wsuwaj i chowaj język, lub ruszaj wysuniętym językiem w obie strony.

Jako nagrodę za poprawne naśladowanie dawaj dziecku kawałeczki czegoś, co jest trudne do żucia, ale smaczne. Dobrą nagrodą mogą być kawałeczki marchewki, guma do żucia lub lądrynki.

19. NAŚLADOWANIE SPOSOBU UŻYCIA PRZEDMIOTÓW

Naśladowanie, motoryka, 2-3 lata

- Cel:** Postęp w naśladowaniu użycia przedmiotów.
- Zadanie:** Dokładne naśladowanie różnych sposobów użycia znanych dziecku przedmiotów domowych.
- Pomoce:** Drewniana łyżka, gamek, piłka, glina
- Procedura:** Usiądź przy stole naprzeciwko dziecka, umieszczając cztery przedmioty po jednej stronie stołu. Wybierz jeden z nich, upewnij się, czy dziecko cię obserwuje i zademonstruj któryś ze sposobów użycia przedmiotu. Następnie postaraj się, aby dziecko naśladowało cię i pomagaj mu w razie potrzeby. Zmień przedmiot i powtórz procedurę z jego użyciem. Użyj tego samego przedmiotu w inny sposób i upewnij się, czy dziecko naśladuje demonstrowaną, czy też proponowaną poprzednio czynność. Unikaj zmieniania przedmiotów w przewidywalny sposób. Pamiętaj, by za każdym razem odłożyć przedmiot na stół, nawet jeśli chcesz go użyć ponownie.
- Przykłady pokazywanych czynności:
- odbijanie piłki
 - Stukanie łyżką w gamek
 - Toczenie piłki
 - Rozplaszczanie gliny
 - Poruszanie łyżką w garnku
 - Wałkowanie gliny
 - Podrzucanie piłki do góry

20. NAŚLADOWANIE PRZY ZABAWIE Z LALKĄ

Naśladowanie, motoryka, 2-3 lata

Zachowania społeczne, działania indywidualne, 1-2 lata

- Cel:** Nauka umiejętności zabawy przez naśladowanie.
- Zadanie:** Naśladowanie prostych zabaw związanych z lalkami.
- Pomoce:** Dwa zestawy: lalek lub pluszowych zwierzątek, małych ręczników bibulek, łyżeczek, małych filiżanek, i małych pudełek
- Procedura:** Usiądź z dzieckiem przy stole lub na łóżku. Daj dziecku jeden zestaw przedmiotów włącznie z lalką, sobie zostawiając drugi. Posadź sobie lalkę na kolanach i poleć dziecku gestem, by wykonało to samo. Pomóż mu, gdy objawia zakłopotanie. Połóż lalkę do pudełka i przykryj ręcznikiem tak, aby imitować łóżeczko i pomóż dziecku zrobić to samo ze swoją lalką. Powtórz ćwiczenie, używając bibułki do wytarcia lalce noska, łyżeczki do jej nakarmienia i filiżanki do napojenia.

21. NAŚLADOWANIE GŁOSÓW ZWIERZĄT

Naśladowanie dźwięków, 2-3 lata

Mowa czynna, artykulacja, 1-2 lata

- Cel:** Poprawa artykulacji, koncentracja uwagi na ruchach ust.
- Zadanie:** Naśladowanie dźwięków wydawanych przez pięć zwierząt.
- Pomoce:** Pięć zwierzątek – zabawek lub obrazków zwierząt, które wydają wyraźne, charakterystyczne dźwięki
- Procedura:** Usiądź przy stole naprzeciw dziecka, mając po jednej stronie stołu pięć zabawek lub obrazków zwierząt. Weź jedno ze zwierząt lub obrazek i pokaż dziecku. Skieruj jego uwagę na swoje usta i bardzo wyraźnie nimi poruszając wydaj dźwięk związany ze zwierzątkiem. Weź rękę dziecka i dotknij ją swoich ust w trakcie wydawania dźwięku. Podaj zwierzątko dziecku i zachęć je do naśladowania cię. Nagroźdź je za każdą próbę i pomagaj mu ruchami ust. Kontynuuj wydawanie dźwięku, aby dziecko stałe miało wzorzec do ruchu ust. Można naśladować: psa, kota, owcę, krowę lub pszczołę.

22. GRY RUCHOWO-MUZYCZNE

Naśladowanie, motoryka, 3-4 lata

Motoryka mała, ruchy rąk, 3-4 lata

- Cel:** Naśladowanie ruchów rąk podczas piosenki.
- Zadanie:** Naśladowanie zaciskania i otwierania dłoni, kładzenia ich na brzuchu, na głowie i za plecami.
- Pomoce:** –
- Procedura:** Wybierz prostą melodię, której frazy powtarzają się wielokrotnie podczas śpiewania i tekst do którego będziesz mógł wtrącać rytmiczne polecenia, na przykład:
- „Otwórz... zamknij... otwórz... zamknij...
Kłaśnij... kłaśnij... kłaśnij... kłaśnij...
Weź do tyłu... weź do tyłu... weź do tyłu...
Połóż na głowie... połóż na głowie...”
- Takie gry rytmiczne często stosuje się w grupach szkolnych. Usiądź naprzeciw dziecka, zetknij się z nim kolanami, powoli zaśpiewaj pierwsze z poleceń i sam je wykonaj. Jednocześnie pomóż dziecku w zrobieniu tego samego. Dopiero, gdy znacznie reagować, możesz przyspieszyć śpiew.

23. NAŚLADOWANIE PRZY ZABAWIE PLASTELINĄ

Naśladowanie, motoryka, 3-4 lata

Motoryka mała, manipulowanie, 3-4 lata

Percepcja wzrokowa, 3-4 lata

Naśladowanie dźwięków, 2-3 lata

Cel: Nauka naśladowania czynności nauczyciela, oraz rozwijanie siły palców.

Zadanie: Naśladowanie lepienia z plasteliny trzech prostych kształtów.

Pomoce: Plastelina

Procedura: Połóż na stole sześć średniej wielkości kawałków plasteliny, trzy przed dzieckiem i trzy przed sobą. Z jednego ulep znany dziecku kształt np. miseczkę (rys.1.3). Skłoń je do wykonania tego samego ze swojego kawałka plasteliny. W trakcie lepienia mów do dziecka: „Rób to, co ja.” Na początku pomóż mu, ale zaraz potem powróć do lepienia swojego kawałka, by dziecko miało wzór do naśladowania. Jeżeli ulepi to samo, co ty, daj mu nagrodę i odłóż oba kawałki plasteliny na drugą stronę stołu. W ten sam sposób ucz dziecko lepienia innych kształtów. Nazywaj to co robisz i zachęcaj je, by powtarzało. Jeżeli będzie miało trudności z naśladowaniem, poproś kogoś, kto będzie mu pomagał, ty zaś kontynuuj swoją pracę, by mogło cię naśladować.

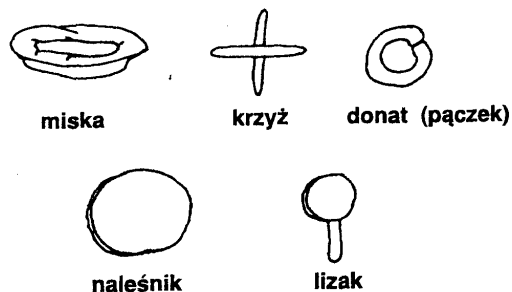

Rys.1.3. Kształty proponowane do lepienia.

24. NAŚLADOWANIE RUCHÓW ZWIERZĄT

Naśladowanie, motoryka, 4-5 lat

Motoryka duża, ciało, 4-5 lat

Cel: Naśladowanie bardziej złożonych czynności motorycznych i utrwalanie umiejętności naśladowania z pamięci.

Zadanie: Naśladowanie ruchów trzech zwierząt.

Pomoce: Trzy pluszowe zwierzęta lub obrazki zwierząt (wybierz zwierzęta o wyraźnych, charakterystycznych ruchach, takie jak ptak, królik lub słoń)

Procedura: Znajdź otwartą przestrzeń, na której będziesz mógł poruszać się z dzieckiem bez obawy, że się o coś uderzy. Pokaż dziecku jedno z pluszowych zwierząt lub jego obrazek. Odłóż pozostałe na bok, by dziecko widziało z ilu części składa się ćwiczenie. Pokaż ptaka i powiedz: „Popatrz, ptak. Ptak fruwa.” Pomachaj rękami jak gdybyś fruwał i powiedz: „Ptak fruwa.” Skłoń dziecko, by przez kilka sekund pomachało rękami razem z tobą. Prawdopodobnie na początku będziesz musiał mu pomóc w ruszaniu rękami. Powtórz to samo z pozostałymi dwoma zwierzętami. Gdy dziecko powtórzy kilka razy ruchy każdego zwierzęcia, niech próbuje łączyć obrazek i nazwę z ruchem, który ma naśladować. Gdy naśladowanie nie sprawia mu trudności, zatrzymaj się przez kilka sekund po pokazaniu mu zwierzęcia, aby sprawdzić, czy nie zacznie samodzielnie odpowiednich ruchów. Powiedz: „Popatrz, ptak. Co robi ptak?” Jeśli dziecko okaże zakłopotanie, powtórz ćwiczenie jeszcze kilka razy tylko jako zadanie do naśladowania. Nie poruszaj się zbyt szybko, ponieważ dziecko potrzebuje dużo czasu, aby poczuć się pewnie przy wykonywaniu zadania.

25. ZABAWA W NAŚLADOWANIE POZYCJI

Naśladowanie, motoryka, 4-5 lat

Motoryka duża, znajomość schematu ciała, 4-5 lat

Cel: Doskonalenie motoryki dużej i umiejętności naśladowania.

Zadanie: Naśladowanie różnych pozycji.

Pomoce: Obrazki ludzi w różnych pozycjach

Procedura: Pokaż dziecku obrazek z osobą stojącą prosto. Przyjmij tę samą pozycję i pomóż mu w naśladowaniu cię. Jeśli to możliwe, druga osoba pomaga dziecku w przyjmowaniu pozycji, by mogło obserwować ciebie jako wzorzec. Zaczynaj od bardzo prostych zadań, aby nie bało się utraty równowagi. Gdy motoryka duża dziecka rozwinie się bardziej, ćwicz z nim naśladowanie bardziej złożonych pozycji (rys.1.4).

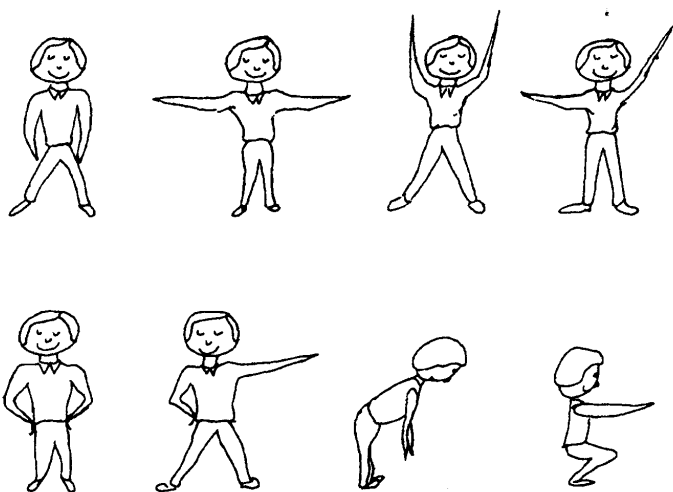

Rys.1.4. Proponowane pozycje do ćwiczeń.

26. NAŚLADOWANIE DWUSTOPNIOWYCH DZIAŁAŃ

Naśladowanie, motoryka, 4-5 lat

Motoryka duża, ciało, 2-3 lata

Działanie poznawcze, sekwencje czynności, 1-2 lata

Cel: Poprawa koncentracji uwagi, naśladowanie działania innej osoby oraz zapamiętywanie sekwencji czynności.

Zadanie: Naśladowanie we właściwej kolejności sekwencji dwóch prostych ruchów.

Pomoce: –

Procedura: Ćwiczenie wykonuje się w pomieszczeniu. Upewnij się, że dziecko zwraca na siebie uwagę i wykonaj sekwencję dwóch prostych działań. Zwróć uwagę, czy dziecko jest w stanie wykonać każdy składnik ćwiczenia. Po zademonstrowaniu zadania pomóż dziecku wykonać sekwencję i nagroź je. Następnie daj mu samodzielnie wykonać oba działania. Jeżeli wykonuje tylko jedną część sekwencji, albo myli kolejność czynności, pomóż mu ponownie wykonać sekwencję i nagroź je.

Przykłady prostych sekwencji dwustopniowych:

- Dotknięcie drzwi i przejście dookoła stołu.
- Zamknięcie drzwi i zajęcie miejsca na wcześniej wskazanym krześle.
- Zapukanie w stół, a następnie zapukanie do drzwi.
- Zajęcie miejsca na krześle, a następnie podbiegnięcie do drzwi.

27. NAŚLADOWANIE ZMIAN W SZYBKOŚCI I GŁOŚNOŚCI DŹWIĘKÓW

Naśladowanie, motoryka, 4-5 lat

Percepcja słuchowa, 3-4 lata

Motoryka precyzyjna, manipulowanie, 0-1 lat

Cel: Doskonalenie uwagi oraz umiejętność naśladowania wariantów głośno/cicho i szybko/wolno.

Zadanie: Naśladowanie zmian szybkości i głośności w trakcie stukania łyżką w gamek.

Pomoce: Dwie łyżki, dwa gameki

Procedura: Usiądź z dzieckiem przy stole i umieść przed nim jedną łyżkę i gamek, zachowując drugi zestaw dla siebie. Uderzaj łyżką w swój gamek w równym, umiarkowanym tempie i spraw, aby dziecko cię naśladowało. Pomóż mu rozpocząć, jeśli będzie to konieczne. Uderzaj w gamek mniej więcej w tym samym tempie, w jakim dziecko uderza w swój. Gdy będziecie już dobrze dopasowani, przyspiesz uderzanie, upewniając się, że zmiana szybkości jest wyraźnie widziana i słyszana. Jeśli dziecko nie zwiększy szybkości, aby dopasować się do ciebie, użyj swojej drugiej ręki, by mu pomóc. Powiedz: „Uderzaj szybciej.” Gdy naśladowuje ciebie, nawet przy twojej pomocy, znów zwolnij i sprawdź, czy dziecko reaguje na zmiany. Gdy dziecko będzie właściwie naśladować twoją szybkość, użyj tego samego sposobu do nauki naśladowania zmian w głośności.

Rozdział 2

PERCEPCJA

Wiele z kłopotów z uczeniem i zachowaniem, które przejawiają dzieci autystyczne, wiąże się z zakłóconą percepcją, lub niewłaściwym przetwarzaniem informacji zmysłowych. Trudności te mogą dotyczyć jednego, lub kilku zmysłów. Jednym z najczęstszych problemów dzieci autystycznych jest niezdolność do integrowania informacji pochodzących od różnych zmysłów. Powoduje to brak właściwego obrazu otoczenia.

Problemy z percepcją są różne u poszczególnych dzieci autystycznych. Mogą na przykład nie zwracać uwagi na hałas w pobliżu, lecz reagować na odległe odgłosy ruchu ulicznego. Niektóre z nich mają zadziwiające preferencje smakowe, lub też poświęcają dużo czasu lizaniu i wączaniu przedmiotów. Inne dzieci autystyczne są bardzo wrażliwe na pewne bodźce zmysłowe, a zupełnie niewrażliwe na inne. Mimo, że nieprawidłowe funkcjonowanie każdego ze zmysłów może spowodować trudności adaptacyjne, najważniejsze jest prawidłowe funkcjonowanie wzroku i słuchu, gdyż są one najbliższe związane z funkcjami poznawczymi.

Tak jak w przypadku innych dziedzin funkcjonowania, nastąpiła specjalizacja, która wyodrębniła grupę profesjonalistów zajmujących się problemem integracji bodźców zmysłowych. Rodzice i nauczyciele muszą jednak pamiętać, że trening percepcji powinien być elementem całościowego zindywidualizowanego programu nauczania. Percepcji należy uczyć tak, jak każdej innej umiejętności. Dalej umieściliśmy przykłady programów nauczania koncentrujących się na zmysłach wzroku i słuchu. Są one użyteczne dla dzieci na różnym poziomie rozwoju.

28. ODSŁANIANIE ZABAWKI

Percepcja wzrokowa, 0-1 rok

Motoryka mała, chwytanie, 0-1 rok

- Cel:* Poprawa koncentracji uwagi na przedmiotach oraz zapamiętywanie ich przez krótki okres.
- Zadanie:* Obserwowanie chowanej zabawki, zapamiętywanie, gdzie jest chowana i odsłonięcie jej.
- Pomoce:* Nieduża szmatka (ręcznik, bibułka, chusteczka do nosa), ulubiona mała zabawka lub jedzenie
- Procedura:* Pokaż dziecku zabawkę i pozwól mu ją potrzymać przez krótki czas. Następnie zabierz ją i umieść na podłodze przed dzieckiem. Natychmiast narzuć na zabawkę szmatkę. Powiedz „Oj-oj” i pomóż dziecku odkryć szmatkę jego rękami. Udawaj podniecenie, gdy zabawka zostaje odkryta, aby wzmocnić udział dziecka w działaniu. Nakłaniaj je coraz słabiej, w miarę, jak dziecko będzie wciągać się w zabawę i zacznie samodzielnie odkrywać zabawkę.

29. WODZENIE WZROKIEM

Percepcja wzrokowa, 0-1 rok

Motoryka mała, chwytanie, 0-1 rok

- Cel:* Poprawa koncentracji uwagi wzrokowej.
- Zadanie:* Obserwowanie rąk osoby, by zobaczyć miejsce umieszczenia przedmiotu.
- Pomoce:* Trzy dzbanuszki lub tacki, małe kawałeczki jedzenia jako nagrody
- Procedura:* Usiądź przy stole naprzeciw dziecka i postaw między wami trzy dzbanuszki lub tacki w odległości 15 cm od siebie. Weź drobną nagrodę, na przykład kawałek cukierka, lub ciastka. Powiedz „Popatrz” i poruszaj nagrodą w polu widzenia dziecka. Gdy spojrzy na nagrodę, umieść ją na jednej z tacek. Jeśli dziecko nie chwyci natychmiast nagrody, powiedz „Weź ciastko” i wskaż na odpowiednią tackę. Jeśli nadal nie reaguje, zwróć jego uwagę i poprowadź rękę do ciastka. Powtarzaj działanie wiele razy, aż dziecko zacznie obserwować twoją rękę, zauważy, gdzie umieszczasz ciastko i będzie je brało z tacki bez pomocy.

30. ODZYSKIWANIE ZRZUCONEGO PRZEDMIOTU

Percepcja wzrokowa, 0-1 rok

Motoryka mała, chwytanie, 1-2 lata

Motoryka duża, ramiona, 1-2 lata

Cel: Poprawa postrzegania wzrokowego*

Zadanie: Obserwacja przedmiotu rzuconego na podłogę, odnajdywanie i podnoszenie go.

Pomoce: Dzbanuszek, pięć kolorowych klocków.

Procedura: Połóż w szeregu pięć klocków na brzegu stołu. Weź w dłoń dzbanek i ustaw dziecko obok siebie. Powiedz „Popatrz,” w chwili, gdy spychasz jeden klocek ze stołu. Powiedz „Oj-oj” z intonacją zaskoczenia. Wskaż z daleka na klocek i powiedz: „Popatrz... znajdź go... daj mi.” Jeśli będzie to konieczne, pomóż dziecku znaleźć klocek, podnieść go i włożyć do dzbanka. Natychmiast daj dziecku nagrodę i pochwal je. Powtarzaj to samo tak długo, aż wszystkie klocki będą zrzucone, znalezione, podniesione i umieszczone w dzbanku. Powiedz wtedy „Skończone... dziękuję ci” i uściśnij dziecko.

31. SZUKANIE NAGRODY POD FILIŻANKĄ

Percepcja wzrokowa, 0-1 rok

Cel: Poprawa koncentracji uwagi wzrokowej.

Zadanie: Odwrócenie filiżanki w celu otrzymania smakołyku.

Pomoce: Filiżanka, drobne nagrody jadalne (cukierki, orzeszki, rodzyнки)

Procedura: Usiądź przy stole naprzeciw dziecka. Weź smakołyk i poruszaj nim w jego polu widzenia. Powiedz „Popatrz,” upewnij się, że dziecko cię obserwuje i umieść nagrodę przed nim na stole. Powoli przykryj ją filiżanką. Weź rękę dziecka i pomóż mu postukać w filiżankę. Okaż zaskoczenie, gdy odsłonisz nagrodę i powiedz „Popatrz.” Powtórz to samo z inną nagrodą, ale tym razem gestem skłoń dziecko do samodzielnego odsłonięcia nagrody. Kontynuuj działanie, tak długo, aż dziecko będzie w stanie obserwować twoją rękę, zapamiętać, w którym miejscu jest nagroda i odwracać filiżankę bez pomocy.

32. REAGOWANIE NA ZNANE DŹWIĘKI

Percepcja słuchowa, 0-1 rok

Działania poznawcze, rozumienie mowy, 1-2 lata

Cel: Oczekiwanie na znane dźwięki i rozpoznawanie ich jako zapowiedź nadchodzącego wydarzenia.

Zadanie: Przerwanie działania na dźwięk dzwonka, skierowanie wzroku w kierunku źródła dźwięku, a następnie przysunięcie się do dorosłego.

Pomoce: Głośny dzwonek ręczny

Procedura: Dziecko odczuwa szczególną przyjemność w kąpielu i w czasie przejażdżki samochodem. Bezpośrednio przed wykonaniem którejś z tych czynności, potrząśnij mocno dzwonkiem za plecami dziecka. Gdy tylko się odwróci, weź je za rękę i powiedz: „Kąpiel albo Auto,” jeżeli jesteś przygotowany do wykonania tych czynności. Jeżeli dziecko nie odwraca się na odgłos dzwonka, pokaż mu, jak dzwonisz. Nie rób tego, dopóki sądzisz, że dziecko odbiera dźwięk. Gdy wdroży się do zadania, będzie szybciej reagować. Zawsze potrząśnij dzwonkiem przed tymi dwoma ulubionymi czynnościami dziecka i nie używaj go do innych celów. Gdy przyzwyczai się do tego działania, zacznij stopniowo dzwonić z coraz większej odległości.

33. SKOJARZENIA SŁUCHOWE

Percepcja słuchowa, 0-1 rok

Zachowania społeczne, działania indywidualne, 0-1 rok

Cel: Doskonalenie percepcji słuchowej.

Zadanie: Kojarzenie dwóch różnych dźwięków z dwoma różnymi działaniami, odróżnianie dwóch dźwięków i przewidywanie działania związanego z każdym z nich.

Pomoce: –

Procedura: Wybierz dwa zabawne dźwięki i dopasuj je do dwóch przyjemnych dla dziecka czynności. Na przykład, możesz łaskotać brzusek dziecka, mówiąc jednocześnie „Ti-ti-ti,” albo klaskać jego rączkami, mówiąc jednocześnie „Bum.” Pamiętaj, aby zawsze kojarzyć konkretny dźwięk z tą samą czynnością. Dziecko nauczy się w końcu słuchać różnych dźwięków i kojarzyć je z określonymi czynnościami. Gdy już wielokrotnie powtórzysz ćwiczenie z tymi samymi dźwiękami i czynnościami, od czasu do czasu stosuj tylko czynność, lub dźwięk, aby sprawdzić, czy dziecko przewiduje, co się wydarzy, np. zawahaj się na kilka sekund przed potaskotaniem dziecka.

34. SZUKANIE PRZEDMIOTU

Percepcja wzrokowa, 1-2 lata

Działanie poznawcze, dopasowywanie, 1-2 lata

Działanie poznawcze, rozumienie mowy, 1-2 lata (dla niektórych dzieci)

Cel: Doskonalenie uwagi wzrokowej i umiejętności rozróżniania przedmiotów.

Zadanie: Szukanie w pokoju określonego przedmiotu (bez rozpraszania przez inne bodźce).

Pomoce: Pudełko średniej wielkości, trzy pary przedmiotów (na przykład: buty, kubki, jabłka)

Procedura: Rozrzucić trzy przedmioty po pokoju w miejscach dobrze widocznych. Stań z dzieckiem w miejscu, z którego może zobaczyć wszystkie te przedmioty. Pokaż mu przedmiot, identyczny jak jeden z rzuconych. Na przykład, pokaż mu but i powiedz „Znajdź but.” Jeśli dziecko ma trudności ze znalezieniem przedmiotu, zwróć jego uwagę na odpowiednią część pokoju przez wskazanie ogólnego kierunku. Jeśli nadal ma kłopoty, dotknij palcem trzymanego buta. W ostateczności, weź dziecko za rękę, pokaż mu but i powiedz „Znajdź but” i przejdź z nim do poszukiwanego przedmiotu. Zabierz oba buty do miejsca rozpoczęcia ćwiczenia i odłóż je do pudełka. Nagradzaj dziecko za każdym razem, gdy w pudełku znajdzie się para przedmiotów, nawet jeśli musiałeś pomagać mu w poszukiwaniu.

Powtarzaj ćwiczenie, dopóki wszystkie przedmioty nie znajdą się w pudełku. Jeśli dziecko rozumie mowę, używaj tylko polecenia słownego, nie pokazując wzorcowego przedmiotu.

35. ZABAWA W ZASŁANIANIE

Percepcja wzrokowa, 1-2 lata

Cel: Doskonalenie uwagi wzrokowej i pamięci.

Zadanie: Znalezienie przedmiotu ukrytego pod jedną z trzech różnych filiżanek.

Pomoce: Trzy różne filiżanki, trzy jednakowe filiżanki, jadalne nagrody

Procedura: Usiądź przy stole naprzeciw dziecka. W pierwszej części ćwiczenia użyj trzech różnych filiżanek, lub trzech różnych naczyń (na przykład, filiżanki, kubka i dzbanka). Ustaw przed dzieckiem filiżanki do góry dnem, powiedz „Popatrz” i poruszaj w polu jego widzenia kawałkiem jadalnej nagrody. Gdy upewnisz się, że dziecko obserwuje twoją rękę, schowaj nagrodę pod jednym z naczyń. Powiedz „Weź ciastko” i wskaż na naczynie, dając do zrozumienia dziecku, że ma szukać nagrody. Jeśli wygląda na zakłopotane, pomóż mu odwrócić właściwe naczynie. Okaz zadowolenie ze znalezienia nagrody i pozwól dziecku ją wziąć. Gdy będzie już w stanie obserwować twoją rękę i znaleźć nagrodę pod jednym z trzech różnych naczyń, powtórz ćwiczenie używając trzech identycznych filiżanek. Gdy opanuje umiejętność znajdowania nagrody pod właściwą filiżanką spośród trzech jednakowych, użyj tylko dwóch filiżanek, ale zmień ich położenie natychmiast po schowaniu nagrody pod jedną z nich. Pamiętaj, aby za każdym razem upewnić się, że dziecko obserwuje twoją rękę, gdy ukrywasz nagrodę.

36. DOPASOWYWANIE KŁOCKÓW DO WZORÓW

Percepcja wzrokowa, 1-2 lata

Koordinacja wzrokowo-ruchowa, samokontrola, 1-2 lata

Cel: Doskonalenie percepcji wzrokowej i umiejętności umieszczania przedmiotów na wyznaczonych miejscach.

Zadanie: Ułożenie czterech klocków na przygotowanym wzorcu.

Pomoce: Cztery klocki, tablica lub biały papier, pisak

Procedura: Przygotuj kilka arkuszy do ćwiczeń poprzez zaznaczenie na nich różnych wzorców położenia czterech klocków. Zamaluj kontury by kształty były wyraźnie widoczne. Przykłady prostych rysunków są pokazane na rys.2.1. Połóż jeden z arkuszy przed dzieckiem i daj mu klocek. Wskaż jedno z miejsc, na których można położyć klocek i powiedz „Połóż go tu.” Poprowadź rękę dziecka, by położyło klocek na wyznaczonym miejscu. Natychmiast je nagroź i powtarzaj postępowanie, dopóki wszystkie klocki nie znajdą się na arkuszu. Powtórz ćwiczenie z drugim arkuszem, ale tym razem, przy czwartym klocku – mówiąc „Połóż go tu” – nie pokazuj pozostałego wolnego miejsca. Sprawdź, czy dziecko znajdzie wolne miejsce i prawidłowo położy na nim klocek. Stopniowo redukuj swoją pomoc, aż dziecko będzie wykonywało zadanie bez wskazywania.

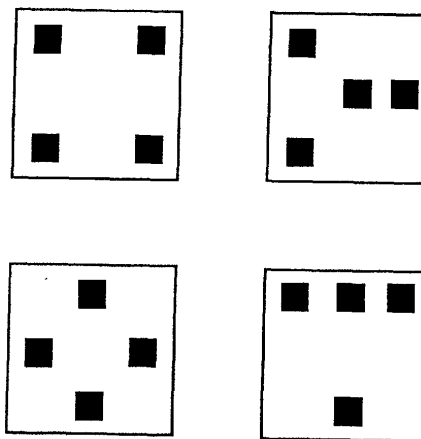

Rys.2.1. Proponowane wzory ułożenia klocków.

37. ROZRÓŻNIANIE RYSUNKÓW

Percepcja wzrokowa, 2-3 lata

Działanie poznawcze, dopasowywanie, 2-3 lata

Cel: Doskonalenie umiejętności spostrzegania wzrokowego i dopasowywania.

Zadanie: Dopasowanie par prostych rysunków.

Pomoce: Pisak lub kredki, papier

Procedura: Wykonaj na kartkach proste rysunki pisakiem lub kredką (rys.2.2). Na każdej z kartek ma być jeden rysunek. Każdy z wzorów wykonaj dwa razy. Umieść jeden zestaw rysunków na stole przed dzieckiem, rozkładając tak, aby mogło widzieć wszystkie na raz. Weź w dłoń drugi zestaw. Daj dziecku jeden rysunek z twojego zbioru i powiedz: „Znajdź taki sam.” Skieruj rękę dziecka tak, aby mogło ono porównać rysunek z każdą kartką na stole. Jeśli rysunek nie jest dopasowany, mówimy „Nie pasuje” i porównujemy go z następną kartką. Gdy znajdziemy taki sam rysunek, mówimy „Tak, pasuje” i odkładamy na bok obie pasujące do siebie kartki. Upewnij się, czy dziecko obserwuje, jak porównujesz. Powtarzaj ćwiczenie, dopóki wszystkie rysunki nie zostaną dopasowane. Na początku użyj w zestawie tylko trzech rysunków, ale w miarę jak rozwijają się umiejętności dziecka, stopniowo zwiększaj ich ilość i złożoność wzorów.

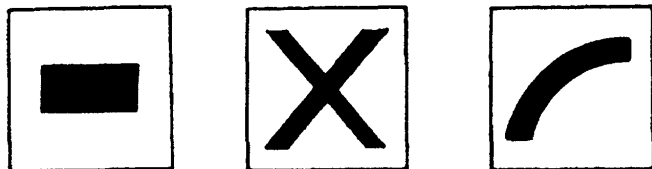

Rys.2.2. Wzory do łatwego porównywania.

38. ROZRÓŻNIANIE PRZEDMIOTÓW WYDAJĄCYCH DŹWIĘKI

Percepcja słuchowa, 2-3 lata

Motoryka mała, manipulowanie, 1-2 lata

Cel: Doskonalenie rozróżniania słuchowego.

Zadanie: Dopasowywanie dźwięków do przedmiotów, które je wydają.

Pomoce: Trzy pary przedmiotów wydających dźwięki (dzwonek, kołatka, piszcząca zabawka, grzechotka, gwizdek itd.)

Procedura: Usiądź z dzieckiem przy stole. Umieść przed nim i przed sobą po dwa różne przedmioty wydające dźwięki. Wydadź dźwięk jednym ze swoich przedmiotów, a następnie weź rękę dziecka i pomóż mu w ten sam sposób użyć taki sam przedmiot, który leży przed nim. Odlóż dwa pierwsze przedmioty i powtórz czynności z drugą parą. Obie pary przedmiotów połóż z powrotem na poprzednie miejsca. Weź ponownie pierwszy z przedmiotów, użyj go i gestem skłoń dziecko do tego samego. Sprawdź, czy właściwie wybiera ze swojej pary. Jeśli nie, powstrzymaj je i naprowadź jego rękę na właściwy przedmiot. Powtarzaj procedurę, zmieniając na przemian przedmioty. Gdy dziecko będzie już stale wybierało poprawnie, zmieniaj kolejność wybierania przedmiotów, aby nie była to już prosta naprzemiennosc.

Na zakończenie umieść swój zestaw przedmiotów wydających dźwięki w pudełku za plecami. Wybierz przedmiot i wydaj nim dźwięk tak, aby dziecko nie widziało, którego użyłeś. Daj mu wybrać i użyć odpowiedni przedmiot z jego zestawu. W miarę wzrostu umiejętności dziecka, zwiększaj ilość przedmiotów w zestawie, ale zawsze upewnij się, czy wydają wyraźne, różniące się dźwięki.

39. PUDEŁKO Z WZORKAMI KSZTAŁTÓW

Percepcja wzrokowa, 2-3 lata

Działanie poznawcze, dopasowywanie, 2-3 lata

Koordinacja wzrokowo-ruchowa, samokontrola, 2-3 lata

Motoryka mała, manipulowanie, 2-3 lata

Cel: Doskonalenie postrzegania wzrokowego, dopasowywania i koordynacji ręki i oka.

Zadanie: Wkładanie trzech kształtów do pudełka z prostymi wzorami kształtów.

Pomoce: Pudełko do butów, trzy przedmioty o różnych rozmiarach i kształtach (na przykład, koralik i dwa klocki w różnym kształcie i rozmiarze)

Procedura: Wykonaj pudełko z prostymi wzorami kształtów przez wycięcie w jego przykrywce otworów w kształcie trzech przedmiotów (rys.2.3). Upewnij się, czy przedmioty łatwo przechodzą przez otwory. Pokaż dziecku, jak wziąć przedmiot, dopasować go do kolejnych otworów, aż do znalezienia właściwego, a następnie wrzucić przedmiot przez otwór do pudełka. Potem daj mu drugi przedmiot. Jeśli wygląda na zakłopotane, poprowadź jego rękę przez wszystkie etapy zadania. Przysuń ją do jednego z otworów i porównaj trzymany przedmiot z otworem. Jeżeli nie pasują do siebie, powiedz „Nie” i przejdź do kolejnego otworu. Gdy natrafisz na właściwy powiedz „Tak” i pomóż dziecku wrzucić przedmiot.

Powtarzaj ćwiczenie, dopóki dziecko nie opanuje wrzucania przedmiotów bez pomocy. Jeśli pudełko z prostymi wzorami kształtów stanie się dla dziecka już zbyt łatwe, przygotuj inne z większą ilością otworów, odpowiadających różnym kształtom przedmiotów.



Rys.2.3. Pudełko z wzorami kształtów.

40. UKŁADANIE KLOCKÓW WEDŁUG WZORU

Percepcja wzrokowa, 3-4 lata

Naśladowanie motoryka, 2-3 lata

Koordinacja wzrokowo-ruchowa, samokontrola, 2-3 lata

Cel: Doskonalenie umiejętności różnicowania wzorów.

Zadanie: Naśladowanie rozmieszczenia pięciu klocków według wzorca podanego przez nauczyciela.

Pomoce: Dziesięć klocków

Procedura: Usiądź z dzieckiem przy stole. Umieść przed nim pięć klocków, a pięć zatrzymaj dla siebie. Powiedz „Popatrz” i ustaw swoje klocki w wyraźnie dostrzegalny wzór (rys.2.4). Upewnij się, czy dziecko cię obserwuje przy układaniu wzoru z klocków, a następnie skieruj jego uwagę na to co zrobiłeś. Dotknij jego klocków i powiedz: „Ty też to zrób.” Początkowo będziesz musiał prowadzić rękę dziecka, aby dokładnie odtworzyć wzór. Powtarzaj zadanie z trzema różnymi wzorami w każdej sesji. Ograniczaj pomoc, w miarę jak dziecko zaczyna samodzielnie naśladować wzory. Nagradzaj je po każdym samodzielnym naśladowaniu.

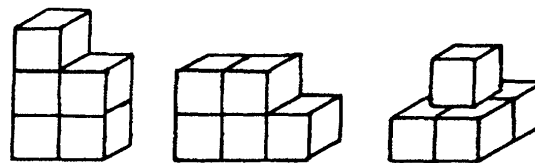

Rys.2.4. Wzory konstrukcji z klocków.

41. SORTOWANIE WEDŁUG KSZTAŁTU

Percepcja wzrokowa, 3-4 lata

Działanie poznawcze, dopasowywanie, 3-4 lata

Cel: Doskonalenie koncentracji uwagi wzrokowej i umiejętności dopasowywania kształtów.

Zadanie: Sortowanie według trzech różnych kształtów.

Pomoce: Kolorowy papier lub karton

Procedura: Wytnij kilka prostych trójkątów, kwadratów i kółek. Upewnij się, czy każdy kształt jest tej samej wielkości i koloru. Ułóż przed dzieckiem po jednej figurze każdego kształtu. Podawaj dziecku pojedynczo kolejne figury i staraj się spowodować, aby układało je na właściwych stosach. Jeśli dziecko próbuje położyć figurę na niewłaściwym miejscu, zatrzymaj je i naprowadź jego rękę na właściwe. Jeśli jest zakłopotane, prowadź jego rękę z figurą od stosu do stosu, aby mogło porównywać kształt swojej figury z leżącymi na stosach i mów za każdym razem „Nie pasuje,” albo „Pasuje.” Nazywaj każdy kształt, który podajesz dziecku. Początkowo nie będzie ono rozumiało nazw, ale z czasem nauczy się odbierać różnice w ich brzmieniu.

42. ROZRÓŻNIANIE ROZMIARÓW I KSZTAŁTÓW

Percepcja wzrokowa, 3-4 lata

Działanie poznawcze, dopasowywanie, 2-3 lata

Cel: Doskonalenie koncentracji uwagi wzrokowej i umiejętności dopasowywania.

Zadanie: Dopasowywanie różnych figur o różnych rozmiarach.

Pomoce: Papier, karton, klej, nożyczki

Procedura: Wytnij z papieru pary różnej wielkości kwadratów, kółek, trójkątów i prostokątów. Upewnij się, czy wszystkie wycinanki są tego samego koloru. Naklej jeden zestaw figur na dużym kawałku sztywnego kartonu (rys.2.5). Karton umieść przed dzieckiem. Weź do ręki drugi zestaw i jeden jego element daj dziecku. Pozwól mu porównywać go z elementami na kartonie, dopóki nie znajdzie identycznego. Jeśli dziecko okazuje zakłopotanie, pokaż mu, jak dopasować elementy wzorca. Powtarzaj procedurę, dopóki wszystkie elementy nie zostaną umieszczone na kartonowym wzorcu.

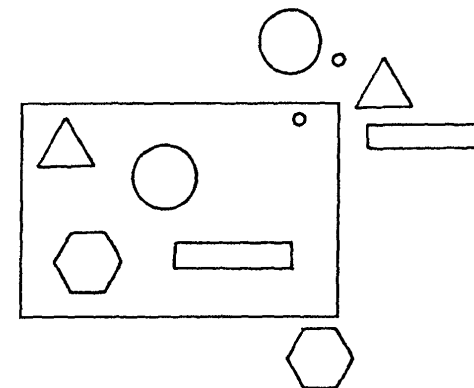

Rys.2.5. Figury geometryczne do dopasowywania.

43. UKŁADANKI – I

Percepcja wzrokowa, 3-4 lata

Koordinacja wzrokowo-ruchowa, samokontrola, 2-3 lata

- Cel:* Doskonalenie koncentracji uwagi wzrokowej i umiejętności rozróżniania kształtów.
- Zadanie:* Obserwacja rąk nauczyciela, branie od niego elementów układanki i dopasowywanie ich zgodnie z wycięciami.
- Pomoce:* Prosta, trzy lub czteroelementowa układanka
- Procedura:* Wyjmij wszystkie elementy z układanki i pustą połóż na stole przed dzieckiem. Wszystkie elementy trzymaj w dłoni tak, aby dziecko ich nie widziało. Potrzymaj jeden z elementów przed nim i powiedz: „Popatrz”. poruszaj elementem w jego polu widzenia, dopóki nie popatrzy. Następnie włóż mu go do ręki i pomóż obracać nim nad każdym z wycięć układanki, aż znajdzie właściwe miejsca. Następnie pomóż mu włożyć element w wycięcie. Powtórz zadanie z kolejnymi elementami, stopniowo redukując swoją pomoc, w miarę jak dziecko zaczyna samodzielnie dopasowywać elementy. Nagradzaj je po każdym prawidłowo umieszczonym elemencie. Jeśli dziecko ma trudności z dokładnym wkładaniem elementu w wycięcie, nie dopuszczaj do jego frustracji i udzielaj mu koniecznej pomocy, jaka będzie konieczna. Celem tego zadania jest dopasowywanie kształtów elementów do wycięć. Postaraj się za każdym razem inaczej trzymać element, aby dziecko musiało obserwować twoją rękę w celu zidentyfikowania go.

44. UKŁADANKI – II

Percepcja wzrokowa, 3-4 lata

Koordinacja wzrokowo-ruchowa, samokontrola, 2-3 lata

- Cel:* Doskonalenie koncentracji uwagi wzrokowej.
- Zadanie:* Obserwowanie ręki nauczyciela i dopasowywanie wskazanego elementu do właściwego wycięcia układanki.
- Pomoce:* Prosta, trzy lub czteroelementowa układanka
- Procedura:* Wyjmij wszystkie elementy z układanki i rozłóż je na stole tak, aby znajdowały się ze wszystkich stron pustej układanki. Powiedz „Popatrz” i wskaż jeden z elementów. Gdy dziecko patrzy na ten element, powiedz „Włóż go.” Jeśli będzie to konieczne, pomóż mu podnieść element, dopasować go do wycięcia w układance i umieścić we właściwym miejscu. Jeśli dziecko próbuje podnieść inny element niż wskazany, zatrzymaj je i skieruj jego uwagę na właściwy. Powtarzaj ćwiczenie dopóki wszystkie elementy nie znajdą się w układance. Ponieważ jest to początkowe zadanie dotyczące percepcji wzrokowej, nie przejmuj się, jeśli dziecko nie jest w stanie właściwie włożyć elementów w wycięcie. Nagradzaj je za każdym razem, gdy zrobi to poprawnie.

45. ROZRÓŻNIANIE KOLORÓW

Percepcja wzrokowa, 3-4 lata

Działanie poznawcze, dopasowywanie, 3-4 lata

Motoryka mała, chwytanie, 1-2 lata

- Cel:* Doskonalenie koncentracji uwagi wzrokowej, rozróżnianie kolorów i uogólnianie dotyczące barw.
- Zadanie:* Podzielić grupę ośmiu różnych przedmiotów ze względu na kolor.
- Pomoce:* Ośmiu różnych przedmiotów, cztery w jednym, i cztery w drugim kolorze podstawowym, dwie tacki
- Procedura:* Połóż na stole przed dzieckiem dwie tacki. Umieść przedmiot w jednym kolorze na pierwszej z taczek i nazwij ten kolor. Przedmiot w innym kolorze umieść na drugiej tacce i także nazwij kolor. Przedmioty, których kolory dziecko ma rozpoznawać, trzymaj na kolanach, aby nie rozpraszać jego uwagi i podawaj po jednym, za każdym razem nazywając kolor. Każ dziecku położyć przedmiot na tacce, na której są już inne przedmioty w tym kolorze. Gdy dziecko położy przedmiot na właściwej tacce, powiedz: „Tak, niebieski” i natychmiast nagradzaj. Gdy ma trudności, naprowadź jego rękę i także nagroź. Kontynuuj zadanie, aż wszystkie elementy będą posortowane ze względu na kolor. Gdy dziecko nabierze już wprawy w wykonywaniu zadania, dodaj trzeci kolor. Pamiętaj o nazywaniu kolorów przy każdej okazji, aby dziecko przyzwyczyło się do różnicy w ich brzmieniu.

46. DOPASOWYWANIE KOLORÓW

Percepcja wzrokowa, 3-4 lata

Działania poznawcze, dopasowywanie, 2-3 lata

- Cel:* Doskonalenie koncentracji uwagi wzrokowej.
- Zadanie:* Dopasowanie kolorowych klocków do odpowiednich kwadratów papieru.
- Pomoce:* Kolorowe klocki i dopasowany do nich kolorowy papier
- Procedura:* Przyklej dwa różniące się kolorami kwadraty na arkuszu zwykłego papieru. Trzymaj na kolanach jeden z klocków w pasującym do tych kwadratów kolorze. Daj dziecku jeden z klocków i powiedz „Połóż go.” Naprowadź jego rękę na kwadrat w odpowiednim kolorze. Następnie pomóż mu umieścić klocek w innym kolorze na odpowiednim dla niego kwadracie. Natychmiast pochwal dziecko. Powtórz procedurę z tym samym arkuszem i klockami, ale bez naprowadzania ręki dziecka. Jeśli próbuje niewłaściwie umieścić klocek, powiedz „Nie” i naprowadź jego rękę na odpowiedni kwadrat. Powtarzaj zadanie tak długo, aż dziecko będzie w stanie prawidłowo umieszczać klocek bez żadnej pomocy. Gdy stanie się to dla niego łatwe, sporządź planszę z trzema kolorami do dopasowywania klocków.

47. RÓŻNICOWANIE ILOŚCI DŹWIĘKÓW

Percepcja słuchowa, 3-4 lata

Naśladowanie, motoryka, 4-5 lat
Motoryka mała, manipulowanie, 1-2 lata

Cel: Doskonalenie percepcji i uwagi słuchowej.

Zadanie: Odebranie i naśladowanie ilości wyraźnych dźwięków.

Pomoce: –

Procedura: Usiądź przy stole naprzeciwko dziecka. Zawołaj je po imieniu i natychmiast uderz dwa razy palcami w stół. Rób lekką pauzę pomiędzy uderzeniami, aby ich ilość była wyraźna. Powiedz „Zrób tak” i poprowadź rękę dziecka, by dwukrotnie uderzyło w blat. Nie pozwól mu uderzyć więcej, niż dwa razy. Natychmiast pochwal je i nagroź. Powtórz ćwiczenie, uderzając trzy razy. Pomóż dziecku zrobić to samo i nagroź je. Potem uderz tylko raz i znów pomóż mu zrobić to samo. Za czwartym razem znów uderz dwa razy i pomóż mu to powtórzyć. Powtarzaj zadanie, aż dziecko zacznie stale naśladować ilość twoich uderzeń. Gdy dziecko opanuje zadanie, uderz od spodu w stół tak, by tylko słyszało ile razy powinno uderzyć. Jeśli jest zakłopotane, wskaż na swoje ucho i uderz w stół, a potem dotknij jego ucha i stuknij jeszcze raz.

48. ZABAWA Z DOMINEM

Percepcja wzrokowa, 4-5 lat

Działania społeczne, współpraca, 3-4 lata

Cel: Dopasowywanie zbiorów i przestrzeganie swojej kolejności.

Zadanie: Gra w domino z inną osobą

Pomoce: Komplet domina, karty z narysowanymi na nich wzorami pół domina (po pięć każdego rodzaju)

Procedura: Połóż karty z wzorami pół domina po jednej każdego rodzaju w rzędzie na stole (rys.2.6 A). Podawaj dziecku po jednej karcie, aby umieścił ją na właściwym stosie (dwójki na dwójki, trójki na trójki itd.). Niech nie liczy punktów na karcie, lecz stara się wzrokowo rozpoznawać zbiory. Gdy będzie już umiało to robić dokładnie, pokaż mu, że każda karta jest jakby połową kostki domina. Poćwiczcie dopasowywanie połówek kostek do kart (rys.2.6B). Gdy dziecko będzie widzieć różnicę pomiędzy poszczególnymi kostkami, spróbuj zaaranżować grę pomiędzy dzieckiem, tobą i jeszcze jedną znaną dziecku osobą. Połóż część odkrytych kostek na tacce. Niech każdy z grających weźmie z tacki dowolną kostkę, dającą się dopasować do ciągu na stole. Jeśli żadnej nie da się dopasować, pozwól grającemu wyciągnąć dodatkową kostkę z reszty kompletu pozostawionego w pudełku. Nie grajcie dla współzawodnictwa. Jest to tylko ćwiczenie na dopasowywanie elementów i przestrzeganie swojej kolejności.

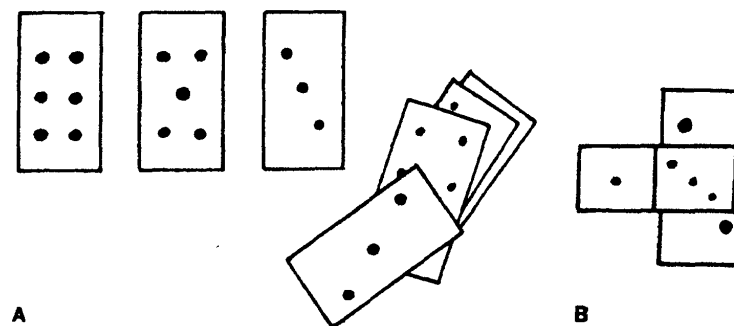

Rys.2.6. Dopasowywanie kart do kart (A) i kostek do kart (B)

49. UKŁADANIE CIĄGU FIGUR WEDŁUG WZORU

Percepcja wzrokowa, 4-5 lat

Motoryka mała, manipulowanie, 4-5 lat

Mowa czynna, słownictwo, 3-4 lata

Cel: Układanie ciągu figur według wzoru.

Zadanie: Odwzorowywanie ciągu papierowych form od lewej do prawej strony.

Pomoce: Kolorowy papier pocięty na elementy (kółka, kwadraty i prostokąty w podwójnej ilości), zwykły biały papier z narysowanymi liniami, klej (rys.2.7)

Procedura: Pokaż dziecku papier, wskazując na sygnał świetlny po lewej stronie. Powiedz „Popatrz, zrobię kolejkę aut czekających na światło.” Ulóż przygotowane figury w ciąg trzech samochodów. Niech dziecko powtarza za tobą „Na początku jest duże, czerwone auto, za nim niebieskie, a na końcu długie, zielone.” Następnie powiedz mu, żeby ułożyło niżej taki sam ciąg. Gdy zrobi to poprawnie, niech przyklei wszystkie elementy. Następnego dnia zmień tematykę, ale niech będzie to ciągle zestaw trzech elementów (lizaki na lądzie sklepowej, duże, średnie i małe pudełko po choinką itd.). Upewnij się, czy dziecko zawsze pracuje od lewej strony do prawej. Gdy już poczujesz, że dziecko dobrze rozumie ciągi, przejdź z nim do układania według wzoru sekwencji kolorowych kształtów, które nie wyobrażają konkretnych obiektów.

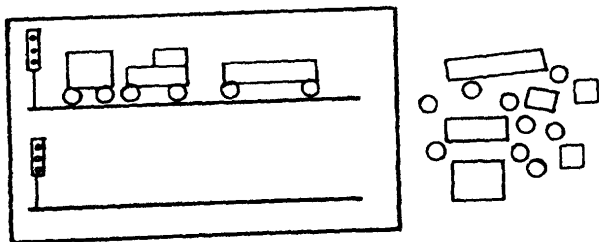

Rys.2.7. Papierowy projekt wykonany z wycinanek.

50. DOPASOWYWANIE SŁÓW DO PRZEDMIOTÓW

Percepcja wzrokowa, 5-6 lat

Mowa czynna, słownictwo, 2-3 lata

Cel: Czytanie 5-10 słów

Zadanie: Dopasowywanie napisanych słów do przedmiotów i wymawianie ich.

Pomoce: –

Procedura: Napisz wyrazy na planszach, po pięć dla każdego wyrazu. Na początku pokaż dziecku, jak należy posegregować kartki, aby zrozumiało, które wyrazy są takie same (rys.2.8). Przylep jedną kartkę do odpowiadającego jej przedmiotu (przyklej na stolik kartkę z napisem stolik, na drzwi z napisem drzwi itd). Posadź dziecko na krześle, podnieś jedną kartkę do góry i zapytaj „Co tu jest napisane?” Jeśli dziecko nie wie, wytłumacz, a potem poproś, aby umieściło kartkę na odpowiednim przedmiocie. W momencie wykonywania tej czynności przez dziecko upewnij je mówiąc: „Tak, to jest stół.” Niech dziecko następnie powtórzy to słowo. Powtarzaj ćwiczenie każdego dnia, służąc pomocą, gdy tylko dziecko ma jakieś wątpliwości. Kiedy zauważysz, że dziecko zapamiętuje wyrazy, usuń przyklejone kartki z przedmiotów i sprawdź, czy dziecko w dalszym ciągu potrafi przeczytać wyraz i wskazać odpowiedni przedmiot. Jeżeli po tygodniu dziecko zapamiętuje wyrazy bez pomocy przyklejonych do przedmiotów kartek, spróbuj nauczyć je kilku nowych słów. Wybierz takie słowa, które okażą się przydatne, kiedy będziesz chciał dać dziecku polecenia pisemne typu: „Wyłącz światło” lub „Bрудna bielizna.”

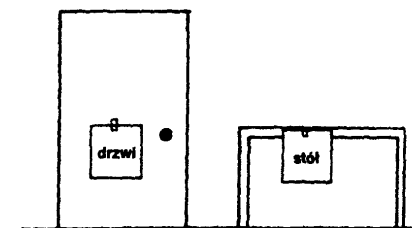
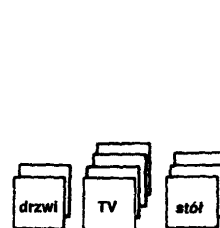

Rys. 2.8.

Rozdział 3

MOTORYKA DUŻA

Rozwój motoryki dużej jest ważną częścią każdego programu nauczania dziecka. Chociaż umiejętności z zakresu motoryki dużej u dzieci autystycznych i dzieci z zaburzeniami rozwoju rozwijają się często zupełnie normalnie, konieczne jest wpajanie im nowych umiejętności równoległe z ćwiczeniami w innych dziedzinach. Energia, siła i zręczność dzieci autystycznych może być bardziej rozwinięta niż ich ocena, oraz rozumienie ograniczeń (zakazów) społecznych i językowych.

Utrzymując program rozwoju motoryki dużej dziecka w ramach całościowego zindywidualizowanego programu nauczania można wprowadzić lubiane przez dzieci ćwiczenia, które ułatwiają im panowanie nad ciałem i związku ze środowiskiem. Pozwolą również przyswoić niezbędne ograniczenia społeczne oraz rozwinąć umiejętności w niemal każdej innej sferze.

Usystematyzowany program ćwiczeń z zakresu motoryki dużej może również hamować nadpobudliwość niektórych dzieci autystycznych.

Coraz więcej ośrodków zatrudnia obecnie terapeutów zajmujących się rozwojem fizycznym i rekreacją, aby zapewnić programy nauczania z zakresu motoryki dużej. Stwierdziliśmy jednakże, że rodzice i nauczyciele powinni sami nauczać tych umiejętności i konsultować się ze specjalistami tylko, gdy wprowadzają ćwiczenia w ramach usystematyzowanego programu. Nauczyciele i rodzice są w stanie najlepiej wprowadzić tego rodzaju ćwiczenia w klasie oraz w domu, i należy to do ich podstawowych zadań.

Najczęstszymi problemami z zakresu motoryki dużej, które występują u dzieci autystycznych są:

- 1) brak dostatecznej siły mięśni;
- 2) zaburzenia równowagi;
- 3) niezgrabność w pokonywaniu przeszkód;
- 4) słabe panowanie nad szybkością i siłą;
- 5) trudność w integracji wszystkich mięśni, w celu wykonania skoordynowanego działania.

Podane dalej przykłady ćwiczeń z zakresu rozwoju motoryki dużej koncentrują się na tych problemach w ramach ogólnego programu rozwoju dziecka. Dotyczą one pierwszych sześciu lat życia dziecka, gdyż rozwój motoryki dużej jest wówczas najbardziej dynamiczny.

51. KLASKANIE

Motoryka duża, ręce, 0-1 rok

Cel: Rozwój koordynacji czynności rąk.

Zadanie: Klaskanie w dłonie.

Pomoce: –

Procedura: Posadź dziecko na kolanach, twarzą do siebie. Klaszcz powoli w dłonie, wymawiając lub śpiewając prostą frazę. Połaskocz je w celu zwrócenia uwagi na to, co robisz. Weź ręce dziecka i powtórz frazę, klaszcząc jego dłońmi. Powtarzaj zabawę, stopniowo ograniczając swoją pomoc. W końcu dotykaj tylko jego rąk w celu wskazania, że ma zacząć klaskanie.

52. SIADANIE BEZ POMOCY

Motoryka duża, ciało, 0-1 rok

Cel: Zajmowanie pozycji siedzącej bez pomocy.

Zadanie: Obracanie się i wyciąganie rąk w górę.

Pomoce: –

Procedura: Kiedy masz zamiar bawić się z dzieckiem, albo przenieść je w obręb domu, przećwicz z nim ćwiczenie siadania, zamiast je po prostu przenosić. Jeśli leży akurat na plecach, przysuń jego prawą rękę do ciała. Następnie uchwyc jego lewą rękę ponad łokciem i delikatnie podnieś do góry i w bok tak, aby ciężar przypadł na jego prawy łokieć i przedramię. Kontynuując podciąganie do góry, pomóż dziecku unieść prawy łokieć tak, aby zaczęło wypychać się prawą ręką do góry. Gdy zacznie się przyzwyczajać do ćwiczenia, stopniowo udzielaj mu coraz mniejszej pomocy przez podciąganie i spodziewaj się, że zacznie samodzielnie unosić się do góry. Na koniec asekuruj tylko lewą rękę dziecka, aby pomóc mu zachować równowagę po wykonaniu całego ćwiczenia. Jeśli będziesz powtarzać tę procedurę przy każdym podnoszeniu dziecka, samo się jej nauczy i zacznie przewidywać ruchy.

53. SIĘGANIE PO PRZEDMIOT

Motoryka duża, ręce, 0-1 rok

Motoryka mała, chwytanie, 0-1 rok

- Cel:** Doskonalenie umiejętności przemieszczania się.
- Zadanie:** Sięganie: chwytanie przedmiotów znajdujących się powyżej poziomu oczu.
- Pomoce:** Sznurek, małe pluszowe zwierzątko, lub inna zabawka
- Procedura:** Powieś małą kolorową zabawkę na drzwiach lub lampie. Upewnij się, że przedmiot wisi tak, że dziecko dosięgnie go bez wysiłku. Powiedz mu „Dotknij...” Nagroźdź je za każdym razem, gdy wyciągnie do góry ręce, by dotknąć zabawki.
- Gdy opanuje już sięganie ponad głowę, umieść zabawkę na brzegu stołu. Upewnij się, że dziecko ją widzi. Powiedz „Weź...” Gdy weźmie zabawkę, pochwal je i daj mu się pobawić przez kilka minut.
- Powtarzaj procedurę wiele razy, ale pamiętaj, że już żaden przedmiot znajdujący się w miejscu waszej zabawy nie będzie bezpieczny. Nie umieszczaj tam więc nic ciężkiego lub kruchego.

54. CHWYTANIE

Motoryka duża, ramiona, 1-2 lata

Współdziałanie, 1-2 lata

Działanie poznawcze, rozumienie mowy, 1-2 lata (dla niektórych dzieci)

- Cel:** Ćwiczenie pracy ramion i właściwej współpracy.
- Zadanie:** Zabawa w chwytanie piłki z inną osobą.
- Pomoce:** Gumowa lub plastikowa piłka średniej wielkości
- Procedura:** Ustaw dziecko twarzą do siebie w odległości około 30 cm. Ustaw jego ręce wyciągnięte do przodu z otwartymi dłońmi do góry i podaj mu piłkę. Ustaw swoje ręce w ten sam sposób i powiedz „Daj piłkę,” albo gestem wskaż, że ma to zrobić. Jeśli nie zareaguje, powtórz polecenie lub gest i weź piłkę od niego. Nagroźdź je natychmiast, nawet jeśli sam wzięła piłkę. Powtarzaj ćwiczenie, aż dziecko nauczy się samodzielnie podawać ci piłkę.
- Odsuń się od dziecka o kolejne 30 cm i powoli rzuć piłkę w jego ręce. Nie przejmuj się, że za pierwszym razem nie chwyci jej. Odbierz piłkę i powróć do wyjściowej pozycji. Powiedz „Daj piłkę” albo pokaż to gestem. Jeśli dziecko okazuje zakłopotanie zwiększeniem odległości, wręczaj mu piłkę tak długo, aż nauczy się oddawać ją tobie. Nagradzaj dziecko za każde poprawne przekazanie piłki.

55. POKONYWANIE TORU PRZESZKÓD

Motoryka duża, ciało, 1-2 lata

Naśladowanie, motoryka, 1-2 lata

- Cel:** Poprawa koordynacji i pewności w wykonywaniu działań.
- Zadanie:** Omijanie lub przekraczanie ciągu drobnych przeszkód.
- Pomoce:** Pudełka po butach, niski stołek, duży słownik, kartony po mleku
- Procedura:** Ułóż tor przeszkód z pudełek i kartonów. Pokaż dziecku jak pokonywać przeszkody wyolbrzymiając każdy ruch. Następnie pomóż dziecku przejść nad tymi samymi przeszkodami, nieznacznie je podnosząc. Powtarzaj „Nad” za każdym razem gdy przechodzi nad kolejnym pudełkiem, lub kartonem. Powtarzaj ćwiczenie wiele razy, aż dziecko nauczy się pokonywać przeszkody bez żadnej pomocy. Wtedy pomóż mu wejść na niski stołek, albo duży słownik. Pokaż mu, jak stawić na stołku najpierw jedną, potem drugą nogę. Następnie wskaż na stołek, powiedz „Na” i ponownie pomóż mu wejść. Powtórz to samo wiele razy, aż stanie na stołku bez pomocy. Nie oczekuj, że zareaguje od razu poprawnie na słowne komendy „Nad” i „Na”. Zawsze pokaż na przeszkodę, którą dziecko ma pokonać.

56. PROSTY TOR PRZESZKÓD

Motoryka duża, ciało, 1-2 lata

Percepcja wzrokowa, 1-2 lata

- Cel:** Poprawa koncentracji uwagi, równowagi oraz umiejętności chodzenia po śladzie.
- Zadanie:** Podążanie ścieżką wymagającą poruszania się pod, nad, dookoła szeregu prostych przeszkód
- Pomoce:** Meble, sznurek
- Procedura:** Rozłóż sznurek (jeśli możliwe, kolorowy) w pokoju tak, aby przebiegał on między meblami, wokół krzesła, ponad stołkiem, pod stołem itd. Zwróć uwagę dziecka i na jednym końcu umieść nagrodę. Rozpoczynając od drugiego końca, przeprowadź dziecko wyznaczoną drogą. Stałe wskazując mu sznurek wyznaczający drogę. Na końcu trasy pozwól mu wziąć nagrodę. Po kilkakrotnym pokonaniu drogi, nakłoń dziecko do samodzielnego jej przejścia. Stój blisko niego i gdy tylko wykazuje zmieszanie, pokazuj na sznurek. Pamiętaj, aby przeszkody znajdowały się cały czas w tym samym miejscu.

57. PODNOSZENIE ZABAWEK Z PODŁOGI

Motoryka duża, ciało, 1-2 lata

Naśladowanie, motoryka, 1-2 lata
Motoryka mała, chwytanie, 0-1 rok

Cel: Doskonalenie równowagi.

Zadanie: Podnoszenie przedmiotu z podłogi bez utraty równowagi.

Pomoce: Pluszowe zwierzątko, klocek, piłka, małe pudełko

Procedura: Umieść pluszowe zwierzątko na środku podłogi, z dala od mebli i potencjalnych przeszkód. Poprowadź dziecko do zabawki i pokaż mu, jak się schylić, by ją podnieść. Następnie połóż ją z powrotem i wskaż dziecku, aby się po nią schyliło. Przytrzymaj je, jeśli okaże się to konieczne i ewentualnie zegnij je w pasie, aby mogło dosięgnąć zabawkę. W ramach nagrody pozwól mu pobawić się zwierzątkiem przez kilka minut. Powtarzaj ćwiczenie tak długo, aż dziecko nauczy się samodzielnie podnosić zabawkę bez utraty równowagi.

Gdy dziecko utrzymuje równowagę podczas podnoszenia przedmiotu z podłogi, rozmieść w pokoju kilka małych zabawek. Zaczniij od dwóch lub trzech klocków, albo piłek, które na oczach dziecka umieść w widocznych miejscach. Weź małe pudełko i przejdź z dzieckiem po pokoju zbierając do niego wszystkie przedmioty. Następnie spraw, aby dziecko samodzielnie zebrało wszystkie klocki i piłki. Nagradzaj je, gdy wszystkie zabawki znajdują się w pudełku.

58. DUŻE KLOCKI

Motoryka duża, ciało, 1-2 lata

Cel: Doskonalenie umiejętności chodzenia podczas podnoszenia przedmiotów.

Zadanie: Podnieść, przenieść i zgromadzić cztery duże klocki.

Pomoce: Cztery pudełka po butach, kolorowy papier

Procedura: Zrób z czterech pudełek po butach cztery duże klocki (wypełnij je pomiętymi gazetami, zamknij i oklej kolorowym papierem). Rozrzuc klocki po podłodze tak, aby były wyraźnie dostrzegalne. Skieruj uwagę dziecka na jeden z klocków i powiedz „Podnieś klocek.” Spraw, aby schyliło się, podniosło klocek i podało ci go. Pomagaj tylko w razie potrzeby. Powtarzaj procedurę, aż zbierze wszystkie cztery klocki. Pokaż dziecku, jak układać wieżę z klocków przez położenie jednego na drugim. Przechodząc do trzeciego, powiedz „Połóż na...” i wskaż górny klocek wieży. W razie potrzeby pomóż. Po zbudowaniu wieży pozwól dziecku zburzyć ją i ponów zadanie.

59. WCHODZENIE NA SCHODY

Motoryka duża, ciało, 1-2 lata

Cel: Doskonalenie równowagi i koordynacji podczas samodzielnego poruszania się.

Zadanie: Pokonywanie schodów z dwiema stopami na każdym stopniu.

Pomoce: Schody, sznurek, ołówek

Procedura: Gdy dziecko nauczy się już wspinąć na stołek (ćwiczenie 55), zacznij pracować nad schodami. Ustaw dziecko twarzą do schodów i stań za nim trzymając jego rękę. Powiedz „Do góry” i postaw swoją prawą stopę na pierwszym stopniu. Wskaż na jego prawą stopę, a następnie na pierwszy stopień. Porusz jego stopą, jeśli będzie to potrzebne. Potem powiedz „Do góry” i postaw swoją lewą nogę na pierwszy stopień obok prawej. Powtórz „Do góry” leciutko pociągając dziecko do góry, dopóki nie uniesie swojej lewej stopy. Pochwal dziecko i ponów procedurę. Gdy już umie wspinąć się na trzy stopnie, trzymając cię za rękę, bez twego poruszania jego stopami, powtórz czynność, dając mu do trzymania tylko palec. Gdy jego pewność i umiejętność wspinania wzrosną, pomagaj mu przez wspólne trzymanie ołówka. Następnie zamień ołówek na kawałek sznurka. Na koniec tylko towarzyszyć dziecku, by czuło się bezpiecznie.

60. TOCZENIE PIŁKI – I

Motoryka duża, ramiona, 1-2 lata

Koordinacja wzrokowo-ruchowa, samokontrola, 1-2 lata
Percepcja wzrokowa, 1-2 lata

Cel: Podążanie wzrokiem za przedmiotem i toczenie go ręką do celu.

Zadanie: Chwytywanie toczącej się piłki i odpychanie jej z powrotem bez pomocy.

Pomoce: Duża piłka

Procedura: Siądź na podłodze w odległości 1 metra od dziecka. Powiedz „Patrz” i powoli potocz piłkę w jego stronę. Jeśli dziecko wykona ruch w celu chwycenia piłki, wskaż gestem, aby popchnęło ją do siebie. Gdy opanuje chwytanie piłki toczącej w jego kierunku, rozpocznij ćwiczenie z toceniem w różnych kierunkach w stosunku do niego, aby musiało śledzić jej ruch i chwytac.

61. TOCZENIE PIŁKI – II

Motoryka duża, ramiona, 1-2 lata

Percepcja wzrokowa, 1-2 lata

Cel: Rozwój mięśni ramion i nauka toczenia piłki.

Zadanie: Odbijanie piłki o ścianę i chwytanie jej bez pomocy.

Pomoce: Duża piłka

Procedura: Siądź około 60 cm od ściany. Dziecko posadź przed sobą również twarzą do ściany. Na początku może się okazać konieczne przytrzymywanie dziecka nogami, aby nie uciekało na boki. Połóż piłkę przed dzieckiem i popchnij ją delikatnie w kierunku ściany. Schwyc ją, gdy wróci z powrotem. Następnie włóż piłkę w ręce dziecka i pomóż mu zrobić to samo. Pomóż mu także schwycić ją po odbiciu od ściany. Stopniowo ograniczaj swoją pomoc, aż dziecko będzie mogło samodzielnie toczyć piłkę, obserwować jej powrót i chwycić ją.

62. CHODZENIE BEZ POMOCY

Motoryka duża, całe ciało, 1-2 lata

Motoryka mała, chwytanie, 0-1 rok

Cel: Udoskonalenie utrzymywania równowagi, zwiększenie zaufania dziecka do własnych możliwości ruchowych.

Zadanie: Przejście około 6 metrów bez asekuracji

Pomoce: Kijek, linka

Procedura: Wyznacz prosty odcinek marszu w miejscu wolnym od przeszkód. Połóż na podłodze dwie krótkie linki lub przylep dwa paski kolorowej taśmy klejącej, aby zaznaczyć linię startu i mety. Rozpocznij od dystansu 1.5 m i stopniowo zwiększaj odległość w miarę jak dziecko będzie robić postępy. Na mecie umieść nagrodę, np. ulubioną zabawkę lub ciasteczko, aby dokładnie pokazać dziecku, dokąd ma dojść. Stań za nim na linii startu i trzymając je za obie ręce, pomóż przemaszerować odcinek. Jeśli nie podejmie próby zrobienia pierwszych kroków, unieś je nieznacznie i przestaw mały kawałek do przodu, aby „przemaszerowało” go w powietrzu. Pozwól mu zatrzymać się i odpocząć, jeśli tego potrzebuje, jednak utrzymuj je w pozycji stojącej dla ćwiczenia nóg. Jeśli zacznie wykonywać ćwiczenie swobodnie, każ mu trzymać cię tylko za jedną rękę, każ mu uchwycić za koniec przejść odcinek 3 m, trzymając cię tylko za jedną rękę, każ mu uchwycić za koniec pionowo ustawionego kijka. Sam złap kijek tuż nad jego dłonią. Kontynuuj ćwiczenie i w miarę nabywania sprawności przesuwaj swoją dłoń w górę kijka, aż wasze dłonie zaczną dzielić znacząca odległość. Kiedy dziecko będzie umiało przejść odcinek 6 m, trzymając jeden koniec kijka, kiedy ty będziesz trzymał drugi, zastąp kijek linką długości ok. 50 cm i powtórz całe ćwiczenie. Kiedy będzie potrafiło przekroczyć dystans 6 m, trzymając jeden koniec linki, podczas gdy ty będziesz trzymał drugi, zachęć je do samodzielnego pokonania trasy. Na początku będziesz musiał stać blisko dziecka, lecz w trakcie dalszego opanowywania ćwiczenia stopniowo się odsuwaj.

63. CHODZENIE BOKIEM I TYŁEM

Motoryka duża, całe ciało, 1-2 lata

Percepcja wzrokowa, 1-2 lata

Cel: Udoskonalenie utrzymywania równowagi oraz nauczenie się różnych sposobów chodzenia.

Zadanie: Chodzenie bokiem i tyłem przy dobrym zachowaniu równowagi.

Pomoce: Ulubiona zabawka przyczepiona na lince

Procedura: Włóż w dłoń dziecka linkę i zacisnij jej uchwyt własną dłonią. Zaczniście iść do przodu, ciągnąc za sobą zabawkę. Skieruj uwagę dziecka na zabawkę – niech odwróci głowę, nie zaprzestając marszu. Kiedy nauczy się swobodnie poruszać bokiem, odwróć je przodem do zabawki i stań za nim. Stojąc twarzą do zabawki, zaczniście iść tyłem. Jeśli dziecko przejawia małe zainteresowanie zabawką, spróbuj zastąpić ją inną, lub zacznij naśladować odgłosy, jakie mogłaby wydawać ta zabawka (np. odgłos lokomotywy, jeśli będziecie bawić się pociągami) po to, aby zachęcić dziecko do skupienia uwagi na zabawce. Kiedy dziecko nauczy się poruszać do przodu obserwując cały czas zabawkę, każ mu ciągnąć ją za sobą wokół mebli po to, aby przyzwyczało się do zwracania uwagi na to, co znajduje się przed nim i za nim.

64. SKŁONY – DOTYKANIE PALCÓW STÓP

Motoryka duża, całe ciało, 1-2 lata

Naśladowanie, motoryka, 1-2 lata

Cel: Rozwijanie elastyczności i ogólnej kondycji.

Zadanie: Dziesięciokrotne skłony z dotykaniem stóp.

Pomoce: –

Procedura: Stań naprzeciw dziecka z wyciągniętymi w jego kierunku rękami i z dłońmi skierowanymi w dół. Pomóż mu zająć taką samą pozycję. Daj znać, by cię naśladowało i powoli zegnij się w pasie i dotknij butów. Potem dotknij tylko kolan. Jeśli dziecko będzie miało trudności w naśladowaniu ciebie, zaangażuj trzecią osobę, która będzie kontrolowała ruchy dziecka. Stopniowo zwiększajcie rozkrok, abyście oboje mogli dotykać stóp bez zginania kolan.

65. OTWIERANIE BIURKA I KOMODY

Motoryka duża, ramiona, 1-2 lata

Motoryka mała, chwytanie, 1-2 lata

- Cel:** Doskonalenie umiejętności zaspokajania własnych potrzeb i rozwijanie siły rąk i ramion.
- Zadanie:** Samodzielne otwieranie szafki i szuflady.
- Pomoce:** Małe zabawki, szafki z szufladami
- Procedura:** Upewnij się, że dziecko cię obserwuje i włóż do szafki jego ulubioną zabawkę lub nagrodę. Powoli otwórz drzwiczki i pokaż mu ją, a potem zamknij. Połóż rękę dziecka na uchwycie drzwiczek i pomóż mu je otworzyć. Pokaż zabawkę i daj się nią przez minutę pobawić. Powtarzaj to zadanie wielokrotnie, stopniowo ograniczając swój udział, aż dziecko nauczy się samodzielnie otwierać drzwiczki. Powtórz tę samą procedurę przy nauce otwierania szuflad. Upewnij się, czy meble, na których ćwiczysz, otwierają się lekko, aby nie odczuwało ono frustracji z powodu niepowodzenia. Przed wykonaniem ćwiczenia wyjmij z mebli wszystkie niebezpieczne przedmioty i substancje, a potem umieść je poza zasięgiem dziecka.

66. STANIE NA JEDNEJ NODZE

Motoryka duża, ciało, 2-3 lata

Naśladowanie, motoryka, 1-2 lata

- Cel:** Rozwijanie zmysłu równowagi.
- Zadanie:** Stanie przez 5 sekund na jednej nodze bez pomocy i bez utraty równowagi.
- Pomoce:** Dwa krzesła, metrowy kijek
- Procedura:** Postaw dwa krzesła razem, z dala od innych przedmiotów. Stań naprzeciw dziecka, a każde z was niech trzyma się jednego krzesła. Gdy jesteś pewny, że dziecko cię obserwuje, powoli unieś jedną nogę. Daj znak, by zrobiło to samo. Jeśli cię nie naśladuje, unieś jego nogę tuż nad podłogę. Jeśli to możliwe, zaangażuj trzecią osobę do podnoszenia nogi dziecka, aby mogło cię obserwować. Powtarzaj tak długo ćwiczenie, aż będzie samodzielnie stać na jednej nodze przez 5 sekund, opierając się na krześle. Następnie usuń krzesło i pozwól mu przytrzymywać się twojej ręki podczas ćwiczenia. Gdy dziecko poczuje się wygodnie trzymając cię za rękę, daj mu do trzymania koniec metrowego kijka, który trzymasz za drugi koniec. Gdy dziecko to opamię, niech podejmie próbę stania na jednej nodze bez żadnej pomocy.

67. KOPANIE PIŁKI

Motoryka duża, nogi, 2-3 lata

Działania społeczne, współdziałanie, 1-2 lata

- Cel:** Poprawa koordynacji wzrokowo-ruchowej i nauka kopania dużej piłki.
- Zadanie:** Kopanie dużej piłki do innej osoby.
- Pomoce:** Dwa krzesła, duża piłka
- Procedura:** Ustaw przy ścianie w jednej linii dwa krzesła i użyj pudełek, lub innych dostępnych przedmiotów, aby zablokować drugą stronę i zorganizować przestrzeń, w której będziecie z dzieckiem kopać między sobą piłkę, bez uciekania jej na boki. Posadź dziecko na jednym krześle, a sam usiądź na drugim. Delikatnie potocz nogą piłkę w jego kierunku. Powtórz tę czynność w razie konieczności i zachęć je, aby kopnęło piłkę z powrotem do ciebie. Jeśli dziecko ma trudności ze zrozumieniem, czego się od niego oczekuje, połóż piłkę przed nim i tak manipuluj jedną z jego nóg, aby kopnęło piłkę. Natychmiast je nagradzaj i zachęcaj do ponownego kopnięcia. Próbuj doprowadzić do tego, by delikatnie kopnął do ciebie piłkę, a następnie kontroluj je, gdy będziesz kopał do niego z powrotem.

68. STANIE NA PALCACH

Motoryka duża, nogi, 2-3 lata

- Cel:** Poprawa siły nóg i równowagi.
- Zadanie:** Stanie na palcach 10 razy po trzy sekundy.
- Pomoce:** –
- Procedura:** Stań naprzeciw dziecka i powiedz „Popatrz.” Powoli unieś się na palcach, utrzymaj tę pozycję przez kilka sekund i następnie powoli opadnij na całe stopy. Powtórz ruchy, ale tym razem wskaż na swoje nogi, mówiąc „Popatrz.” Ujmij ramiona dziecka i gdy będziesz powoli podnosił się na palcach, delikatnie unosz jego ramiona, aż także stanie na palcach. Powtarzaj ćwiczenie wiele razy, aż w końcu zaczniesz wykonywać je samodzielnie. Ćwiczcie tak długo, aż będzie w stanie unieść się na palcach 10 razy bez przerwy.

69. SKAKANIE

Motoryka duża, nogi, 2-3 lata

Naśladowanie, motoryka, 1-2 lata

- Cel:** Poprawa siły nóg, koordynacji i ogólnej kondycji fizycznej.
- Zadanie:** Dziesięciokrotne podskakiwanie i dotykanie zawieszonoego przedmiotu.
- Pomoce:** Sznurek, gąbka
- Procedura:** Stań naprzeciw dziecka i pokaż mu, jak podskakujesz do góry. Daj mu znać, że ma cię naśladować. Jeśli nie próbuje skakać, weź je za ramiona do góry równo z rytmem twoich skoków. Gdy poczujesz, że zaczyna trochę podskakiwać w miarę, jak je unosisz, stopniowo ograniczaj swoją pomoc, aż zacznie skakać samodzielnie. Powieś gąbkę, lub inny kolorowy obiekt w zasięgu ręki dziecka. Pokaż mu, jak podskakujesz, dosięgając gąbki, a następnie powiedz, by cię naśladowało. Nagradzaj je po każdym dosięgnięciu zawieszonoego przedmiotu. Odnotowuj, ile razy może bez zmęczenia podskoczyć do gąbki. Gdy już będzie w stanie wykonać to 10 razy, stopniowo zwiększaj wysokość zawieszenia przedmiotu, jednak zawsze ma pozostawać w zasięgu ręki dziecka.

70. TOCZENIE

Motoryka duża, ramiona, 2-3 lata

Zachowanie społeczne, współdziałanie, 2-3 lata

- Cel:** Rozwijanie siły ramion i poprawa precyzji ruchów rąk.
- Zadanie:** Dokładne toczenie dużej piłki na odległość 3 – 6 metrów.
- Pomoce:** Duża piłka, puste kartony po mleku
- Procedura:** Ustaw sześć kartonów po mleku we wzór 3-2-1. Narysuj linię w odległości 3 metrów od kartonów. Pokaż dziecku, jak stanąć za linią i tak potoczyć piłkę, by przewróciła kartony. Ponownie ustaw kartony i pomóż mu potoczyć piłkę. Pochwal je za przewrócenie chociaż jednego kartonu. Notuj ilość kartonów przewróconych w kolejnych próbach. Gdy zadanie będzie dla dziecka łatwiejsze, stopniowo zwiększaj odległość pomiędzy linią i kartonami. Ponadto, gdy zacznie się przyzwyczajać do gry, można wprowadzić zasadę zachowywania kolejki. Rób proste znaki na kawałku papieru tak, aby dziecko widziało, ile kartonów każde z was przewróciło. Objawiaj zadowolenie z gry i prowokuj je do tego samego, nie pozwól natomiast, by dochodziło między wami do rywalizacji.

71. PODRZUCANIE WORECZKA Z FASOLĄ

Motoryka duża, ramiona, 2-3 lata

Koordynacja wzrokowo-ruchowa, samokontrola, 2-3 lata

- Cel:** Usprawnianie ruchów ramion podczas rzucania i nauka celowania.
- Zadanie:** Pięciokrotne rzucanie woreczkiem do pudełka oddalonoego o metr.
- Pomoce:** Dwa woreczki z fasolą, pudełko kartonowe
- Procedura:** Stań obok dziecka na otwartej przestrzeni, upewnij się, że cię obserwuje i zademonstruj mu, jak rzucasz woreczkiem. Weź woreczek do ręki, cofnij ramię za siebie, a następnie wysuń je z powrotem krótkim tukiem. Pamiętaj, aby wykonywać ruchy powoli i wyraźnie. Daj dziecku drugi woreczek i poprowadź jego rękę tak, by wykonało rzut. Powtarzaj ćwiczenie wiele razy, stopniowo przesuując swoją kontrolę z nadgarstka dziecka na przedramię i łokieć, a na końcu zupełnie poza jego ramię. Gdy już dziecko opanuje czynność rzucania, zacznij uczyć je trafiania do określonoego celu. Umieść przed nim pudełko na podłodze. Ustaw je na wprost pudełka i pomóż wrzucić do niego woreczek. Powiedz „Pudełko” przed każdym rzutem. Dotknij pudełko, by przypomnieć dziecku o celu. W miarę, jak będzie wrzucać stale woreczek do pudełka, stopniowo zwiększaj odległość do celu, aż wyniesie około metra od dziecka. Zrób listę, na której będziesz notował ilość udanych prób wykonanych z różnych odległości. To pomoże ci podjąć decyzję o każdorazowym wydłużeniu dystansu.

72. WSPINANIE SIĘ PO SCHODACH

Motoryka duża, ciało, 3-4 lata

- Cel:** Rozwijanie zmysłu równowagi dziecka i umiejętności samodzielnego poruszania się.
- Zadanie:** Wspinanie się po stopniach o wysokości około 30 cm.
- Pomoce:**
- Procedura:** Gdy dziecko poczuje się pewnie wspinając się po schodach z dostawianiem jednej stopy do drugiej (ćwiczenie 59), rozpocznij z nim naukę stawiania jednej stopy na każdym stopniu. Jeśli to możliwe, zaangażuj trzecią osobę do pomocy i zapewnienia ochrony, podczas gdy ty będziesz pokazywać, gdzie należy stawiać stopy. Ustaw dziecko twarzą do schodów i z ręką na poręczu. Pokaż mu jego prawą stopę, a następnie szczyt pierwszego stopnia. Jeśli dziecko wykazuje zakłopotanie, manipuluj jego prawą stopą, pozostawiając ciągle lewą na podłodze. Pochwal je natychmiast, nawet jeśli musiałeś wykonać ruchy sam. Wskaż jego lewą stopę i szczyt drugiego stopnia. Jeśli dziecko spróbuje postawić lewą stopę obok prawej, jeszcze raz wskaż mu drugi stopień i przemieść jego stopę. Natychmiast je pochwal. Powtarzaj ćwiczenie, pomagając w razie konieczności, tak długo, aż opanuje pokonywanie schodów, stawiając tylko jedną stopę na każdym stopniu.

73. UMIARKOWANIE TRUDNY TOR PRZESZKÓD

Motoryka duża, ciało, 3-4 lata

Percepcja wzrokowa, 1-2 lata

Cel: Utrzymywanie równowagi.

Zadanie: Pokonanie pięcioelementowego toru przeszkód o średniej trudności.

Pomoce: Krzesła, miotły, pudełka, umeblowanie, sznurek

Procedura: Gdy dziecko nauczy się pokonywania prostego toru przeszkód bez pomocy (ćwiczenie 56). Ustaw trudniejszy tor składający się z pięciu przeszkód, angażujących zmysł równowagi i panowanie nad ciałem. Zastosuj tę samą procedurę, co przy prostym torze. Ułóż sznurek wzdłuż trasy, aby wskazać dziecku tor. Przejdź z nim tor kilka razy, aby upewnić się, że dziecko wie, co robić przy każdej przeszkodzie. Kilka pierwszych razy bądź blisko niego, aby przypominać o podążaniu za linią.

Przykładami przeszkód o średniej trudności toru są:

- pełzanie pod miotłą leżącą na dwóch krzesłach;
- przeskakiwanie ponad miotłą umieszczoną na dolnych szczeblach krzesła;
- pełzanie przez duże pudło, które nie ma dna i pokrywy;
- przechodzenie pomiędzy dwoma meblami stojącymi tak blisko siebie, aby dziecko musiało obracać się bokiem;
- przechodzenie z jednego stołka na drugi.

74. ŻABKI

Motoryka duża, nogi, 3-4 lata

Naśladowanie, motoryka, 1-2 lata

Cel: Poprawa koordynacji, siły nóg i ogólnej kondycji fizycznej.

Zadanie: Wykonać 10 żabek bez zatrzymania się i wywrotek.

Pomoce: –

Procedura: Znajdź bezpieczną przestrzeń na kocu lub trawie. Pokaż dziecku, jak przyjąć pozycję „w kucki” i podskoczyć kilka razy. Upewnij się, że obserwuje cię gdy skaczesz. Pomóż dziecku przyjąć pozycję „w kucki”. Aby poczuło się wygodnie, pozwól mu pozostać w tej pozycji przez minutę, lub dwie. Następnie podskocz kilka razy i wskaż mu, by cię naśladowało. Jeśli to możliwe, zaangażuj trzecią osobę, która będzie od tyłu przytrzymywała dziecko podczas skoków. Na początku będzie ono prawdopodobnie w stanie wykonać tylko jeden, czy dwa skoki. Chwal każdy jego wysiłek i sporządź zapis ilości skoków, jaką dziecko jest w stanie wykonać bez odпочynku, lub utraty równowagi.

75. SKOKI

Motoryka duża, ciało, 3-4 lata

Naśladowanie, motoryka, 2-3 lata

Cel: Poprawa równowagi i koordynacji ruchowej.

Zadanie: Pokonanie dystansu 4 metrów skokami na jednej lub obu nogach.

Pomoce: –

Procedura: Zwróć na siebie uwagę i pokaż dziecku, jak skaczesz na obu nogach. Następnie stań obok i spróbuj nakłonić je do skakania razem z tobą. Jeśli nie próbuje cię naśladować, stań za nim i podnoś je lekko, gdy sam skaczesz. Powtarzaj, aż nauczy się skakać bez pomocy. Wtedy narysuj dwie linie w odległości około 4 metrów od siebie lub ułóż dwa sznurki, aby wskazać początek i koniec trasy. Stań z dzieckiem na linii startowej i skaczcie razem do końcowej. Następnie spraw, aby samodzielnie skakało przez cały dystans. Gdy opanuje skakanie na dwóch nogach, powtarzaj ćwiczenie z innymi wariantami skoków:

- skoki na obu nogach z rękami wyciągniętymi w bok;
- skoki na jednej nodze;
- skoki na drugiej nodze;
- skoki na dwóch nogach z rękami uniesionymi do góry.

76. ĆWICZENIA RÓWNOWAGI

Motoryka duża, ciało, 3-4 lata

Naśladowanie, motoryka, 2-3 lata

Cel: Poprawa równowagi, zręczności i ogólnej kondycji fizycznej.

Zadanie: Zachowanie równowagi podczas wykonywania serii ćwiczeń związanych z jednoczesnymi ruchami rąk i nóg.

Pomoce: –

Procedura: Opadnij na ręce i kolana i skłoń dziecko do zajęcia tej samej pozycji. Jest ważne, abyście obydwójce przyjęli ten sam kierunek, by nie wprowadzać utrudnienia swoją zwiędadlaną pozycją. Wykonaj następujące ruchy i skłoń dziecko do ich naśladowania (w razie konieczności, skorzystaj z pomocy innej osoby, która pomoże dziecku przyjąć odpowiednią pozycję, podczas gdy ty będziesz pokazywał wzór):

- podnoś na przemian obie ręce do góry;
- podnoś na przemian obie nogi do góry;
- podnoś na przemian prawą rękę i prawą nogę do góry, powtórz to samo z lewą ręką i nogą;
- podnoś na przemian prawą rękę i lewą nogę do góry i odwrotnie.

77. TOCZENIE SIĘ

Motoryka duża, ciało, 3-4 lata

Cel: Poprawa ogólnej kondycji fizycznej.

Zadanie: Toczenie się 3 metry w bok i z powrotem.

Pomoce: –

Procedura: Znajdź otwartą przestrzeń z suchym podłożem, jak dywan lub trawa. Upewnij się, że dziecko cię obserwuje i połóż się z rękami wzdłuż ciała. Pokaż mu, jak się przetoczyć i pozostań w tej pozycji. Pomóż mu przyjąć podobną pozycję i spraw, aby zaczęło się powoli toczyć w jednym kierunku. Nie pozwól mu na chaotyczne toczenie się w obu kierunkach. Gdy dziecko zacznie toczyć się samodzielnie, pokaż mu, jak się zatrzymać i robić to samo w przeciwnym kierunku. Zaznacz linię początkową i końcową w odległości około 3 metrów od siebie. Spraw, aby dziecko toczyło się od linii początkowej do końcowej, a następnie w odwrotnym kierunku.

78. CHODZENIE WZDŁUŻ TAŚMY

Motoryka duża, ciało, 3-4 lata

Naśladowanie, motoryka, 2-3 lata

Cel: Poprawa równowagi i nauka różnych sposobów chodzenia.

Zadanie: Różne sposoby chodzenia po taśmie o szerokości 5 cm bez utraty równowagi.

Pomoce: Trzymetrowa taśma

Procedura: Połóż taśmę na podłożu w prostej linii. Upewnij się, że dziecko cię obserwuje i pokaż mu, jak przejść wzdłuż taśmy w najprostszym sposobie. Po raz drugi przejdźcie razem. Namawiaj je do pozostawiania na taśmie. Na koniec spraw, by przeszło samodzielnie. Nagradzaj je za każdym razem, gdy zakończy przejście trasy. Powtarzaj ćwiczenie, aż dziecko będzie dobrze zachowywało równowagę podczas chodzenia po taśmie. Gdy już opanuje najprostszym sposobie chodzenia po taśmie, zademonstruj mu inne sposoby i postaraj się, aby cię naśladowało. Oto one:

- a. chodzenie do tyłu, noga za nogą;
- b. chodzenie bokiem z dostawianiem stóp;
- c. posuwanie się do przodu ze stawianiem prawej nogi po lewej stronie taśmy, a lewej po prawej;
- d. przeskakiwanie obunóż z jednej strony na drugą;
- e. chodzenie bokiem krzyżując stopy;

79. PRZERZUCANIE PIŁKI PRZEZ OPONĘ

Motoryka duża, ramiona, 4-5 lat

Koordinacja wzrokowo-ruchowa, samokontrola, 5-6 lat

Cel: Rzut do celu.

Zadanie: Przerzucenie piłki średnich rozmiarów przez wiszącą oponę.

Pomoce: Stara opona samochodowa, gruba lina, piłka średniej wielkości

Procedura: Powieś na drzewie starą oponę samochodową 0.9 – 1.2 metra nad ziemią. Ustaw dziecko przed oponą i pomóż mu przerzucić piłkę przez jej środek. Pochwal je natychmiast. Stopniowo ograniczaj swoją pomoc, w miarę jak zacznie rozumieć, czego się od niego oczekuje. Gdy będzie już z łatwością przerzucać piłkę stojąc z przodu opony, zacznij je odsuwać coraz dalej, aż oddali się metr od opony. Notuj, ile razy udało się mu przynajmniej 7 prób na każdej odległości. Upewnij się, że powieździe się mu przynajmniej 7 prób na 10, zanim zwiększysz dystans. Pamiętaj, żeby opona nie ruszała się w trakcie ćwiczenia.

80. ODBIJANIE PIŁKI

Motoryka duża, ramiona, 4-5 lat

Koordinacja wzrokowo-ruchowa, samokontrola, 4-5 lat

Cel: Poprawa panowania nad ramionami i rękami, oraz doskonalenie współdziałania ręki i oka.

Zadanie: Pięciokrotne odbijanie dużej piłki bez utraty kontroli.

Pomoce: Duża piłka plażowa, lub inna dobrze odbijająca się, niezbyt ciężka piłka

Procedura: Upewnij się, że dziecko cię obserwuje i kilkakrotnie odbij piłkę. Następnie weź jego rękę i odbijaj nią. Nagradzaj dziecko po każdym odbiciu piłki. Stopniowo ograniczaj swoją kontrolę nad jego ręką, w miarę, jak rozpocznie odbijać samodzielnie. Na początku prawdopodobnie nie będzie w stanie odbić piłkę więcej niż raz, czy dwa. Chwal je i zachęcaj do odbicia tyle razy ile zdoła. Notuj, ile razy zrobi to bez utraty kontroli. Powtarzaj ćwiczenie tak długo, aż będzie odbijać piłkę pięciokrotnie, bez utraty kontroli.

81. PRZEWROTY W PRZÓD

Motoryka duża, ciało, 4-5 lat

Naśladowanie, motoryka, 4-5 lat

Cel: Poprawa koordynacji, równowagi i panowania nad ciałem.

Zadanie: Wykonanie pięciu przewrotów w przód.

Pomoce: –

Procedura: Potrzebujesz dużej powierzchni na dywanie, lub trawniku. Upewnij się, że dziecko cię obserwuje i wykonaj przewroty w przód. Powiedz „Hi” po każdym przewrocie, aby okazać, że jest to zabawne i ekscytujące. Jeśli będzie to możliwe, zaangażuj trzecią osobę, aby pomagała dziecku, podczas gdy ty będziesz służył za wzór. Kucnij z obu dłońmi na podłodze i rozpostartymi ramionami. Pomóż dziecku zająć tę samą pozycję, a następnie schyl jego głowę na dół, aby podbródek znalazł się poniżej klatki piersiowej, a potem, by tył jego głowy dotknął ziemi. Następnie popchnij jego nogi tak, by zrobiło pełen przewrót. Nagradzaj je natychmiast. Powtarzaj ćwiczenie, redukując stopniowo swoją pomoc, aż dziecko nauczy się wykonywać przewroty samodzielnie.

82. SŁONIOWE KROKI

Motoryka duża, ciało, 4-5 lat

Naśladowanie, motoryka, 4-5 lat

Cel: Poprawa równowagi i poruszania się.

Zadanie: Przejdźcie dziesięciu kroków naśladowując słonia.

Pomoce: –

Procedura: Zademnustruj dziecku „słoniowe kroki.” Zegnij swe ciało w pasie i zwiń z przodu zaciśnięte ręce. Upewnij się, że dziecko cię obserwuje i powoli idź do przodu, poruszając rękami na boki. Powiedz „Jestem słoniem.” Następnie pomóż dziecku przyjąć tę samą pozycję i podążać obok ciebie. Jeśli będzie to możliwe, zaangażuj do pomocy dziecku trzecią osobę, podczas gdy ty będziesz służyć za wzór. Nie oczekuj na początku, aby dziecko utrzymywało pozycję zbyt długo. Gdy stanie się pewniejsze, wyznacz trasę 3 metrów w spraw, aby ją przeszło krokiem słonia od początku do końca.

83. WYŚCIG ZIEMNIACZANY

Motoryka duża, ciało, 4-5 lat

Koordynacja wzrokowo-ruchowa, samokontrola, 1-2 lata

Cel: Poprawa równowagi i panowania nad rękami.

Zadanie: Przeniesienie małego ziemniaka na tyłce na dystansie około 15 metrów bez zrzucenia.

Pomoce: Duża tyłka, mały ziemniak

Procedura: Upewnij się, że dziecko cię obserwuje i balansuj ziemniakiem na tyłce przez kilka sekund. Następnie zacznij powoli chodzić, ciągle balansując ziemniakiem. Po tym pokazie, umieść tyłkę w rękę dziecka i wzmocnij jego uchwyt swoją. Następnie poruszaj tyłką i zobacz, czy może na niej utrzymać ziemniaka przez kilka sekund. Gdy już to opanuje, stopniowo redukuj kontrolę nad jego ręką i zachęć je do przejścia kilku kroków z ziemniakiem na tyłce. Gdy dziecko będzie to robić pewnie, wyznacz początkową i końcową linię odległość około 15 metrów. Zachęć je do pokonania tej trasy tak szybko, jak tylko zdoła. Gdy nauczy się pokonywać ten dystans, urządz wyścig z inną osobą, lub na czas. Nie dopuszczaj jednak do współzawodnictwa.

84. BALANSOWANIE NA DESCE

Motoryka duża, ciało, 4-5 lat

Cel: Poprawa równowagi.

Zadanie: Chodzenie po kładce o długości 1.2 metra i szerokości 10 cm bez pomocy.

Pomoce: Gładka mocna deska szerokości 10 cm i długości 1.2 metra, dwie cegły, dwa żużlowe klocki

Procedura: Znajdź płaską przestrzeń na zewnątrz, na trawie, gdzie nie ma kamieni i innych niebezpieczeństw. Połóż deskę na ziemi i kilkakrotnie przeprowadź po niej dziecko. Gdy już swobodnie będzie po niej spacerowało, połóż ją na dwie cegły, 10 – 15 cm. Na początku będziesz prawdopodobnie musiał towarzyszyć dziecku trzymając je za rękę. Stopniowo jednak ograniczaj pomoc, najpierw dając do trzymania tylko jeden palec, następnie drugi koniec trzymanego przez ciebie ołówka, a w końcu drugi koniec sznurka. Powtarzaj ćwiczenie, aż dziecko będzie w stanie przejść po desce samodzielnie. Następnie zamierz cegły na bazaltowe kostki tak, aby odległość deski od ziemi wzrosła do 20 – 30 cm. Powtarzaj ćwiczenie wielokrotnie tylko z taką pomocą jaka będzie konieczna.

85. SKOMPLIKOWANY TOR PRZESZKÓD

Motoryka duża, ciało, 5-6 lat

- Cel:** Poprawa koordynacji, równowagi, siły i ogólnej kondycji fizycznej.
- Zadanie:** Pokonanie trudnego, siedmioelementowego toru przeszkód bez pomocy.
- Pomoce:** Różnorodne
- Procedura:** Gdy dziecko nauczy się pokonywać bez problemów średnio trudny tor przeszkód (ćwiczenie 73), zbuduj dłuższy i trudniejszy. Użyj wielu znanych dziecku przedmiotów stosowanych na średnio trudnym torze. Zastosuj także przyrządy do ćwiczenia równowagi (ćwiczenie 84). Przyjmij tę samą procedurę, co w poprzednich torach przeszkód. Połóż sznurek, aby dziecko wiedziało, w jakiej kolejności pokonywać przeszkody. Przejdź z nim na początku tor, aby upewnić się, że wie, w jaki sposób pokonywać kolejne przeszkody. Gdy nauczy się już samodzielnego pokonywania, notuj każdorazowy czas, jaki mu to zajęło. Nagradzaj dziecko po każdym zakończeniu trasy i podawaj mu coś specjalnego za każdym razem, gdy pobije swój rekord czasu.

86. UDERZANIE BASEBALLOWE

Motoryka duża, ramiona, 5-6 lat

Koordynacja wzrokowo-ruchowa, samokontrola, 5-6 lat

- Cel:** Usprawnianie ramion i doskonalenie współdziałania ręki i oka.
- Zadanie:** Machanie kijem lub drewnianym kółkiem w celu trafienia nieruchomego przyrządu wiszącego na wysokości ramion.
- Pomoce:** Duża piłka z gąbki, taśma, lina, lekki plastikowy kij, lub drewniany kolek
- Procedura:** Przymocuj jeden koniec liny do dużej, okrągłej gąbki. Zawieś ją na drzewie, na poziomie ramion dziecka. Daj dziecku kij i wzmocnij jego uchwyt swoimi rękami. Pomóż mu kołysać kijem kilka razy nie próbując trafić w piłkę z gąbki. Następnie pomóż mu pomachać powoli kijem, tak aby trafić. Pochwal je natychmiast. Stopniowo ograniczaj swoją kontrolę nad jego rękoma, w miarę jak dziecko samodzielnie podejmuje ruchy. Upewnij się, czy piłka jest nieruchoma przed każdą próbą trafienia jej. Powstrzymuj dziecko przed zbyt gwałtownym wymachiwaniem kijem.

87. „TACZKI”

Motoryka duża, ramiona, 5-6 lat

- Cel:** Usprawnienie rąk i doskonalenie koordynacji.
- Zadanie:** Chodzenie na obu rękach, z trzymanymi w górze nogami dziecka.
- Pomoce:** –
- Procedura:** Powiedz dziecku, że będzie „taczka” i połóż je na ziemi na rękach i kolanach. Stań za nim i uchwycij jego nogi tuż ponad kostkami. Podnieś je na kilkanaście centymetrów nad ziemię, podczas gdy dziecko pomaga sobie rękami. Za pierwszym razem nie utrzymuj go w tej pozycji dłużej, niż kilka sekund. Pochwal je natychmiast po opuszczeniu na dół. Gdy siła jego ramion i zaufanie do ciebie wzrosną, stopniowo dłużej trzymaj w górze jego stopy. Podnoś je coraz wyżej, ale uważaj, by nie wyrzucić zbyt dużego nacisku na ramiona dziecka. Gdy już będzie czuło się dobrze w tej pozycji, spraw, by szło na rękach, w miarę, jak będziesz przesuwał do przodu jego nogi. Wyznacz dwie linie w odległości 5 metrów od siebie i spraw, by chodziło na rękach na tym dystansie. Upewnij się, czy dziecko wie, jaką odległość ma przejść.

88. CIĄgniĘCIE CIĘŻKIEGO PRZEDMIOTU

Motoryka duża, ciało, 5-6 lat

Motoryka mała, chwytanie, 1-2 lata

- Cel:** Usprawnianie mięśni rąk.
- Zadanie:** Ciągnięcie ciężkiego pudełka na odległość dostosowaną do kondycji fizycznej dziecka.
- Pomoce:** Lina 1 m długości, duże pudełko, materiały (książki, kamienie) służące do obciążenia pudełka
- Procedura:** Wyznacz kredą, lub taśmą linię na podłodze i połóż na niej linę tak, aby jej środek przechodził przez linię. Przywiąż jeden koniec liny do pustego kartonowego pudełka. Weź drugi koniec i pokaż dziecku, jak ciągnąć linę, by pudełko przekroczyło linię. Następnie przesuń pudełko na poprzednie miejsce i pomóż je dziecku przeciągnąć przez linię. Powtarzaj ćwiczenie, stopniowo zmniejszając swoją pomoc, aż dziecko nauczy się przeciągać pudełko samodzielnie. Stopniowo zwiększaj jego obciążenie. Uważaj, aby nie dodawać zbyt dużo i nie spowodować, żeby zadanie było frustrujące dla dziecka. Sprawdź, czy linia jest wyraźnie widoczna, by dziecko wiedziało na jaką odległość ma pociągnąć pudełko.

89. PRZECIĄGANIE LINY

Motoryka duża, ciało, 5-6 lat

Motoryka mała, chwytanie, 1-2 lata

Cel: Usprawnianie rąk i ogólny rozwój siły mięśni.

Zadanie: Przeciąganie liny trzymanej przez drugą osobę przy użyciu niewielkiej siły.

Pomoce: Jednometrowa lina

Procedura: Zaznacz kredą lub taśmą linię na podłodze i utóż linę tak, by jej środek wypadł na linii. Daj dziecku jeden koniec liny, podczas gdy ty trzymasz drugi. Na twój sygnał niech spróbuje cię przeciągnąć przez linię. Na początku ułatwiał mu to i chwal je za dobre przeciąganie. Stopniowo, coraz mocniej trzymaj swój koniec liny, tak by dziecko musiało ciągnąć coraz mocniej. Upewnij się, czy daje sobie radę, ale nie czyni ćwiczenia bolesnym, lub frustrującym dla dziecka.

90. SKOKI PAJACA

Motoryka duża, ciało, 5-6 lat

Naśladowanie, motoryka, 4-5 lat

Cel: Doskonalenie koordynacji rąk i nóg.

Zadanie: Wykonanie 10 skoków pajaca.

Pomoce: –

Procedura: Znajdź otwartą przestrzeń, gdzie będziesz mógł skakać z dzieckiem bez przeszkód. Stań naprzeciw i spraw, by naśladowało wszystkie twoje czynności. Podnieś ręce nad głowę, kłaśnij i opuść na boki. Pomóż dziecku przyjąć właściwą pozycję, jeśli nie zacznie cię od razu naśladować. Powtarzaj tę część ćwiczenia, dopóki dziecko nie opanuje ruchów ramion. Stań następnie naprzeciw niego i spraw, by naśladowało tylko ruchy nóg. Skacz rozszerzając nogi, a następnie składając je. Pomagaj tylko w razie potrzeby. Gdy dziecko opanuje już osobno ruchy rąk i ramion, staraj się, aby naśladowało cię przy wykonywaniu obu ruchów. Wskakuj rozszerzając nogi, uderzając jednocześnie rękami nad głowę. Wstrzymuj się z rękoma w górze i nogami w rozkroku, ażeby mogło cię łatwo naśladować. Unikaj nieskoordynowanych ruchów, które utrudnią dziecku naśladowanie. Notuj, jak wiele ruchów dziecko wykona bez zmęczenia.

91. PRZESKAKIWANIE LINY

Motoryka duża, 5-6 lat

Cel: Poprawa koordynacji.

Zadanie: Pięciokrotne przeskoczenie przez powoli kołyszącą się linę.

Pomoce: Lina o długości 1.2 – 1.5 metra

Procedura: Przymocuj jeden koniec liny do drzewa lub innego nieruchomego obiektu. Stań z dzieckiem przed liną. Niech ktoś kołysze drugim jej końcem. Gdy lina się zbliży, powiedz „Skocz” i podnieś dziecko z ziemi, aby towarzyszyło twojemu skokowi. Na początku, próbuj tylko jednego skoku każdorazowo, aby wzbudzić jego zaufanie. Stopniowo redukuj swoją pomoc, nawet jeśli dziecko nie będzie skakać we właściwym momencie. Gdy zacznie to robić samodzielnie, odsuń się od liny, ale zawsze mów mu „Skacz” we właściwym momencie. Notuj, ile razy pod rząd przeskoczyło poprawnie.

92. GRA W KLASY

Motoryka duża, ciało, 5-6 lat

Działanie poznawcze, rozumienie mowy, 5-6 lat (dla niektórych dzieci)

Cel: Poprawa koordynacji mięśni, równowagi oraz umiejętności liczenia.

Zadanie: Poprawna realizacja gry.

Pomoce: Kreda lub taśma, chodnik, lub kamienie

Procedura: Wyznacz grę w klasy przy pomocy kredy, lub taśmy według wzoru pokazanego na rys.3.1. Na początku na polach nie będzie cyfr, aby nie utrudniać dziecku ćwiczenia. Pokaż mu, jak skakać na jednej nodze po pojedynczych polach, a na dwóch po podwójnych. Gdy nauczy się przeskakiwać przez całe pole do gry tam i z powrotem, naucz je grać używając woreczka z fasolą, lub kamienia. Naucz je wrzucać woreczek (kamień) na jedno z pól. Następnie musi przeskoczyć ponad kwadratem, w którym jest woreczek, obrucić się na końcu całego pola do gry i w drodze powrotnej podnieść woreczek. Gdy będzie już rozpoznawać cyfry i liczyć, ponumeruj pola. Naucz dziecko podążania za cyframi, lub skakania na pole, które wywołujesz.

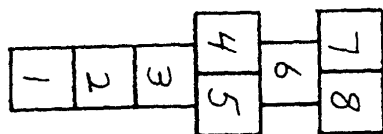

Rys.3.1.

93. ZAAWANSOWANA KŁADKA RÓWNOWAGI

Motoryka duża, ciało, 5-6 lat

Motoryka mała, chwytanie, 1-2 lata

Cel: Poprawa równowagi.

Zadanie: Przejście po kładce szerokości 10 cm i długości 1.2 m z różnymi przedmiotami w ręku.

Pomoce: Kładka (jak w ćwiczeniu 84), dwa pudełka, pięć małych przedmiotów (piłka, pluszowe zwierzątko, lałka, filiżanka, gąbka)

Procedura: Gdy już dziecko będzie stale przechodzić kładkę bez problemów, naucz je przechodzić z przedmiotem w ręce. Umieść pudełko z pięcioma przedmiotami na jednym końcu kładki, a puste pudełko na drugim. Spraw, aby dziecko wzięło jeden przedmiot z pełnego pudełka, przeszło kładkę i umieściło go w pustym pudełku. Powtarzaj ćwiczenie, dopóki wszystkie przedmioty nie zostaną przeniesione do drugiego pudełka.

Rozdział 4

MOTORYKA MAŁA

Motoryka mała odnosi się zasadniczo do czynności związanych z użyciem palców i dłoni. Czynności z zakresu motoryki małej pobudzone są przez naśladowanie, percepcję, motorykę dużą, a przede wszystkim koordynację wzrokowo-ruchową. Podstawowymi umiejętnościami rozwijanymi w trakcie doskonalenia motoryki małej są: 1) kontrolowane ruchy rąk i palców; 2) chwytanie przedmiotów jedną ręką bez pomocy; 3) manipulowanie przedmiotem w celu wykonania zadania; 4) skoordynowane używanie obu rąk.

Umiejętności z zakresu motoryki małej są niezbędne do wdrożenia każdego zindywidualizowanego programu nauki. Pomysłowy rozwój umiejętności samoobsługi, rysowania, pisanie i artykulacji jest zależny od rozwoju motoryki małej dziecka. Panowanie nad dłońmi i palcami jest konieczne, gdy istnieje konieczność porozumiewania się przy pomocy języka migowego. Gdy dziecko będzie lepiej panować nad dłońmi i palcami, nauka stanie się mniej frustrująca i da zadowolenie zarówno dziecku, jak i nauczycielowi.

Zaproponowane dalej ćwiczenia są tylko częścią z szerokiej gamy zadań używanych do rozwijania motoryki małej dla różnych poziomów rozwoju.

94. TRZYMANIE ŁYŻKI

Motoryka mała, chwytanie, 0-1 rok

Samoobsługa, karmienie, 0-1 rok

Cel: Doskonalenie umiejętności chwytania i samodzielnego jedzenia.

Zadanie: Chwycenie łyżki jedną dłonią i trzymanie jej bez pomocy.

Pomoce: Łyżka

Procedura: Trzymając łyżkę w polu widzenia dziecka, staraj się zająć nią jego uwagę. Gdy na nią popatrzy, powiedz „Łyżka.” Weź rękę dziecka i otocz jego palce wokół trzonka łyżki tak, aby trzymało ją pełnym uchwytem dłoni. Użyj swojej ręki dla wzmocnienia uchwytu, aby dziecko nie mogło upuścić lub odrzucić łyżki. Pomóż mu utrzymać łyżkę przez kilka sekund i w tym czasie mów do niego spokojnie i zachęcaj je. Stopniowo wydłużaj czas trzymania przed zakończeniem ćwiczenia. Gdy poczujesz, że ręka dziecka pewniej trzyma łyżkę, zmniejszaj nacisk swojej ręki na jego dłoń. Na końcu całkowicie odsuń swoją rękę i sprawdź, czy dziecko utrzyma samodzielnie łyżkę przez kilka sekund.

95. WYJMOWANIE PRZEDMIOTÓW Z PUDEŁKA BEZ PATRZENIA

Motoryka mała, chwytanie, 0-1 rok

Percepcja dotykowa, 0-1 rok

Cel: Doskonalenie umiejętności chwytania przedmiotów bez patrzenia.

Zadanie: Wyjęcie trzech przedmiotów z zamkniętego pudełka.

Pomoce: Kartonowe pudełko, trzy średniej wielkości, pospolite przedmioty (np. klocek, papierowy kubek i łyżka)

Procedura: W kartonowym pudełku wytnij otwór takiej wielkości, aby dziecko łatwo wkładało do niego rękę. Zamknij pudełko lub, jeśli nie ma pokrywy, połóż przedmioty na stole i przykryj je pudełkiem tak, by dziecko nie widziało ich. Upewnij się, że dziecko cię obserwuje, sięgnij przez otwór. Wyjmij jeden z przedmiotów, udając zdziwienie. Następnie poprowadź rękę dziecka przez otwór, pomóż mu zlokalizować jeden z przedmiotów i wyciągnąć go. Powtórz ćwiczenie. Nagradzaj je za każdym razem, gdy wyjmie przedmiot. Po przeprowadzeniu ćwiczenia kilka razy, poprowadź rękę dziecka do otworu, ale tym razem pozwól mu samodzielnie poszukać przedmiotu. Gdy dziecko opanuje zadanie, ilość przedmiotów powinna być zwiększana lub zmniejszana, a pudełko należy zamienić na większe, aby znalezienie przedmiotu wymagało poszukiwań na większej przestrzeni.

96. CHWYTANIE PRZEDMIOTU

Motoryka mała, chwytanie, 0-1 rok

Percepcja wzrokowa, 0-1 rok

- Cel:** Doskonalenie chwytania palcami.
- Zadanie:** Podnoszenie 10 przedmiotów o różnych rozmiarach i wkładanie ich do miski.
- Pomoce:** Mała miska, 10 małych przedmiotów (np. rodzynek, orzech, guzik, kiocek, koralik, śrubka, pióro, klucz, piłeczka i moneta)
- Procedura:** Posadź dziecko przy stole i daj mu znać, że nadszedł czas pracy. Połóż przed dzieckiem przedmioty, upewniając się, że są w jego zasięgu. Podnieś jeden z przedmiotów precyzyjnym uchwytem kciuka i dwóch pierwszych palców. Powiedz „Włóż” i sam umieść przedmiot w misce. Weź rękę dziecka i naprowadź jego kciuk i pierwsze dwa palce na przedmiot. Powiedz „Włóż” i przesunij jego rękę do miski. Pomóż dziecku rozluźnić rękę.
- Powtarzaj ćwiczenie wiele razy, aż dziecko zacznie samodzielnie wykonywać odpowiednie ruchy. Odnotuj, które przedmioty chwytą z największą trudnością i pomagaj mu przy nich. Każdorazowo przypominaj mu o konieczności włożenia przedmiotu do miski.

97. CHWYTANIE PALCAMI

Motoryka mała, chwytanie, 1-2 lata

- Cel:** Nauka prawidłowego chwytania palcami i poprawa panowania nad motoryką małą.
- Zadanie:** Odrywanie małych kawałków plasteliny i wkładanie ich do puszeki.
- Pomoce:** Plastelina, puszka
- Procedura:** Posadź dziecko przy stole i połóż przed nim plastelinę. Wyjmij ją z puszeki, ale pozostaw puszkę w jego zasięgu. Pomóż dziecku utoczyć wałeczek centymetrowej grubości. Upewnij się, że dziecko cię obserwuje i zademonstruj mu precyzyjnymi ruchami kciuka i palca wskazującego, jak oderwać mały kawałek plasteliny z końca wałeczka. Potrzymaj ten kawałek przed oczami dziecka. Następnie powiedz „Włóż” i umieść go w puszcze. Weź kciuk i wskazujący palec dziecka i pomóż mu oderwać mały kawałek. Powiedz „Włóż” i pomóż mu rozluźnić palce i umieścić plastelinę w puszcze. Powtarzaj ćwiczenie wiele razy, zmniejszając swoją kontrolę w miarę, jak dziecko będzie coraz poprawniej operowało palcami. Daj mu znać, ile razy ma powtarzać czynność przez położenie przed nim odpowiedniej ilości małych nagród. Po każdym włożeniu kawałka plasteliny do puszeki, nagradzaj dziecko.

98. NABIERANIE CUKRU ŁYŻKĄ

Motoryka mała, manipulowanie, 1-2 lata

Motoryka mała, chwytanie, 1-2 lata

Samoobstuga, karmienie, 1-2 lata

- Cel:** Doskonalenie chwytania i manipulowania przyrządami oraz rozwój umiejętności samodzielnego jedzenia.
- Zadanie:** Używanie łyżki do przenoszenia cukru z jednego pojemnika do drugiego.
- Pomoce:** Łyżka, cukier (albo inny sypki materiał), dwie miseczki albo inne pojemniki
- Procedura:** Gdy dziecko opanowało już trzymanie łyżki przez krótki czas (ćwiczenie 94), zacznij uczyć je używania łyżki. Postaw przed nim dwie miseczki, jedną z cukrem, drugą pustą. Włóż dziecku łyżkę do ręki i wzmocnij jego uchwyt swoją ręką. Prowadź jego rękę do miseczki z cukrem, tak żeby zagłębiło łyżkę w cukrze. Powtarzaj te ruchy wielokrotnie, bez podejmowania prób przenoszenia cukru do pustego naczynia. Gdy dziecko zacznie kontynuować ruchy, pomóż mu zaczerpnąć małą ilość cukru i przenieść do drugiego naczynia. Na początku, naczynia powinny znajdować się tuż obok siebie, ale w miarę utrwalania umiejętności dziecka, mogą być od siebie odsuwane. Stopniowo zwiększaj ilość przenoszonych łyżek, rozpoczynając od jednej. Zmniejszaj kontrolę nad ręką dziecka, przez stopniowe przenoszenie jej z dłoni na nadgarstek, później na przedramię i na końcu w ogóle przestań mu pomagać.

99. PODNOSZENIE MONET

Motoryka mała, chwytanie, 1-2 lata

Percepcja wzrokowo-ruchowa, samokontrola, 1-2 lata

Percepcja wzrokowa, 1-2 lata

- Cel:** Doskonalenie motoryki małej i umiejętności chwytania.
- Zadanie:** Podniesienie 10 monet i włożenie ich do puszeki.
- Pomoce:** Monety, puszka po kawie, lub plastikowy pojemnik po margarynie
- Procedura:** Wytnij w plastikowym wieczku pojemnika dostatecznie dużą szczelinę, by monety swobodnie przez nią przechodziły. Zacznij od położenia przed dzieckiem dwóch monet. Powiedz „Popatrz” i powoli, starannymi ruchami kciuka i palca wskazującego podnieś jedną z monet. Poruszaj nią przed oczami dziecka, przyciągając jego uwagę, a następnie włóż do szczeliny. Weź jego rękę i naprowadź palce na powtórzenie czynności z drugą monetą. Nagroź je natychmiast i pozwól mu odejść od stołu na kilka chwil. Powtarzaj ćwiczenie regularnie i w miarę rozwoju umiejętności dziecka zwiększaj ilość monet. Zawsze kładź od razu wszystkie monety, aby dziecko wiedziało, ile razy będzie musiało powtórzyć czynność w celu wykonania ćwiczenia. Przypominaj mu co ma robić przez wskazywanie monety, powiedzenie „Włóż ją tu” i wskazanie szczeliny pojemnika.

100. OTWIERANIE POJEMNIKÓW

Motoryka mała, koordynacja działań rąk, 1-2 lata

Naśladowanie, motoryka, 1-2 lata

- Cel:* Doskonalenie motoryki małej, siły i współdziałania rąk.
- Zadanie:* Otwieranie czterech różnych pojemników w celu zdobycia nagrody.
- Pomoce:* Pudełko od butów, duże pudełko po zapalkach (otwierane przez wysuwanie), puszka po kawie z plastikowym wieczkiem, szkatułka, jadalne nagrody
- Procedura:* Usiądź przy stole, na podłodze lub gdziekolwiek, gdzie dobrze się z dzieckiem czujesz. Weź jedno pudełko, powiedz „Patrz” i przesuń jadalną nagrodę w jego polu widzenia. Powoli umieść nagrodę w pudełku, które następnie zamknij. Upewnij się, że dziecko obserwuje twoje ręce i powoli otwórz pudełko. Sprawiaj wrażenie zaskoczonego i pokaż mu znaną nagrodę. Ponownie zamknij pudełko i podaj je dziecku. Gestem wskaż mu, by otworzyło pojemnik. Jeśli próbuje, ale okazuje frustrację, pomóż mu. Jeśli nie wie, co ma zrobić, naprowadź jego ręce na wykonanie zadania. Gdy dziecko otworzy pojemnik, otrzymuje nagrodę a pojemnik odkładany jest na bok. Powtarzaj ćwiczenie z kolejnymi pojemnikami. Notuj, które pojemniki dziecko otwiera łatwo, a z którymi ma trudności. Jeśli któryś okaże się dla niego za trudny, zamień go na inny, łatwiejszy. Celem ćwiczenia jest nauka otwierania pojemników różnymi sposobami.

101. ZABAWA W „DAJ – WEŹ”

Motoryka mała, chwytanie, 1-2 lata

Koordynacja wzrokowo-ruchowa, samokontrola, 1-2 lata

Działania poznawcze, rozumienie mowy, 1-2 lata

- Cel:* Doskonalenie chwytania i puszczenia przedmiotów oraz rozwijania umiejętności współdziałania.
- Zadanie:* Wyjęcie z pudełka czterech przedmiotów i oddanie ich innej osobie, odebranie od partnera tych przedmiotów i włożenie ich do pudełka.
- Pomoce:* Dwa średniej wielkości pudełka, cztery przedmioty różnej wielkości i kształtu (np. klocek, koralik, klucz i grzebień)
- Procedura:* Usiądź przy stole naprzeciw dziecka i umieść pomiędzy wami dwa pudełka obok siebie. Włóż cztery przedmioty do jednego z nich. Sięgnij do pudełka, wyjmij jeden z przedmiotów i podaj go dziecku. Powiedz „Weź” i wskaż mu gestem, że ma wziąć przedmiot. Jeśli będzie to konieczne, weź jego rękę, włóż przedmiot w dłoń i pomóż mu go podnieść. Następnie powiedz „Połóż” i wskaż puste pudełko. Naprowadź rękę dziecka na pudełko, pomóż mu zwołać uchwyt i natychmiast je nagroź. Powtarzaj ćwiczenie, aż wszystkie przedmioty zostaną przełożone z jednego pudełka do drugiego. Kontynuuj redukując swoją pomoc, aż dziecko nauczy się odbierania od ciebie przedmiotów i umieszczania go we właściwym pudełku.
- Następnie zachęcaj je, by samodzielnie sięgało do pudełka po przedmiot i podawało go tobie. Wskaż na pudełko i powiedz „Weź.” Utrzymuj swoją rękę gdy to mówisz. Jeśli dziecko nie reaguje, trzymaj rękę wyciągniętą w kierunku pudełka, a drugą pomóż dziecku wydobyć przedmiot i umieścić go na twojej wyciągniętej ręce. Gdy da ci przedmiot, włóż go do pudełka i nagroź dziecko. Powtarzaj ćwiczenie, dopóki dziecko nie wydobędzie wszystkich czterech przedmiotów i nie da ci ich. Gdy opanuje oba ćwiczenia, zmień postępowanie i w kolejnych dniach ćwicz na zmianę „daj” i „weź.” W ten sposób dziecko będzie musiało słuchać twoich poleceń, aby zrozumieć, co ma robić.

102. PRZYCISKANIE GUZIKÓW

Motoryka mała, manipulowanie, 1-2 lata

Koordinacja wzrokowo-ruchowa, samokontrola, 1-2 lata

- Cel:** Doskonalenie motoryki małej i rozwój umiejętności wskazywania palcem na określony cel.
- Zadanie:** Samodzielne naciskanie guzika w celu wywołania pożądanego efektu.
- Pomoce:** Zabawka, która pod wpływem przyciskania guzika zachowuje się w interesujący sposób (np. wydaje dźwięki, lub porusza się)
- Procedura:** Usiądź z dzieckiem przy stole i daj mu zabawkę. Pokaż mu, jak nacisnąć guzik, by zabawka zaczęła działać. Pokaż dziecku swój palec wskazujący i pozwól przesunąć go w stronę guzika, aby dziecko widziało związek ruchu palca z efektem tej czynności. Gdy przyciśniesz guzik, uśmiechaj się, klaszcz i okazuj radość, aby pokazać dziecku, że działanie zabawki jest przyjemne. Ustaw ponownie zabawkę i weź rękę dziecka. Naprowadź jego palec na guzik i pomóż mu przycisnąć go. Powtarzaj to wielokrotnie, stopniowo ograniczając swoją pomoc, najpierw przez przesunięcie ręki na nadgarstek dziecka, później na łokieć, by w końcu zupełnie zrezygnować z pomocy. Gdy dziecko nauczy się przyciskać guzik zabawki bez żadnej pomocy, pokaż mu inną, podobną i obserwuj, czy dziecko potrafi samodzielnie nacisnąć guzik.

103. ZDEJMOWANIE SKARPETEK

Motoryka mała, manipulowanie, 1-2 lata

Samodzielność, ubieranie się, 1-2 lata

- Cel:** Odkrywanie przedmiotów przez chwytnie i ściąganie zastony i rozwój umiejętności samodzielnego ubierania i rozbierania się.
- Zadanie:** Odkrycie nagrody przez ściągnięcie skarpetki, luźno naciągniętej na pojemnik.
- Pomoce:** Duża skarpetka, nietłamiwa plastikowa butelka lub dzbanek, jadalne nagrody
- Procedura:** Zwróć uwagę dziecka poruszając ulubioną jadalną nagrodą w jego polu widzenia. Włóż nagrodę do butelki lub dzbanka. Potem naciągnij na to skarpetkę w taki sposób, aby bardzo łatwo dawała się ściągnąć. Weź rękę dziecka i pomóż mu chwycić koniec skarpetki i ściągnąć ją. Następnie pomóż mu wydobyć nagrodę. Powtarzaj ćwiczenie wiele razy, upewniając się, czy dziecko zawsze widzi, gdy umieszczasz nagrodę w pojemniku. Ograniczaj swoją pomoc, aż dziecko będzie samodzielnie chwycić i ściągać skarpetkę. Stopniowo ściągnij skarpetkę w dół pojemnika tak, aby dziecko musiało za każdym razem ciągnąć silniej.

104. SKŁADANIE PAPIERU

Motoryka mała, manipulowanie, 1-2 lata

Naśladowanie, motoryka, 1-2 lata

- Cel:** Doskonalenie motoryki małej przez naukę składania papieru.
- Zadanie:** Dwukrotne złożenie arkusza papieru bez pomocy.
- Pomoce:** Papier (20 na 30 cm)
- Procedura:** Stań za dzieckiem siedzącym przy stole i pokaż mu, jak złożyć duży arkusz papieru. Upewnij się, czy dziecko obserwuje twoje czynności. Wykonuj ruchy powoli i dokładnie. Po prezentacji, weź drugą kartkę papieru i delikatnie poprowadź rękę dziecka, by złożyła kartkę na pół. Powtarzaj ćwiczenie, aż dziecko nauczy się to robić samodzielnie. Nie przejmuj się, gdy zgięcia nie będą równe i dokładne. Każdą zgiętą kartkę odkładaj na bok, na „końcowy” stos. Stopniowo zmniejszaj swoją kontrolę nad rękami dziecka, aż będzie umiało samodzielnie zginać papier. Wtedy poleć mu, by zgięto kartkę po raz drugi. Usiądź obok dziecka, daj mu kartkę, a drugą pozostaw dla siebie. Zegnij kartkę jeden raz i każ zrobić mu to samo, ale zamiast potem odłożyć ją na końcowy stos, powiedz „Popatrz” i złoż kartkę powtórnie. Pomóż dziecku tylko wtedy, gdy wykazuje niezdecydowanie.

105. KOLOROWANIE – ĆWICZENIE WSTĘPNE

Motoryka mała, manipulowanie, 1-2 lata

Koordinacja wzrokowo-ruchowa, rysowanie, 1-2 lata

Naśladowanie, motoryka, 1-2 lata

- Cel:** Doskonalenie umiejętności kolorowania.
- Zadanie:** Uchwycenie kredki i wykonanie dwóch lub trzech przypadkowych pociągnięć na papierze.
- Pomoce:** Dwie duże kredki, papier, małe pudełko
- Procedura:** Usiądź obok dziecka przy stole, mając przed sobą kredki, papier oraz pudełko. Weź kartkę i kredkę. Kilкома przypadkowymi ruchami narysuj dwie lub trzy kreski. Przy użyciu tej samej kartki i kredki próbuj skłonić dziecko do wykonania kilku pociągnięć. Włóż kredkę w dłoń dziecka i zamknij ją w swojej. Pomagaj mu bazgrać przez kilka sekund, następnie pochwal je, odłóż kartkę na końcowy stos, a kredkę do pudełka. Powtórz ćwiczenie z drugą kredką. Stopniowo ograniczaj swoją pomoc, w miarę jak dziecko będzie zdolne do samodzielnego trzymania kredki i bazgrania. Zachęcaj dziecko do dłuższego rysowania, ale dawaj mu tylko kilka kredek, by wiedziało, z ilu części składa się zadanie.

106. BAŃKI MYDLANE

Motoryka mała, manipulowanie, 2-3 lata

Motoryka mała, chwytanie, 2-3 lata

- Cel:* Doskonalenie motoryki małej i umiejętności chwytania.
- Zadanie:* Otwieranie pojemnika z bańkami mydlanymi i właściwe używanie słomki.
- Pomoce:* Pojemnik z bańkami mydlanymi (z pokrywą i słomką)
- Procedura:* Upewnij się, że pokrywkę pojemnika z bańkami łatwo otworzyć. Postaw dzbanek na stole przed dzieckiem i zademonstruj, jak otwierasz pojemnik. Wyjmij z pojemnika słomkę i zrób kilka baniek. Włóż słomkę z powrotem do pojemnika i przykryj go. Weź ręce dziecka, pomóż mu odkryć pojemnik, wziąć słomkę i dmuchnąć w nią. Po kilku sekundach ponownie schowaj słomkę i zamknij pojemnik. Przesuń go przed dziecko i gestem pokaż, że ma go otworzyć. Naśladuj odpowiednie ruchy i w razie potrzeby, umieść prawidłowo ręce dziecka na pojemniku. Kontynuuj naśladowanie właściwych ruchów, jeśli dziecko patrzy na twoje ręce. Powtarzaj ćwiczenie, aż dziecko nauczy się samodzielnie otwierać pojemnik. Bądź przygotowany, że będzie rozlewać mydliny, dopóki nie nauczy się kontrolowania swoich ruchów.

107. OTWIERANIE DZBANKA

Motoryka mała, koordynacja czynności rąk, 2-3 lata

Naśladowanie, motoryka, 1-2 lata

- Cel:* Doskonalenie motoryki małej, koordynacji i siły rąk, sprawności obrotu nadgarstków.
- Zadanie:* Samodzielne zdejmowanie pokrywki małego dzbanka.
- Pomoce:* Trzy małe dzbanki z przykrywkami, jadalne nagrody
- Procedura:* Ustaw na stole przed dzieckiem trzy małe dzbanki. Poruszaj w jego polu widzenia jadalną nagrodą. Gdy zwrócisz już jego uwagę, podnieś pokrywkę z jednego z dzbanków i umieść w nim nagrodę. Przykryj dzbanek i wręcz go dziecku. Wykonując swymi rękami właściwe ruchy, skłoń je do podniesienia pokrywki. Następnie umieść ręce dziecka na dzbanku, pomóż mu podnieść pokrywkę i wydobądź nagrodę. Powtórz ćwiczenie z innymi dzbankami. Ogranicz swoją pomoc, aż dziecko będzie w stanie samodzielnie otworzyć trzy dzbanki. Pamiętaj, aby za każdym razem sprawdzać, czy pokrywki nie są zbyt mocno wciśnięte.

108. ĆWICZENIA PALCÓW

Motoryka mała, manipulowanie, 2-3 lata

Naśladowanie, motoryka, 2-3 lata

Motoryka mała, koordynacja czynności obu rąk, 2-3 lata

- Cel:* Doskonalenie sprawności palców.
- Zadanie:* Samodzielne wykonanie palcami kilku prostych ruchów.
- Pomoce:* –
- Procedura:* Pokaż dziecku kilka prostych ruchów palcami i spraw, by cię naśladowało (np. dotykaj kciukiem lewej ręki kolejnych palców prawej). Pokaż, że ma naśladować twoje ruchy. Jeśli zaczyna naśladować, pomóż mu wykonywać ruchy we właściwy sposób i pochwal je.
- Inne proponowane ruchy palcami:
- kręcenie kciukiem przy zgiętych pozostałych palcach;
 - ruszanie wszystkimi palcami, przy dłoni skierowanej do góry;
 - ruszanie kolejno każdym palcem, przy dłoni skierowanej do dołu.
- Powtarzaj ćwiczenie z użyciem innych prostych ruchów palcami, aby dziecko uczyło się ruszać nimi razem i pojedynczo.

109. POCIĄGANIE ZA SZNURKI

Motoryka mała, manipulowanie, 2-3 lata

Motoryka mała, chwytanie, 2-3 lata

Percepcja słuchowa, 1-2 lata

Naśladowanie, motoryka, 1-2 lata

- Cel:* Doskonalenie motoryki małej, w tym chwytania.
- Zadanie:* Pociąganie za sznurek zabawki wydającej dźwięk.
- Pomoce:* Lalka lub pluszowe zwierzątko, które mówi, lub wydaje dźwięki przy pociąganiu za sznurek
- Procedura:* Pokaż dziecku zabawkę, powiedz „Popatrz” i pokaż, jak pociągnąć za sznurek, aby zabawka wydała dźwięk. Następnie podaj ją dziecku i połóż jego rękę na sznurku. Nagradzaj je natychmiast po prawidłowym wykonaniu czynności. Daj mu następną zabawkę i zacznij od samodzielnego pociągnięcia za sznurek. Pokaż, gdzie znajduje się sznurek i naśladuj ruch ciągnięcia. Pomagaj tylko wtedy, gdy dziecko wygląda na zakłopotane. Na końcu, naucz je trzymać zabawkę i pociągać za sznurek bez pomocy, żeby musiało w skoordynowany sposób używać obu rąk.

110. ĆWICZENIE RĄK

Motoryka mała, chwytanie, 2-3 lata

Cel: Rozwijanie siły rąk.

Zadanie: Ściskanie gąbki i miękkiej gumowej piłeczki pięć razy każdą ręką.

Pomoce: Gąbka, miękka gumowa piłeczka

Procedura: Stań z prawej strony dziecka z prawą ręką wysuniętą przed siebie i dłonią odwróconą do góry. Lewą ręką ujmij prawą rękę dziecka i ustaw ją w tej samej pozycji. Powiedz „Zamknij” i powoli zaciskaj swoją dłoń w pięść. Potem powiedz „Otwórz” i powróć do początkowej pozycji. Powtórz to samo, ale tym razem pomagaj dziecku lewą ręką wykonać ruch zaciskania palców. Pamiętaj o każdorazowym wydawaniu polecenia „Zamknij,” lub „Otwórz.” Powtarzaj ćwiczenie, aż dziecko nauczy się samodzielnie pięć razy pod rząd zamykać i otwierać prawą dłoń na twoje polecenie. Kiedy będzie już to umiało, przejdź na jego drugą stronę i powtórz całą procedurę z jego lewą ręką. Kiedy będzie już zaciskać i otwierać dłonie pięć razy bez twojej pomocy, włóż mu do ręki gąbkę i powtórz całe ćwiczenie. Każ dziecku ściskać ją po pięć razy każdą ręką. Na koniec, zastąp gąbkę miękką gumową piłeczką i kontynuuj ćwiczenie. Pamiętaj o poleceniach „Zamknij” i „Otwórz” i cały czas poruszaj swoją ręką, aby miało ono wzór do naśladowania.

111. KLAMERKI

Motoryka mała, manipulowanie, 2-3 lata

Cel: Rozwijanie siły ręki i kontroli nad motoryką małą.

Zadanie: Przypięcie sześciu klamerki do bielizny na ściankach pudełka.

Pomoce: Sześć lekkich plastikowych klamerki, pudełko od butów

Procedura: Przed przystąpieniem do ćwiczenia sprawdź, czy klamerki otwierają się wystarczająco lekko. Trzymaj klamerkę przed dzieckiem i pokaż mu, jak naciskać na jej końce, by się otwierała i zamykała. Następnie powiedz „Popatrz” i przypnij klamerkę do bocznej ścianki pudełka. Włóż jedną z klamerki do ręki dziecka i użyj swojej ręki do pomocy w jej otwarciu. Poprowadź jego rękę w celu przypięcia klamerki na brzegu pudełka. Pochwal dziecko i daj mu następną klamerkę. Stopniowo ograniczaj swoją pomoc, redukując siłę nacisku w miarę, jak dziecko będzie wykonywać większość czynności samodzielnie. Gdy nauczy się już przypinać klamerkę do pudełka bez pomocy, połóż przed nim sześć klamerki i powiedz, by przypięło je do wszystkich ścianek pudełka. Z kolei, każ mu odczepić klamerki i włożyć je do pudełka. Nagradzaj dziecko po zakończeniu całego ćwiczenia.

112. WODZENIE PALCEM

Motoryka mała, manipulowanie, 3-4 lata

Koordinacja wzrokowo-ruchowa, samokontrola, 3-4 lata

Percepcja zmysłowa, 3-4 lata

Cel: Poprawa kontroli nad rękami i palcami.

Zadanie: Powolne wodzenie palcem wzdłuż kształtu.

Pomoce: Pospolite przedmioty domowe (np. piłka, stół i książka)

Procedura: Chwyć dziecko za wskazujący palec i powoli, delikatnie wódcz nim po przedmiotach takich, jak książka, stół i piłka. Stopniowo zmniejszaj swoją kontrolę i sprawdzaj, czy dziecko kontynuuje wodzenie po kształcie. Chwal je, gdy wodzi palcem powoli. Gdy zaczyna poruszać się impulsywnie pohamuj je słownie. Jeśli to nie wystarczy – fizycznie. Gdy już przyzwyczai się do doznań dotykowych, zmieniaj przedmioty, aby dostarczać mu różnych wrażeń dotykowych. Na przykład, możesz użyć do tego celu pluszowego zwierzątka, potem szorstkiego kamienia, a na końcu gładkiego naczynia.

113. SKŁADANIE PAPIEROWEJ ZABAWKI

Motoryka mała, manipulowanie, 3-4 lata

Percepcja wzrokowa, 3-4 lata

Działania poznawcze, rozumienie mowy, 3-4 lata (dla niektórych dzieci)

Cel: Doskonalenie motoryki małej, koordynacji rąk i rozróżniania kolorów.

Zadanie: Wykonanie małej sprężystej zabawki przez zaginanie papieru.

Pomoce: Dwa paski papieru w różnych kolorach (każdy o długości 15 cm i szerokości 2,5 cm)

Procedura: Sklej końce dwóch pasków, aby utworzyły kąt prosty (rys.4.1A). Pokaż dziecku, jak zaginać jeden pasek nad drugim (rys 4.1B i C). Jeśli zna ono nazwy kolorów, skłoń je do wykonywania kolejnego zagięcia przez powiedzenie „Zagnij czerwony” (rys 4.1D i E). Jeśli będzie potrzebne, wskaż mu odpowiedni koniec. Jeśli jeszcze nie reaguje na nazwy kolorów, wskaż mu, gdzie jest dolny pasek i powiedz „Zagnij.” Gestami pokaż mu odpowiednią czynność. Jeśli dziecko ciągle się waha, poprowadź jego ręce w celu wykonania czynności. Kontynuuj ćwiczenie, na zmianę zaginając górny i dolny pasek, dopóki zabawa nie jest skończona.

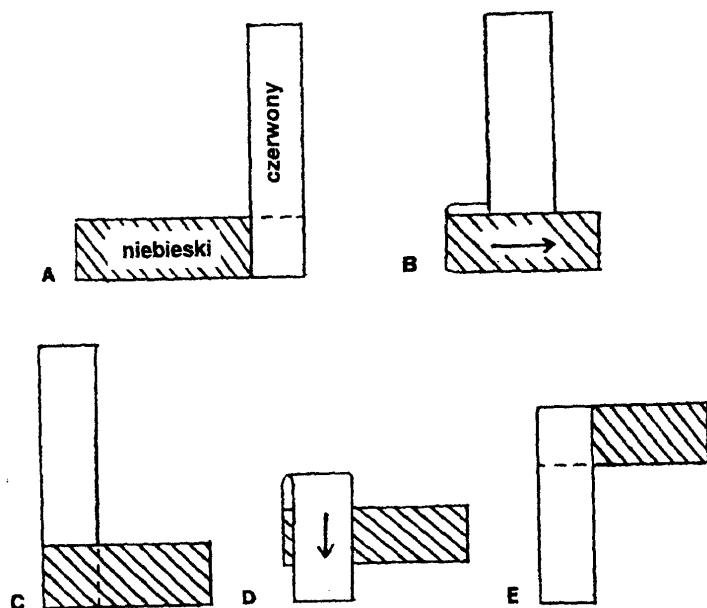

Rys.4.1. Sekwencja czynności przy wykonywaniu zabawki.

114. CIĘCIE NOŻYCZKAMI

Motoryka mała, koordynacja czynności rąk, 3-4 lata

Motoryka mała, manipulowanie, 4-5 lat

Cel: Doskonalenie motoryki małej i nauka używania nożyczek.

Zadanie: Przycinanie pasków papieru.

Pomoce: Nożyczki, papier

Procedura: Przed rozpoczęciem ćwiczenia wytnij ze zwykłego papieru paski o szerokości 2-3 cm, aby dziecko mogło przeciąć je bez problemu. Połóż trzy paski i nożyczki przed dzieckiem. Skup na sobie jego uwagę i podnieś nożyczki. Trzymaj je prawidłowo i poruszaj nimi w polu widzenia dziecka. Następnie podnieś pasek papieru i przetrnij go. Weź rękę dziecka i włóż w nią prawidłowo nożyczki. Użyj swojej ręki do wzmocnienia jego uchwytu i kontroli ruchów. Weź drugą rękę dziecka i pomóż mu trzymać w niej papier. Kierujemy ręką dziecka tak, by kilkakrotnie otworzyło i zamknęło nożyczki. Powiedz „Tnij” przy każdym zamknięciu nożyczek. Pomóż dziecku w przecięciu każdego paska. Gdy poczujesz, że dziecko samo zaczyna wykonywać działania, ograniczaj stopniowo swoją pomoc. Nie należy przejmować się tym, że nie przecina paska do końca. Nakłaniaj je, by przecinało każdy pasek tylko raz i brało następny. W ten sposób będzie wiedziało, ile części ma zadanie i będzie się mniej niecierpliwić.

115. ŚRUBKI I ORZECHY

Motoryka mała, koordynacja rąk, 4-5 lat

Koordynacja wzrokowo-ruchowa, samokontrola, 4-5 lat

Percepcja wzrokowa, 4-5 lat

Działanie poznawcze, dopasowywanie, 1-2 lata

Cel: Nauka rozróżniania rozmiarów i doskonalenia motoryki małej.

Zadanie: Samodzielne zebranie trzech śrubek i trzech orzechów różnej wielkości.

Pomoce: Po trzy orzechy i śrubki takich samych rozmiarów, po trzy różnych rozmiarów, dwie tacki do sortowania

Procedura: Gdy dziecko będzie już prawidłowo kompletować dwie deseczki ze śrubkami (ćwiczenie 143 i 144), zacznij uczyć je zbierać rozrzucone śrubki i orzechy przy pomocy obu rąk. Zacznij od trzech śrubek identycznego kształtu i rozmiaru. Weź każdy zestaw oddzielnie i pomieszaj je przed dzieckiem. Następnie postaw przed nim dwie tacki, jedną z orzechem, drugą ze śrubką. Nakłoń dziecko do sortowania orzechów i śrubek na odpowiednie tacki. Następnie pokaż mu, jak je zbierać – orzech jedną ręką, śrubkę drugą. Naprowadź jego ręce do zebrania drugiego orzecha i śrubki. Powtarzaj ćwiczenie ograniczając swoją pomoc, dopóki dziecko nie nauczy się zebrać bez pomocy wszystkich trzech śrubek i orzechów. Gdy dziecko nie będzie już miało problemów z trzema identycznymi śrubkami i orzechami, wprowadź zbiór o różnych rozmiarach i wygładzie. Każ dziecku porównywać każdy orzech z każdą śrubką, aż je prawidłowo dopasuje.

116. PŁATKI ŚNIEGU

Motoryka mała, manipulowanie, 4-5 lat

Motoryka mała, chwytanie, 3-4 lata

- Cel:** Rozwijanie precyzji składania papieru i umiejętności używania nożyczek.
- Zadanie:** Dokładne zginanie i sprasowanie papieru oraz cięcie jego czterech warstw.
- Pomoce:** Arkusze cienkiego papieru maszynowego lub gazetowego (15 x 15 cm), nożyczki
- Procedura:** Połóż po jednym kwadratowym arkuszu papieru przed sobą i przed dzieckiem. Powiedz „Popatrz” i powoli złóż swój arkusz na pół. Następnie weź ręce dziecka i pomóż mu zrobić to samo. Powiedz „Złóż” i zegnij swój arkusz ponownie na pół. Każ mu zrobić to samo ze swoim, najlepiej bez twojej pomocy. Weź ołówek i zaznacz na zgiętym papierze linie cięcia w kształcie litery V. Zaznacz je na każdym rogu i brzegu (rys.4.2). Wykonaj zaznaczone cięcia. Rozłóż tak wykonany płatek śniegu i okaż swoją radość. Niech dziecko powtórza te czynności. Na początku trzeba mu dużo pomagać w prawidłowym cięciu po liniach. Gdy wykona płatkę, pomóż mu nakleić je na okno jego pokoju, by pokazać, że jesteś dumny z jego pracy.

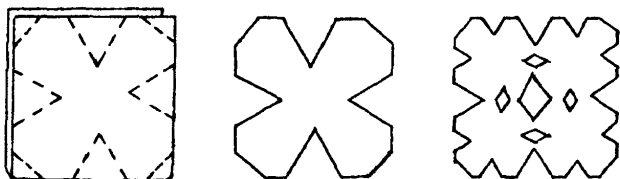

Rys.4.2. Kolejne czynności przy wykonywaniu płatków śniegu.

117. ROZWIESZANIE PRANIA

Motoryka mała, koordynacja czynności rąk, 4-5 lat

Motoryka duża, chwytanie, 3-4 lata

- Cel:** Zwiększanie siły mięśni i rozwój koordynacji rąk.
- Zadanie:** Wieszanie ubrań na sznurku i przyczepianie ich klamerkami.
- Pomoce:** Klamerki, ścierki, chusteczki, skarpetki, sznurek, koszyk
- Procedura:** Rozwiesz sznurek pomiędzy dwoma drzewami lub meblami tak, aby wisiat na wysokości ramion dziecka. Umieść wyprane rzeczy w koszyku u stóp dziecka, a klamerki w pudełku po prawej stronie koszyka. Kieruj dzieckiem najpierw przez naprowadzanie jego rąk, a później słowami i gestami w następujący sposób: „Weź skarpetkę” (użyj jego lewej ręki). „Powieś ją.” „Przypnij ją.” Jeśli zauważysz, że dziecko ma trudności z częścią zadania (na przykład z rozwieszaniem, lub przypinaniem), przeciwicz ją oddzielnie przed kontynuacją całości. Na przykład, daj dziecku poćwiczyć samo wieszanie skarpetki na sznurku, albo przypinanie klamerki do brzegu pudełka.

118. PINEZKI – I

Motoryka mała, manipulowanie, 5-6 lat

Naśladowanie, motoryka, 2-3 lata

Motoryka mała, chwytanie, 2-3 lata

- Cel:** Poprawa kontroli nad motoryką małą i siłą palców.
- Zadanie:** Wciśnięcie 12 pinezek w tablicę z korka.
- Pomoce:** Pinezki (z bardzo krótkimi ostrzami), tablica korkowa
- Procedura:** Usiądź z dzieckiem przy stole i połóż przed nim tablicę z korka. Umieść pinezki w miejscu, do którego oboje dosięgacie. Upewnij się, że dziecko cię obserwuje, gdy podnosisz pierwszą pinezkę. Dokładnie chwyć za główkę pinezki przy pomocy kciuka i palca wskazującego. Przytrzymaj ją w polu widzenia dziecka. Powiedz „Popatrz” i powoli wciśnij ją w korek. Chwyć kciuk i palec wskazujący dziecka i nakłoń je, by powtórzyło czynność. Wskaż następną pinezkę, powiedz „Weź ją” i wskaż tablicę. Jeśli dziecko nie wykona ruchu w jej kierunku, powtórnij mu pomóż. Powtarzaj ćwiczenie, aż dziecko będzie w stanie wziąć 12 pinezek i umieścić je na tablicy. Na początku rozkładaj na stole tylko trzy, lub cztery pinezki i w miarę wzrostu umiejętności dziecka, zwiększaj ich ilość.

119. WYPLATANIE MAT

Motoryka mała, manipulowanie, 5-6 lat

Działanie poznawcze, rozumienie mowy, 4-5 lat

Cel: Nauka przeplatania i tworzenie regularnego wzoru „nad-pod”.

Zadanie: Rozumienie pojęć „nad” i „pod” i odpowiednie ruchy paskami papieru. Praca do wykonania zadania.

Pomoce: Papier (dwa lub więcej kolorów)

Procedura: Potnij papier na paski o szerokości 2.5 cm (z jednego koloru – o długości 20 cm, drugiego – 30 cm). Pozostaw jeden arkusz w całości, aby stworzyć podstawę. Krótsze paski umocuj na górze całego arkusza (rys 4.3A). Weź pasek drugiego koloru i przekładaj go pomiędzy umocowanymi paskami, posuwając się od strony prawej w lewą (gdy dziecko jest praworęczne), jak na rys.4.3B. Podczas demonstrowania tej czynności powtarzaj „nad” i „pod,” zgodnie z przesuwaniem się paska. Następnie podaj dziecku kolejny pasek i pomóż mu przeprowadzić go górną i dolną. Musisz pokazać mu, że przesunięcie górną lub dolną zależy od położenia wyższego paska. Powiedz „Popatrz, ten idzie górną, a nasz musi iść dolną.”

Po prawidłowym umieszczeniu każdego paska, zabezpieczaj go taśmą klejącą. Gdy mata zostanie wykonana, pochwal dziecko i pozwól mu wyrównać brzozy nożyczkami. Powieś matę w kuchni lub połóż ją na środku stołu podczas kolacji. Zwiększy to motywację dziecka do wykonania innej maty następnego dnia.

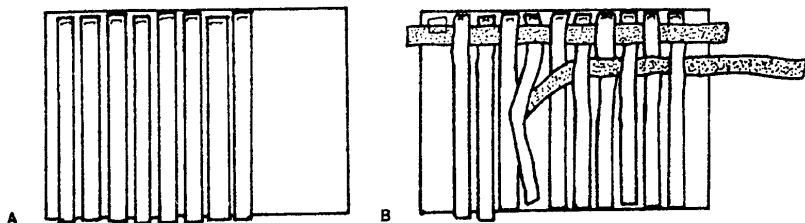

Rys.4.3 Przeplatanie.

Rozdział 5

KOORDYNACJA WZROKOWO-RUCHOWA

Brak koordynacji czynności jest jednym z podstawowych problemów dzieci autystycznych. Stąd szczególnie ważne jest, aby wziąć pod uwagę poziom rozwoju dziecka we wszystkich zadaniach wymagających koordynacji wzrokowo-ruchowej. Nawet jeśli dziecko ma dobrze rozwiniętą motorykę małą, jego możliwości koordynacji wzrokowo-ruchowej mogą być na niższym poziomie z powodu problemów z percepcją.

Większość ćwiczeń motoryki małej została opracowana, aby uczyć dziecko chwytania i manipulowania przedmiotami. Koordynacja wzrokowo-ruchowa powoduje łączenie tych umiejętności z możliwościami percepcyjnymi. Na przykład, chwytanie kredki i używanie jej do niekontrolowanego bazgrania jest zadaniem z zakresu motoryki małej. Użycie tej samej kredki do kolorowania obszaru wewnątrz konturu lub rysowania prostych wzorów powoduje koordynację zarówno zdolności motorycznych, jak i percepcyjnych, stąd zalicza się je do ćwiczeń z zakresu koordynacji.

Ćwiczenia percepcji, motoryki małej i koordynacji wzrokowo-ruchowej opisane w tym podręczniku są ściśle powiązane, ale nie można zakładać, że poziom rozwoju dziecka w tych trzech dziedzinach będzie taki sam. Dzieci autystyczne często funkcjonują na poziomie 4-5 lat w umiejętnościach z zakresu motoryki małej, ale w zakresie percepcji i koordynacji wzrokowo-ruchowej na poziomie 2 lat. Dokładne ustalenie stopnia rozwoju dziecka w każdej z tych trzech dziedzin jest ważne do opracowania dla niego efektywnego, indywidualnego programu nauczania.

Opisane dalej ćwiczenia są tylko próbą wielu zadań stosowanych do poprawy koordynacji wzrokowo-ruchowej. Są one zgrupowane według faz rozwoju w kategoriach rysowania i manipulowania przedmiotami. Ćwiczenia rozwijające kontrolę nad ręką i okiem są szczególnie ważne w programie przedwokalizacyjnym. Ćwiczenia rysunkowe na tych poziomach są podstawą do rozwijania umiejętności dziecka w nauce pisania. Dlatego też rozwijanie koordynacji wzrokowo-ruchowej jest jednym z najważniejszych aspektów wzrostu adaptacji dziecka.

120. UKŁADANIE WIEŻY – ĆWICZENIA WSTĘPNE

Koordynacja wzrokowo-ruchowa, samokontrola, 0-1 rok

Motoryka mała, chwytanie, 1-2 lata

Naśladowanie, motoryka, 1-2 lata

Cel: Kontrolowane układanie przedmiotów, jeden po drugim.

Zadanie: Ułożenie wieży z trzech lub czterech pudełek.

Pomoce: Małe pudełka płatków (pełne lub puste), kosz na bieliznę

Procedura: Umieść pudełka w koszu na bieliznę i posadź dziecko na podłodze. Wyjmij z kosza jedno pudełko i połóż je na podłodze. Następnie wyjmij drugie i połóż je na pierwszym. Powtarzaj to, aż wszystkie pudełka zostaną użyte. Następnie rozrzuć je i wydaj odgłos zdenerwowania. Podnieś pudełka i ponownie umieść w koszu. Ponownie rozpocznij ćwiczenie, ale po położeniu pierwszego pudełka na podłodze, podaj dziecku drugie i pomóż mu zbudować wieżę. Powtarzaj ćwiczenie, ograniczaj swój udział stopniowo, aż dziecko będzie w stanie wyjąć wszystkie pudełka z kosza, samodzielnie zbudować z nich wieżę, a następnie ją rozrzucić.

121. UKŁADANKI – ĆWICZENIA WSTĘPNE

Koordynacja wzrokowo-ruchowa, samokontrola, 0-1 rok

Motoryka mała, chwytanie, 0-1 rok

Percepcja wzrokowa, 1-2 lata

Cel: Usprawnianie umiejętności trzymania przedmiotu i upuszczania go nad celem.

Zadanie: Umieszczenie przedmiotu w pustej puszcze.

Pomoce: Cztery puste puszki (dostatecznie duże aby zmieściła się w nich zwinęta para skarpet), cztery pary skarpet

Procedura: Połóż na stole przed dzieckiem rząd czterech puszek. Obok połóż cztery pary skarpet w pudełku od butów. Podnieś jedną parę i pokaż dziecku, jak opuścić ją do puszki. Pomóż dziecku wyjąć z pudełka kolejną parę, przesunij ją nad następną puszkę, do której mają wpaść skarpetki. Powtarzaj ćwiczenie, aż wszystkie skarpetki znajdą się w puszkach. Stopniowo ograniczaj swoją pomoc, w miarę jak dziecko będzie samodzielnie wykonywać czynności. Obserwuj je dokładnie, aby stwierdzić, która faza jest dla niego trudniejsza – wyjmowanie z pudełka, przenoszenie nad puszkę, czy upuszczanie. Jeśli dziecko ma trudności z określoną fazą, pomagaj mu gestykulując. Daj mu nagrodę, gdy wszystkie skarpetki znajdą się w puszkach.

122. UKŁADANKI – WSTĘPNE ĆWICZENIA II

Koordinacja wzrokowo-ruchowa, samokontrola, 0-1 rok

Motoryka mała, chwytanie, 0-1 rok

Percepcja wzrokowa, 1-2 lata

Cel: Doskonalenie chwytania i upuszczania przedmiotu nad celem.

Zadanie: Umieszczenie po jednym koraliku w każdym pustym wgłębieniu kartonu od jajek.

Pomoce: Karton od jajek, 12 dużych koralików (lub orzechów włoskich)

Procedura: Oderwij wierzchnią część kartonu do jajek. Dolną część z pustymi wgłębieniami połóż na stole przed dzieckiem. Daj mu koralik, wskaż na jedno z pustych wgłębien i powiedz „Włóż tu.” Pochwal je i nagroź natychmiast po wykonaniu każdej próby podniesienia koralika i umieszczenia go w którymś wgłębieniu. Jeśli dziecko nie rozumie zadania, poprowadź jego rękę przez wszystkie fazy. Powtarzaj ćwiczenie, aż wszystkie koraliki znajdą się we wgłębieniach. W miarę jak dziecko zacznie wykonywać to samodzielnie, stopniowo ograniczaj swoją pomoc. Na początku trzeba będzie wskazywać puste wgłębienia w celu ukierunkowania uwagi dziecka. Gdy zacznie przyzwyczajając się, mów tylko „Włóż tu,” ale nie wskazuj miejsca. Zobacz, czy będzie mogło wzrokiem znaleźć puste wgłębienie i upuścić do niego koralik.

123. PIRAMIDA Z KÓŁEK

Koordinacja wzrokowo-ruchowa, samokontrola, 1-2 lata

Motoryka mała, manipulowanie, 1-2 lata

Cel: Doskonalenie koordynacji wzrokowo-ruchowej oraz motoryki małej.

Zadanie: Samodzielne umieszczenie czterech kótek na paliku.

Pomoce: Zabawka w postaci prostej piramidy z kótek

Procedura: Ustaw palik naprzeciw dziecka i pokaż mu kółko. Powiedz „Popatrz” i pokaż mu, jak nakładać kółko na palik. Zdejmij je i ponownie nałóż, gdy upewnisz się, że dziecko cię obserwuje. Podaj dziecku drugie kółko i powiedz „Nałóż je.” W razie potrzeby poprowadź jego rękę. Powtarzaj ćwiczenie, aż do umieszczenia czterech kótek. Chwal dziecko po nałożeniu każdego kółka i nagroź je do skompletowania piramidy. Upewnij się, że dziecko cały czas widzi wszystkie kółka, i wie, ile czynności ma wykonać.

124. USTAWIANIE WIEŻY Z KŁOCKÓW

Koordinacja wzrokowo-ruchowa, 1-2 lata

Motoryka mała, manipulowanie, 1-2 lata

Cel: Doskonalenie koordynacji wzrokowo-ruchowej oraz kontroli motoryki małej.

Zadanie: Samodzielne ustawienie wieży z czterech klocków.

Pomoce: Cztery pięciocentymetrowe drewniane klocki

Procedura: Połóż na stole przed dzieckiem cztery klocki. Upewnij się, że zwróciłeś jego uwagę i zademonstruj, jak ustawiać klocki, by zbudować wieżę. Następnie ułóż klocki w poprzednim położeniu. Jeden z klocków ustaw dokładnie przed dzieckiem. Weź drugi klocek, powiedz „Połóż na” i umieść go na pierwszym. Upewnij się, że dziecko cały czas obserwuje. Weź jego rękę, pomóż mu podnieść trzeci klocek, powiedz „Połóż na” i naprowadź jego rękę, by położyło klocek na drugim. Powtórz ćwiczenie z czwartym klockiem, ale tym razem mówiąc „Połóż na,” wskaż tylko na górę trzeciego. Daj dziecku szansę na samodzielne uzupełnienie wieży, ale pomóż mu, jeśli wykaże zakłopotanie. Gdy już wszystkie klocki zostaną ustawione, dziecko otrzymuje nagrodę. Powtarzaj ćwiczenie, aż dziecko samodzielnie ustawi wieżę z czterech klocków.

125. KŁOCKI W PUSZCE

Koordinacja wzrokowo-ruchowa, samokontrola, 1-2 lata

Percepcja wzrokowa, 1-2 lata

Cel: Poprawa kontroli nad motoryką małą i koncentracji uwagi.

Zadanie: Włożenie czterech klocków do puszki.

Pomoce: Puszka po kawie z wyciętym w plastikowym wieczku otworem, cztery klocki, dwie tacki

Procedura: Umieść puszkę na stole pomiędzy tobą i dzieckiem. Połóż po dwa klocki na każdej tacce, a tacki ustaw po bokach puszki (rys.5.1). Wskaż na klocek na jednej tacce i powiedz „Włóż go tu.” Jeśli okaże się to konieczne, weź rękę dziecka i pomóż podnieść właściwy klocek i upuścić go przez otwór w wieczku. Następnie wskaż na klocek na drugiej tacce i powtórz ćwiczenie. Upewnij się, że dziecko obserwuje twoją rękę, gdy wskazujesz klocki. Przesuwaj ją pomiędzy tackami, aby musiało śledzić, który klocek wskażesz.

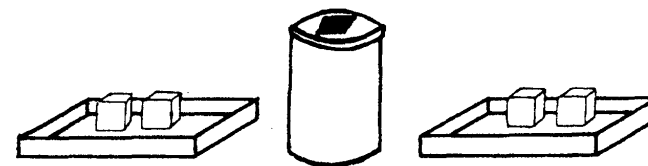

Rys.5.1. Zestaw do wkładania klocków.

126. PUDEŁKO NA PATYCZKI

Koordinacja wzrokowo-ruchowa, samokontrola, 1-2 lata

Motoryka mała, manipulowanie, 1-2 lata

Percepcja wzrokowa, 1-2 lata

- Cel:** Doskonalenie umiejętności kierowania przedmiotu na określony cel.
- Zadanie:** Samodzielne umieszczenie czterech patyczków w przygotowanym pudełku.
- Pomoce:** Proste pudełko na patyczki (patyczki powinny być równej długości, a pudełko może być zwykłym pudełkiem od butów z otworami wyciętymi w przykrywce – rys.5.2)
- Procedura:** Postaw pudełko na stole, na wprost dziecka. Manipuluj jego ręką tak, by wyjęło wszystkie włożone wcześniej patyczki i położyło je na stole. Weź palec wskazujący dziecka i pomóż mu zlokalizować otwór w pudełku. Wskaż na jeden z patyczków, następnie na jeden z otworów i powiedz „Włóż go tu.” Pomagaj mu przy pierwszym, ale stopniowo redukuj swoją asystę. Następnie pomóż mu wyjąć patyczek i ponownie go włożyć. Powtarzaj ćwiczenie z każdym patyczkiem. Gdy dziecko będzie sprawnie wkładać patyczki na twój sygnał, powiedz „Włóż go tu,” ale nie wskazuj konkretnego patyczka ani otworu. Nagradzaj dziecko, gdy wszystkie patyczki znajdują się w pudełku.

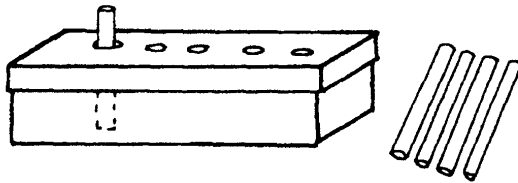

Rys.5.2. Pudełko do wkładania patyczków.

127. STOJAK NA OŁÓWKI

Koordinacja wzrokowo-ruchowa, samokontrola, 1-2 lata

Motoryka mała, manipulowanie, 1-2 lata

Percepcja wzrokowa, 1-2 lata

- Cel:** Usprawnienie manipulowania przedmiotami i kontrolowane kierowanie ich na cel.
- Zadanie:** Samodzielne włożenie czterech ołówków w otwory stojaka.
- Pomoce:** Puszka, karton. cztery ołówki
- Procedura:** Zrób prosty stojak na ołówki – wytnij otworki w okrągłym kartoniku i przyklej go taśmą na wierzchu puszki (rys.5.3). Upewnij się, że otwory są dostatecznie duże, aby ołówki swobodnie w nie wchodziły. Umieść stojak i cztery ołówki przed dzieckiem. Gdy cię obserwuje, umieść jeden z ołówków w otworze. Daj dziecku drugi ołówek i mówiąc „Włóż go tu,” poprowadź jego rękę. Pochwal je natychmiast. Daj mu trzeci ołówek, wskaż pusty otwór i powtórz „Włóż go tu.” Pomagaj tylko w razie potrzeby. Gdy już dziecko będzie sprawnie wkładać ołówki, przestań wskazywać otwory i obserwuj, czy potrafi zlokalizować puste otwory, próbując umieszczać ołówki.

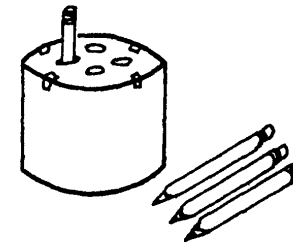

Rys.5.3. Stojak na ołówki.

128. KOLOROWANIE

Koordinacja wzrokowo-ruchowa, rysowanie, 1-2 lata

Motoryka mała, manipulowanie, 1-2 lata

Naśladowanie, motoryka, 1-2 lata

Cel: Usprawnienie ręki i rozwijanie umiejętności kolorowania.

Zadanie: Wykonanie czterech lub pięciu znaków wewnątrz dużego konturu.

Pomoce: Kredki, papier, pisak

Procedura: Narysuj mazakiem na kartce dwie identyczne figury – koła lub kwadraty. Wykonaj grube, mocne i wyraźnie widoczne kontury (rys.5.4). Połóż arkusz i dwie kredki na stole przed dzieckiem. Weź kredkę i zrób kilka znaków wewnątrz jednej z figur. Daj dziecku drugą kredkę i powiedz „Zrób to.” Pomóż mu wziąć kredkę i pobazgrać trochę wewnątrz drugiej figury. Pochwal dziecko i odłóż pierwszy arkusz. Weź drugi i powtórz ćwiczenie. Na początku dziecko nie będzie rozumiało zasady kolorowania wewnątrz konturu. Mimo to kontynuuj zadanie pomagając dziecku bazgrać. Stopniowo, zmniejszaj swoją pomoc, w miarę jak samo zacznie kolorować w sposób kontrolowany. Nagradzaj je po każdorazowym wypełnieniu arkusza.

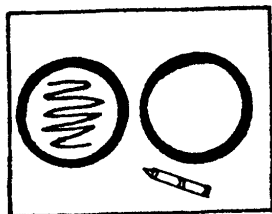

Rys.5.4. Grube kontury do prostego kolorowania.

129. NAWLEKANIE KORALIKÓW – I

Koordinacja wzrokowo-ruchowa, samokontrola, 2-3 lata

Motoryka mała, koordynacja pracy rąk, 2-3 lata

Cel: Doskonalenie koordynacji wzrokowo-ruchowej oraz koordynacji pracy rąk.

Zadanie: Nawlekanie dwóch koralików na trzymany w ręku patyk.

Pomoce: Elementy konstrukcyjne i koraliki

Procedura: Wykonaj wrzeciono przez połączenie kółka i patyka tak, aby kółko leżało płasko na stole, a patyk sterczał do góry. Daj dziecku koralik (upewnij się wcześniej, czy koraliki pasują do patyczka) i pomóż mu nawlec go na patyk. Weź drugi koralik i trzymaj go tak, aby dziecko dobrze widziało jego otwór. Następnie daj mu go i powiedz „Nałóż go tu,” pokazując jednocześnie na kijek. Pomagaj dziecku tylko w razie konieczności. Gdy oba koraliki zostaną nałożone, odstawiamy wrzeciono i bierzemy drugie. Tym razem próbuj nakłonić dziecko, by samodzielnie nałożyło oba koraliki. Gdy opanuje samodzielne nawlekanie koralików na wrzeciono stojące na stole, pomóż mu trzymać wrzeciono w jednej ręce i nawlekać drugą. Na początku będziesz musiał kierować obiema rękami dziecka, ale gdy już nauczy się trzymać wrzeciono nad stołem, możesz stopniowo ograniczać pomoc. Powtarzaj ćwiczenie, dopóki dziecko nie opanuje samodzielnego trzymania wrzeciona i nawlekania na nie dwóch koralików.

130. NAWLEKANIE KORALIKÓW – II

Koordinacja wzrokowo-ruchowa, samokontrola, 2-3 lata

Motoryka mała, koordynacja pracy obu rąk, 2-3 lata

Cel: Usprawnianie koordynacji wzrokowo-ruchowej oraz współpracy obu rąk.

Zadanie: Samodzielne nawlekanie dwóch koralików na wycior do fajki.

Pomoce: Przyrząd do czyszczenia fajki, koraliki

Procedura: Gdy dziecko potrafi już nawlec dwa koraliki na stabilny przedmiot, jak składane wrzeciono z ćwiczenia 129, przejdź na bardziej elastyczny, ale ciągle sztywny przedmiot, jak wycior do fajki. Pokaż dziecku, jak jedną ręką trzymać wycior, a drugą podnosić i nawlekać koraliki. Następnie daj dziecku wycior i pomóż mu trzymać go mocno jedną ręką. Pomóż mu nawlekać koraliki. Gdy umieści już oba właściwie, odkładamy pomoce i nagradzamy je. Ograniczaj swoją pomoc, w miarę jak dziecko coraz sprawniej wykonuje oczekiwane od niego czynności.

131. NAWLEKANIE KORALIKÓW – III

Koordinacja wzrokowo-ruchowa, samokontrola, 2-3 lata

Motoryka mała, koordynacja pracy rąk, 2-3 lata

- Cel:* Poprawa koordynacji wzrokowo-ruchowej oraz współpracy obu rąk.
- Zadanie:* Samodzielne nawlekanie pięciu koralików na sznurowadło.
- Pomoce:* Sznurowadło (lub inny długi i cienki sznurek lub rzemyk), koraliki
- Procedura:* Gdy dziecko potrafi już samodzielnie nawlekać dwa koraliki na wycior do fajki (ćwiczenie 130), przejdź na sznurowadło. Zawiąż węzeł na jednym jego końcu, aby koraliki się nie zsuwały. Zademonstruj najpierw, jak nawlekać koraliki na sznurowadło. Upewnij się, że dziecko obserwuje cię. Następnie pomóż mu trzymać sznurowadło w jednej ręce, a koralik w drugiej. Pomóż mu następnie przeciągnąć skuwkę sznurowadła przez otwór koralika i uchwycić ją po drugiej stronie. Powtarzaj to, aż nawlecze wszystkie pięć koralików. Na początku będziesz musiał pomagać w trakcie całego ćwiczenia. Pamiętaj, że dziecko musi najpierw nauczyć się osobno czynności każdej ręki, a dopiero później ich współdziałania. Powtarzaj ćwiczenie, aż dziecko zacznie wykonywać je samodzielnie.

132. KLAMERKI

Koordinacja wzrokowo-ruchowa, samokontrola, 2-3 lata

Motoryka mała, manipulowanie, 2-3 lata

Działanie poznawcze, dopasowywanie, 3-4 lata

- Cel:* Rozwijanie umiejętności umieszczania przedmiotu w wyznaczonym miejscu, umiejętności dopasowywania, oraz siły rąk.
- Zadanie:* Przymocowanie sześciu klamerek w wyznaczonych miejscach puszki.
- Pomoce:* Sześć plastikowych klamerek (jeśli możliwe, w różnych kolorach), puszka
- Procedura:* Gdy już dziecko umie samodzielnie przyczepiać klamerki na brzegach pudełka (ćwiczenie 111), rozpocznij naukę przymocowywania ich w miejscach zaznaczonych na brzegu puszki. Na brzegu puszki narysuj sześć gwiazdek. Powinny być na tyle wysoko, żeby dziecko mogło przypinać klamerki bezpośrednio na nich (rys.5.5). Jeśli będziesz stosował ćwiczenie również do dopasowywania kolorów, narysuj gwiazdki w kolorach odpowiadających klamerkom. Daj dziecku klamerkę, wskaż odpowiednią gwiazdkę i powiedz „Przyczep tu.” Jeśli dziecko próbuje przypiąć klamerkę gdziekolwiek, ponownie wskaż gwiazdkę i powtórz polecenie. Jeśli nadal wygląda na zdezorientowane, naprowadź jego rękę na gwiazdkę. Gdy dziecko będzie umiało przyczepić sześć klamerek we właściwych miejscach bez pomocy, od czasu do czasu powtarzaj polecenie, ale nie wskazuj gestem celu. Sprawdź, czy dziecko umie znaleźć wolne miejsce i przyczepić tam klamerkę.

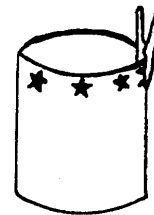

Rys.5.5. Przyczepianie klamerki do puszki.

133. RYSOWANIE PALCEM

Koordynacja wzrokowo-ruchowa, rysowanie, 2-3 lata

Motoryka mała, manipulowanie, 2-3 lata

Naśladowanie, motoryka, 1-2 lata

- Cel:* Poprawa sprawności ręki i rozwój wstępnych umiejętności rysowania.
- Zadanie:* Rysowanie palcem trzech linii na mące rozsypanej na talerzu.
- Pomoce:* Płaski talerz lub taca, sypka substancja (np. mąka, cukier)
- Procedura:* Rozsyp na talerzu cukier lub mąkę tak, aby utworzyć około półcentymetrową warstwę. Weź wskazujący palec dziecka i pokaż mu, jak narysować kilka prostych linii. Ograniczaj swoją pomoc w miarę, jak dziecko zacznie samodzielnie stawiać znaki. Gdy dziecko zrozumie już, na czym polega ćwiczenie, stawiajce znaki po kolei, przy czym staraj się, aby dziecko naśladowało twoje wzory (na przykład, linie poziome i pionowe).

134. SKŁADANE ELEMENTY

Koordynacja wzrokowo-ruchowa, samokontrola, 3-4 lata

Motoryka mała, manipulowanie, 3-4 lata

- Cel:* Poprawa koordynacji wzrokowo-ruchowej oraz nauka właściwego używania przedmiotów do zabawy.
- Zadanie:* Wykonanie prostej konstrukcji z trzech elementów.
- Pomoce:* Zabawka z zestawem elementów do składania
- Procedura:* Upewnij się, czy dziecko cię obserwuje i wykonaj prostą konstrukcję z trzech elementów. Odstaw swój model i połóż przed dzieckiem trzy podobne elementy. Pomóż mu skopiować swój model lekko kontrolując jego ręce. Pochwal je i ustaw jego konstrukcję obok twojej. Połóż przed nim kolejne trzy elementy i pomóż mu złożyć dwa. Gestem wskaż, by samodzielnie dołożyło trzeci. Pomóż tylko wtedy, gdy okazuje zakłopotanie. Gdy dziecko opanuje samodzielne dodawanie trzeciego elementu, skłoń je do samodzielnego złożenia wszystkich trzech elementów. w końcu, w miarę sprawniejszego wykonywania zadania, stopniowo zwiększaj ilość elementów (rys.5.6). Pamiętaj, że zbyt wiele elementów leżących przed dzieckiem, może zdezorganizować jego zachowanie.

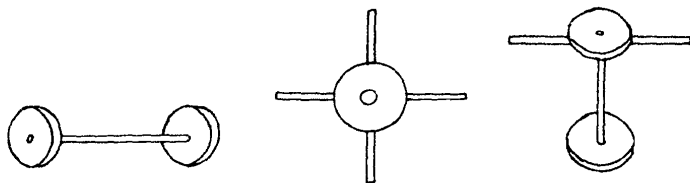

Rys.5.6. Proste konstrukcje z elementów.

135. MODELOWANIE Z PLASTELINY – I

Koordynacja wzrokowo-ruchowa, samokontrola, 3-4 lata

Motoryka mała, koordynacja obu rąk, 3-4 lata

Percepcja wzrokowa, 3-4 lata

Naśladowanie, motoryka, 3-4 lata

- Cel:* Poprawa koordynacji wzrokowo-ruchowej oraz rozwijanie umiejętności wykonywania przedmiotów według wzoru.
- Zadanie:* Wykonanie z plasteliny trzech pospolitych przedmiotów.
- Pomoce:* Plastelina, trzy pospolite przedmioty o prostych kształtach (np. piłka, klocek i miska)
- Procedura:* Usiądź z dzieckiem przy stole. Połóż trzy przedmioty do skopiowania po jednej stronie stołu, a po drugiej sześć dużych kawałków plasteliny. Przed dzieckiem umieść dwa kawałki plasteliny i jeden z przedmiotów. Upewnij się, że na niego patrzy i nazwij go. Jeśli jest to miska, powiedz „Popatrz, miska.” Gdy zwrócisz jego uwagę, wykonaj z kawałka plasteliny model miski i postaw go obok oryginału. Następnie wskaż na drugi kawałek plasteliny i powiedz „Zrób miskę.” Jeśli nie podejmuje żadnej próby, weź jego ręce i skłoń go do rozpoczęcia zadania. Jeśli dziecko nadal nie rozumie, że ma modelować miskę, pomagaj mu nadać plastelinie właściwy kształt. Gdy druga miska zostanie ukończona, ustaw ją obok oryginału i twojego modelu i powiedz „Miska.” Nagroź dziecko i powtórz ćwiczenie z innym przedmiotem.

136. MODELOWANIE Z PLASTELINY – II

Koordynacja wzrokowo-ruchowa, samokontrola, 3-4 lata

Motoryka mała, koordynacja rąk, 3-4 lata

Percepcja wzrokowa, 3-4 lata

Naśladowanie, motoryka, 3-4 lata

- Cel:* Poprawa koordynacji wzrokowo-ruchowej, nauka właściwego posługiwania się materiałami do zabawy oraz rozwijanie umiejętności kopiowania na podstawie obrazków.
- Zadanie:* Modelowanie z plasteliny prostych kształtów na podstawie obrazków.
- Pomoce:* Plastelina oraz obrazki trzech pospolitych przedmiotów znanych dziecku, (jeśli to możliwe, powinny to być przedmioty używane w ćwiczeniu 135)
- Procedura:* Gdy dziecko potrafi już wykonać z plasteliny kopię rzeczywistych, prezentowanych mu przedmiotów, naucz go kopiowania z obrazków dwuwymiarowych prezentacji. Umieść dwa kawałki plasteliny i obrazek przed dzieckiem. Nazwij przedmiot na obrazku, tak jak poprzednio nazywałeś rzeczywisty przedmiot. Upewnij się, że dziecko patrzy na obrazek i powiedz „Popatrz, miska” i samodzielnie wykonaj model. Wskaż na drugi kawałek plasteliny i powiedz „Zrób miskę.” Gdy dziecko będzie zdezorientowane, ujmij jego ręce i pomóż mu zacząć. Postaw następną miskę przy pierwszej i obok obrazka miski. Wskaż na nie i powiedz „Miska.” Nagroź dziecko i powtórz to samo z kolejnymi przedmiotami.

137. CZĘŚCI CAŁOŚCI

Koordinacja wzrokowo-ruchowa, samokontrola, 3-4 lata

Motoryka mała, manipulowanie, 3-4 lata

Percepcja wzrokowa, 3-4 lata

Cel: Rozpoznawanie relacji pomiędzy częściami a całością i poprawne łączenie części przedmiotu.

Zadanie: Samodzielne łączenie dwóch części obrazka.

Pomoce: Kolorowy papier, biały papier, kredki, nożyczki, klej

Procedura: Wytnij z kolorowego papieru pary prostych kształtów, które po złożeniu utworzą łatwy do rozpoznania przez dziecko przedmiot (rys.5.7). Narysuj grubą linią dzielącą na pół duży arkusz białego papieru. Po jednej stronie nakleń złożony z dwóch elementów model przedmiotu (rys. 5.7). Daj dziecku dwa elementy tego samego obrazka i pokaż mu, jak złożyć po drugiej stronie elementy odpowiadnik pierwszego obrazka. Upewnij się, że patrzy na siebie, gdy składasz razem części. Nazwij przedmiot i znów złącz razem części. Każ teraz dziecku złożyć je tak samo. Jeśli okazuje zakłopotanie, pomóż mu obracać częściami, aż będą do siebie pasowały. Nakleń je wtedy na arkuszu. Powieś arkusz w pokoju aby okazać dziecku, że jesteś z niego dumny. Gdy zadanie stanie się już łatwe, dziel obrazek na trzy lub cztery części.

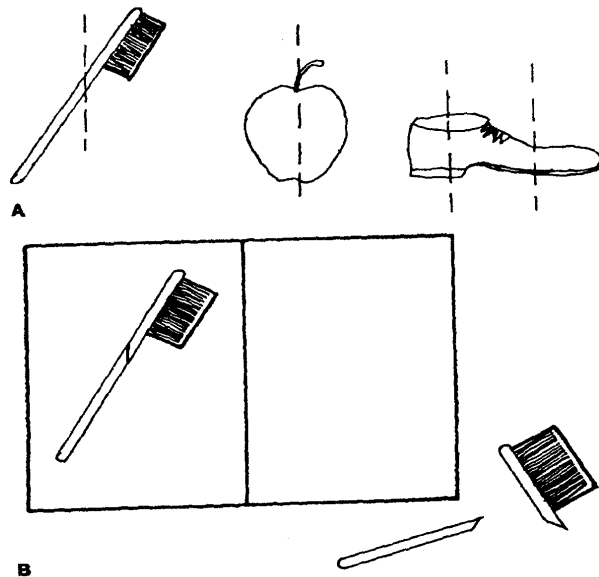

Rys.5.7. Obrazki proponowane do wycinania i kompletowania.

138. SZCZYPCE

Koordinacja wzrokowo-ruchowa, samokontrola, 3-4 lata

Motoryka mała, manipulowanie, 3-4 lata

Percepcja wzrokowa, 1-2 lata

Cel: Poprawa koordynacji wzrokowo-ruchowej, motoryki małej i umiejętności noszenia przedmiotów do celu.

Zadanie: Podniesienie szczypcami sześciu małych przedmiotów i włożenie ich do wgłębienia w kartonie od jajek.

Pomoce: Małe plastikowe szczypce, karton po jajkach, małe przedmioty (klocki, koraliki, szpulki)

Procedura: Rozrzuć kilka małych przedmiotów na stole przed dzieckiem. Umieść na stole dołną część kartonu po jajkach (rys.5.8). Powiedz „Popatrz” i pokaż dziecku, jak otwierać i zamykać szczypce. Gdy upewnisz się, że dziecko cię obserwuje, użyj szczypiec do podniesienia jednego z przedmiotów i włożenia go do pustego wgłębienia kartonu. Następnie podaj szczypce dziecku i pomóż mu trzymać je właściwie. Umieść jego dłoń w swojej, aby odpowiednio nią kierować. Drugą ręką wskaż jeden z przedmiotów i powiedz „Podnieś to.” Pomóż mu podnieść szczypcami przedmiot i upuścić we wgłębienie w kartonie. Początkowo trzeba wskazywać dziecku puste wgłębienia, będzie zdolne tylko do podniesienia jednego lub dwóch przedmiotów. Rozkładaj ich tylko tyle, ile dziecko jest w stanie podnieść. Musi wiedzieć, ile razy należy wykonać czynność, aby nie czuło się sfrustrowane. Redukuj swą pomoc, gdy dziecko zaczyna samo posługiwać się szczypcami. W miarę nabierania przez nie wprawy, mów „Połóż tu,” ale nie wskazuj miejsca. Patrz, czy potrafi ono zlokalizować puste wgłębienia i upuścić do niego przedmiot bez twojej pomocy.

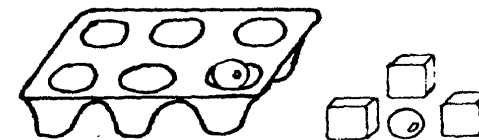

Rys.5.8. Klocki i koraliki umieszczane w kartonie.

139. RYSOWANIE – LINIE POZIOME

Koordinacja wzrokowo-ruchowa, rysowanie, 3-4 lata

Motoryka mała, manipulowanie, 3-4 lata

Cel: Usprawnianie ręki i rozwijanie umiejętności rysowania.

Zadanie: Rysowanie trzech poziomych linii poprzez łączenie punktów. *

Pomoce: Papier, kredki, mazak

Procedura: Używając mazaka, przygotuj kilka arkuszy roboczych poprzez zaznaczenie pięciu, lub sześciu zbiorów dużych punktów, oddalonych od siebie o 2-3 cm (rys.5.9). Weź rękę dziecka i daj mu kredkę. Pomóż mu ustawić ją na punkcie po lewej stronie arkusza. Powiedz „Jedź” i poprowadź jego rękę do prawego punktu, tak, aby kredka pozostawiła kreskę. Powtarzaj to wiele razy, ograniczając swoją kontrolę w miarę, jak dziecko zaczyna samodzielnie poruszać kredką. Nagradzaj je po każdym wypełnieniu arkusza. Kiedy dziecko potrafi już rysować względnie proste linie pomiędzy dwoma punktami, stopniowo zwiększaj odległość pomiędzy nimi i zmniejszaj ich wielkość.

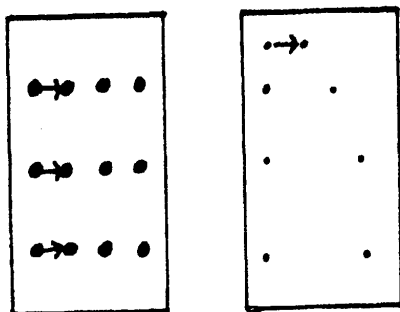

Rys.5.9. Arkusze do rysowania linii pomiędzy punktami.

140. RYSOWANIE – KÓŁKA

Koordinacja wzrokowo-ruchowa, rysowanie, 3-4 lata

Motoryka mała, manipulowanie, 3-4 lata

Cel: Rozwój podstawowych umiejętności rysowania.

Zadanie: Połączenie serii punktów wyznaczających koło uzupełniające rysunek.

Pomoce: Papier, kredki, mazak

Procedura: Narysuj serię prostych rysunków, w których kółko stanowi ważny element, po jednym na kartce. Użyj mazaka do sporządzania rysunków, kółka przedstaw w postaci zaznaczonego ołówkiem dobrze widocznego ciągu punktów (rys.5.10). Daj dziecku kredkę i jeden z arkuszy. Nazwij obiekt i pokaż, co zostało pominięte. Poprowadź rękę dziecka, aby narysowało kółko łączące punkty i uzupełniające rysunek. Ogranicz swoją kontrolę, w miarę, jak dziecko coraz lepiej rozumie swoje zadanie. Przy dalszym wzroście umiejętności, używaj mniejszej ilości i mniej wyraźnych punktów wyznaczających każde kółko. Ewentualnie wielokrotnie rysuj te same obiekty z zupełnym pominięciem punktów wyznaczających kółko. Sprawdź, czy dziecko potrafi uzupełnić samodzielnie rysunek.

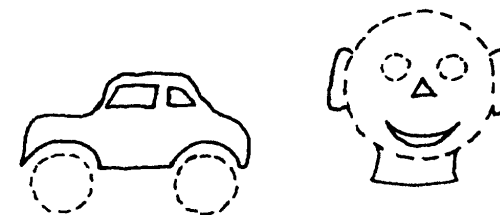

Rys.5.10. Zadanie uzupełniania rysunku kropka po kropce.

141. CIĘCIE NOŻYCKAMI

Koordinacja wzrokowo-ruchowa, samokontrola, 4-5 lat

Motoryka mała, manipulowanie, 4-5 lat

Motoryka mała, koordynacja czynności rąk, 4-5 lat

- Cel:** Doskonalenie cięcia nożyczkami oraz koordynacji wzrokowo-ruchowej.
- Zadanie:** Wycinanie pasków papieru wzdłuż wyraźnie zaznaczonych linii.
- Pomoce:** Papier, nożyczki, mazak
- Procedura:** Potnij biały papier na paski o szerokości 2-3 cm. Narysuj mazakiem na paskach grube, czarne linie w odstępach 5 cm. Daj dziecku jeden pasek i nożyczki i pomóż mu tak ustawić ręce, by mogło jednocześnie trzymać papier i nożyczki. Wskaż na jedną z linii na pasku i powiedz „Tnij.” Jeśli dziecko wydaje się zakłopotane, albo próbuje ciąć poza linią, poprowadź jego ręce tak, aby cięcie wypadło mniej więcej na linii. Natychmiast nagroź dziecko. Powtarzaj ćwiczenie wiele razy, aż dziecko będzie cięło wzdłuż linii bez pomocy. Gdy poprawnie wykona to ćwiczenie, wydaj tylko polecenie ustne bez wskazywania linii cięcia. Sprawdź, czy dziecko potrafi samo znaleźć linię i przecinać wzdłuż niej.

142. WYCINANIE OBRAZKÓW

Koordinacja wzrokowo-ruchowa, samokontrola, 4-5 lat

Motoryka mała, koordynacja rąk, 4-5 lat

- Cel:** Dokładne cięcie dziecięcymi nożyczkami.
- Zadanie:** Samodzielne wycinanie prostych obrazków.
- Pomoce:** Książeczka do kolorowania, kredki, nożyczki
- Procedura:** Gdy dziecko nauczy się już ciąć po liniach (ćwiczenie 141), naucz je wycinać obrazki. Doskonale nadają się do tego celu proste książeczki do kolorowania z grubymi czarnymi liniami, ponieważ zostawiają dziecku duży margines błędów. Na początku spróbuj używać rysunków tylko z prostymi liniami, ale gdy dziecko uzyska lepszą koordynację rąk, wprowadzaj obrazki z lekkimi zaokrągleniami. Wyrwij jedną stronę z książki i daj dziecku pokolorować w dowolny sposób. Kolory pomogą mu w rozróżnieniu obszarów obrazka. Odetnij najpierw brzegi kartki, aby dziecku łatwiej było dosięgnąć nożyczkami kontury. Daj mu nożyczki, upewnij się, że trzyma je prawidłowo i wskaż linię, po której powinno ciąć. Powiedz „Tnij.” Gdy dochodzi do zaokrąglenia linii, pomóż mu obracać papier i nożyczki, aby ciąć w innym kierunku. Gdy tylko dziecko wytnie obrazek, nagroź je natychmiast i wklej obrazek do zeszytu, aby pokazać, że jesteś dumny z jego osiągnięcia.

143. TABLICA ZE ŚRUBKAMI – I

Koordinacja wzrokowo-ruchowa, samokontrola, 4-5 lat

Motoryka mała, manipulowanie, 4-5 lat

- Cel:** Poprawa koordynacji wzrokowo-ruchowej.
- Zadanie:** Uzupelnianie prostej tablicy z trzema śrubkami i nakrętkami jednakowego rozmiaru.
- Pomoce:** Tablica (około 30 cm długości, 10 cm szerokości i 2.5 cm grubości), trzy śruby i nakrętki jednakowego rozmiaru
- Procedura:** Przed przystąpieniem do ćwiczenia, przygotuj tablicę ze śrubkami. Wkręć trzy identyczne śruby w tablicę tak, aby ich gwint wystawał na co najmniej 2.5 cm (rys.5.11). Powiedz „Popatrz.” Gdy upewnisz się, że zwróciłeś uwagę dziecka, weź pierwszą nakrętkę i nakręć ją luźno na śrubkę. Ujmij następnie rękę dziecka i pomóż mu szczypcowym uchwytem podnieść nakrętkę. Pokieruj jego rękę tak, aby nakręciło ją na drugiej śrubce. Na koniec, wskaż na pozostałą nakrętkę i powiedz „Nałóż ją.” Jeśli dziecko spróbuje nałożyć nakrętkę, pochwal je natychmiast i pomóż mu w dokończeniu zadania. Powtarzaj ćwiczenie wiele razy, zmniejszając swoją pomoc aż do chwili, gdy dziecko potrafi skompletować tablicę. Nie spodziewaj się po nim całkowitego nakręcenia nakrętki. Na początku będzie ono najprawdopodobniej w stanie wykonać za każdym razem jeden, lub dwa obroty.



Rys.5.11. Tablica ze śrubkami.

144. TABLICA ZE ŚRUBKAMI – II

Koordinacja wzrokowo-ruchowa, samokontrola, 4-5 lat

Motoryka mała, manipulowanie, 4-5 lat

Percepcja wzrokowa, 4-5 lat

- Cel:** Poprawa koordynacji wzrokowo-ruchowej oraz rozróżnianie rozmiarów.
- Zadanie:** Uzupelnienie prostej tablicy z trzema śrubkami i nakrętkami różnych rozmiarów.
- Pomoce:** Tablica (30 cm na 10 cm na 2,5 cm), trzy śrubki i nakrętki różnych rozmiarów (konstrukcja jak w ćwiczeniu 143)
- Procedura:** Gdy dziecko potrafi już kompletować prostą tablicę ze śrubkami, skonstruuj bardziej skomplikowaną, używając po trzy śruby i nakrętki różnych rozmiarów, ale tak, by pasowały do siebie parami. Połóż tablicę przed dzieckiem, a wokół niej rozmieść nakrętki. Weź jego rękę i pomóż mu podnieść jedną nakrętkę. Upewnij się, że patrzy na tablicę i próbuje znaleźć pasującą śrubkę. Gdy trafiasz na niewłaściwą, śmiejesz się, potrząsając głową i w końcu powiedz „Nie.” Gdy trafisz na pasującą, kiwnij głową i powiedz „Tak” oraz pomóż dziecku nakręcić nakrętkę. Powtórz to samo z drugą i trzecią nakrętką. Gdy już pomóżesz mu z drugą, sprawdź, czy zechce samodzielnie poszukać trzeciej i znaleźć wolną śrubkę.
- Powtarzaj ćwiczenie, pomagając dziecku coraz mniej, aż nauczy się samo uzupełniać tablicę.

145. KARTKI DO SZNUROWANIA

Koordinacja wzrokowo-ruchowa, samokontrola, 4-5 lat

Motoryka mała, koordynacja działania rąk, 4-5 lat

Motoryka mała, chwytanie, 3-4 lata

Działanie poznawcze, sekwencje czynności, 3-4 lata

- Cel:** Rozwój umiejętności zorganizowanego sznurowania.
- Zadanie:** Przewlekanie sznurowadła przez każdy otwór w zorganizowany sposób.
- Pomoce:** Gruby, okrągły kartonik z otworami przekłutymi wokół obwodu (rys.5.12), sznurowadło
- Procedura:** Pokaż dziecku kartonik i daj mu dotknąć palcem każdy otwór. Na początku trzeba będzie naprowadzać jego rękę od jednego do następnego otworu, aby nauczyć je, że są one rozmieszczone w zegarowym porządku. Przypominaj mu: „Dotykaj wszystkich otworów.” Następnie pomóż mu uchwycić koniec sznurowadła prawą ręką i przepchnąć go przez pierwszy otwór. Podkreśl kierunek słowami „Do góry.” Z kolei, pomóż mu uchwycić koniec lewą ręką i powiedz „Ciągnij,” gdy dziecko będzie przeciągało sznurowadło. Powiedz mu „Zostaw sznurek,” sięgnij go prawą ręką, znów uchwyci, i przepchnij sznurek w dół przez następny otwór. Powtarzaj słowa „pchaj, ciągnij, do góry, w dół, zostaw” przy każdym otworze. Ciągłe powtarzanie tych poleceń pomoże mu zorientować się w zadaniu. Gdy dziecko będzie rozpoczynało kolejny krok bez twojej słownej pomocy, przestań pomagać mu. Uważaj jednak, czy pamięta właściwy kierunek i czy nie omija otworów.

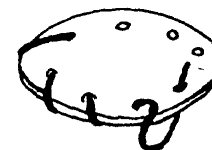

Rys.5.12. Prosta karta do sznurowania.

146. PISANIE DUŻYCH DRUKOWANYCH LITER

Koordinacja wzrokowo-ruchowa, rysowanie, 4-5 lat

Motoryka mała, manipulowanie, 4-5 lat

- Cel:** Rozwój umiejętności pisania drukowanymi literami i poprawa koordynacji wzrokowo-ruchowej.
- Zadanie:** Łączenie punktów wyznaczających duże litery.
- Pomoce:** Papier, kredki, mazak
- Procedura:** Przygotuj arkusze do ćwiczeń poprzez zaznaczenie punktami kształtu dużych liter. Kolorowym mazakiem zaznacz punkt początkowy każdej litery, a strzałkami wskaż w jakim kierunku powinna przebiegać każda linia. Początkowe arkusze powinny zawierać tylko litery składające się z linii prostych. Na rys.5.13 pokazano przykłady liter. Daj dziecku otówek i poprowadź jego rękę wzdłuż liter. Wydawaj mu proste polecenia, na przykład, dla litery A możesz mówić „W dół, w dół, w bok,” wskazując kierunek, w którym przebiegają trzy linie. Gdy dziecko poczuje się pewniej przy wypełnianiu arkuszy, stopniowo zaznaczaj coraz mniejsze punkty i w większej odległości od siebie. Na koniec sprawdź, czy dziecko może pisać litery bez twoich słownych poleceń.

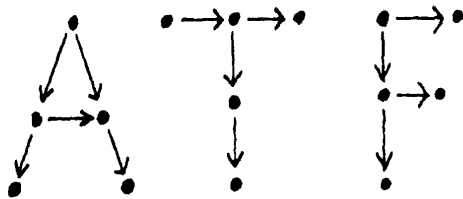

Rys.5.13. Litery powstające „punkt po punkcie.”

147. RYSOWANIE KWADRATÓW I KÓŁEK

Koordinacja wzrokowo-ruchowa, rysowanie, 4-5 lat

Motoryka mała, manipulowanie, 4-5 lat

Naśladowanie, motoryka, 4-5 lat

- Cel:** Poprawa umiejętności rysowania oraz koordynacji wzrokowo-ruchowej.
- Zadanie:** Rysowanie kół i kwadratów poprzez łączenie punktów.
- Pomoce:** Papier, kredka, mazak
- Procedura:** Przygotuj arkusze ćwiczeń z punktowymi konturami pojedynczego kółka lub kwadratu na każdej stronie. Punkty powinny być wyraźne, na początku, gęsto położone. Weź arkusz i kredkę i połóż je przed dzieckiem. Chwyć palec wskazujący dziecka i powoli przejeźdź nim po kształcie przedstawionym na arkuszu. Podczas gdy poruszasz jego palcem, mów „Kropka” przy każdym przekroczeniu punktu. Po wielokrotnym przeprowadzeniu palcem dziecka po przedstawionym konturze, daj mu kredkę do połączenia linii. Powtarzaj cały czas „Kropka... kropka...” Wykonaj ćwiczenie kilkakrotnie, używając za każdym razem nowego arkusza. Gdy dziecko zacznie samo łączyć kropki, ograniczaj ich ilość i wielkość w konturze. Na koniec, spróbuj narysować kółko lub kwadrat na jednej połowie czystej kartki i sprawdź, czy dziecko nie narysuje takiego samego na drugiej.

148. RYSOWANIE KRZYŻY I PRZEKĄTNYCH

Koordinacja wzrokowo-ruchowa, rysowanie, 4-5 lat

Motoryka mała, manipulowanie, 4-5 lat

Cel: Doskonalenie umiejętności rysowania oraz koordynacji wzrokowo-ruchowej.

Zadanie: Rysowanie przekątnych i krzyży poprzez łączenie punktów.

Pomoce: Papier, kredki, mazak

Procedura: Sporządź arkusze ćwiczeń przez narysowanie ołówkiem wyraźnych punktów, układających się we wzory linii ukośnych i krzyży. Użyj mazaka do wykonania dużego kolorowego punktu wyjściowego (rys.5.14). Zaczynij od arkusza wyznaczającego tylko linie ukośne. Daj dziecku kredkę i prowadź jego rękę, by połączyły punkty. Powtarzaj „Kropka... kropka...” przy rysowaniu każdej linii. Gdy dziecko zacznie samodzielnie poruszać kredką, przestań kontrolować jego rękę, ale ciągle powtarzaj „Kropka... kropka...” Powtórz ćwiczenie z wzorami krzyży. Gdy umiejętności dziecka wzrosną, stosuj mniejszą ilość i mniejsze rozmiary punktów. Gdy potrafi już połączyć tylko dwa punkty wyznaczające 5-centymetrową linię, narysuj przekątną lub krzyż i sprawdź, czy dziecko potrafi cię naśladować nie mając żadnych punktów do łączenia.

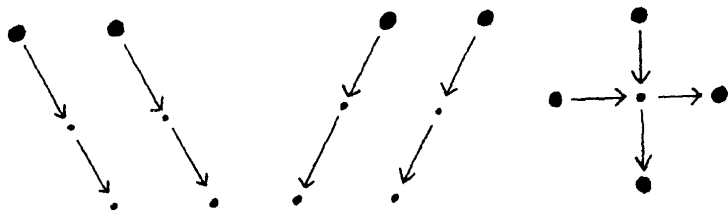

Rys.5.14. Przekątne i krzyże „punkt po punkcie.”

149. RYSOWANIE PRZY UŻYCIU SZABLONÓW

Koordinacja wzrokowo-ruchowa, rysowanie, 4-5 lat

Motoryka mała, manipulowanie, 4-5 lat

Naśladowanie, motoryka, 4-5 lat

Cel: Poprawa koordynacji wzrokowo-ruchowej, prawidłowego trzymania kredki oraz doskonalenie rysowania kształtów.

Zadanie: Rysowanie prostych figur geometrycznych, początkowo przy użyciu szablonu, później bez pomocy.

Pomoce: Gruby karton, kredki, papier

Procedura: Przygotuj kilka prostych szablonów wycinając w grubym kartonie otwory w kształcie kwadratów, kół i trójkątów. Połóż przed dzieckiem na stole trzy różne szablony, aby wiedziało, ile ma zadań do wykonania. Połóż pierwszy szablon na papierze i pomóż dziecku poprowadzić palec wokół wnętrza szablonu. Następnie powtórz to z kredką w jego ręce. Usuń szablon i pokaż mu rysunek, jaki właśnie wykonało. Powtórz ćwiczenie z drugim i trzecim szablonem. Nagradzaj je po każdym rysunku. Ograniczaj swoją kontrolę nad jego ręką, aż będzie w stanie obrysować szablony. Wtedy daj mu obrysować szablon na jednej połowie kartki. Na drugiej poprowadź jego rękę w celu narysowania tego wzoru bez szablonu. Kontynuuj rysowanie kształtów z szablonem lub bez niego, stopniowo ograniczając swoją pomoc.

150. RYSOWANIE PROSTYCH RYSUNKÓW NA PODSTAWIE FIGUR

Koordinacja wzrokowo-ruchowa, rysowanie, 4-5 lat

Percepcja wzrokowa, 3-4 lata

- Cel:** Poprawa umiejętności rysowania i rozwijanie wyobraźni.
- Zadanie:** Przekształcenie prostych figur w rysunki pospolitych obiektów.
- Pomoce:** Papier, kredki
- Procedura:** Sporządź arkusze ćwiczeń, każdy zawierający pojedyncze koło lub kwadrat. Weź jeden z arkuszy i kredkę i pokaż dziecku, jak uzupełnić początkową figurę, w celu przekształcenia jej w znany mu obiekt (rys.5.15). Na przykład, pokaż dziecku kwadrat i powiedz „Popatrz, kwadrat. Narysuj domek.” Daj dziecku kredkę i poprowadź jego rękę tak, by uzupełnić kwadrat, czyniąc go podobnym do domu. Weź palec dziecka, przejdź nim po pierwszej figurze i powiedz „Kwadrat.” Następnie daj mu do ręki rysunek i powiedz „Domek.” Po udzieleniu mu wielokrotnie pomocy w przekształceniu kwadratu w dom, zmniejsz kontrolę nad jego ręką. Gdy już kończycie rysunek sprawdź, czy dziecko dokończy go samo. Stopniowo dawaj mu coraz więcej rysunków do samodzielnego wykonywania.

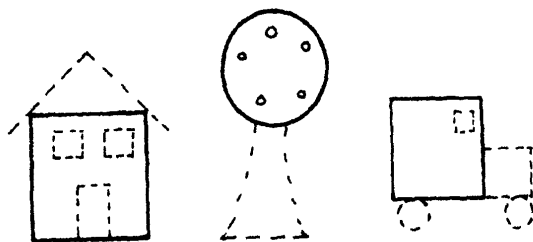

Rys.5.15. Uzupełnianie rysunków.

151. PISANIE IMIENIA DRUKOWANYMI LITERAMI

Koordinacja wzrokowo-ruchowa, rysowanie, 4-5 lat

Motoryka mała, manipulowanie, 4-5 lat

Działania poznawcze, dopasowywanie, 3-4 lata

Cel: Poprawa koordynacji wzrokowo-ruchowej, drukowania i umiejętności dopasowywania.

Zadanie: Pisanie swego imienia drukowanymi literami według wzoru.

Pomoce: Kolorowy papier, biały papier, kredki

Procedura: Wytnij litery S-C-O-T-T z kolorowego papieru, każdą o wysokości 5 cm. Na dużym arkuszu białego papieru ułóż litery tak, aby utworzyły imię dziecka (rys.5.16). Poniżej, narysuj kontury tych samych liter. Na samym dole zaznacz je tylko punktami. Wykonaj cały szereg takich arkuszy. Umieść arkusz na stole przed dzieckiem. Najpierw daj mu zestaw wyciętych liter i każ mu dopasowywać je do wzoru na górze tablicy. Jeśli będzie miało trudności, pokaż mu, jak dopasowywać każdą literę do modelu, aż do znalezienia właściwego miejsca. Niech dopasuje w ten sposób wszystkie wycięte litery.

Następnie skłoni go do kolorowania liter w wyznaczonych konturach. Prowadź jego rękę próbując utrzymać ją wewnątrz linii. Na koniec poleć mu połączyć punkty, aby powstało jego imię. Pomagaj tylko w razie konieczności. Mów „Kropka... kropka...” w miarę jak łączy kolejne punkty. Powtarzaj nazwy liter i jego imię na każdym etapie ćwiczenia. Kiedykolwiek dopasowuje, koloruje, albo łączy literę, nazywaj ją. Próbuje nakłonić go do powtarzania za tobą imienia. Po zakończeniu każdego etapu, także powtórz jego imię i skłoni go do tego samego. Używaj tylko jednego arkusza w ramach jednej sesji.

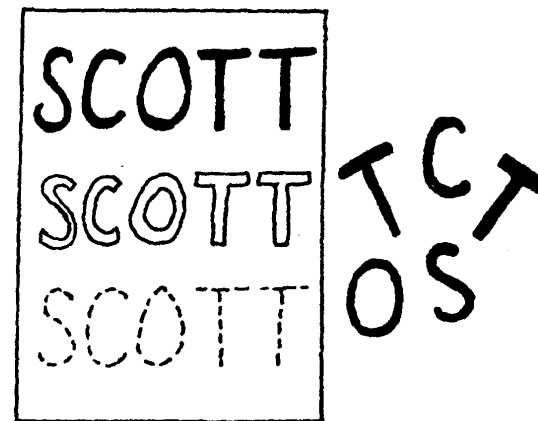

Rys.5.16.

152. RYSOWANIE – UZUPEŁNIANIE PROSTYCH RYSUNKÓW

Koordinacja wzrokowo-ruchowa, rysowanie, 4-5 lat

Motoryka mała, manipulowanie, 4-5 lat

Percepcja wzrokowa, 4-5 lat

Cel: Poprawa umiejętności rysowania i spostrzegawczości.

Zadanie: Obejrzenie obrazka, znalezienie elementu pominiętego i uzupełnienie go.

Pomoce: Papier, kredki

Procedura: Narysuj serię prostych obrazków dobrze znanych dziecku. Na każdym rysunku pominię jednak oczywistą część (rys.5.17). Daj dziecku rysunek i kredkę. weź jego palec wskazujący i pomóż mu wyznaczyć nim kontury rysunku. Upewnij się, że patrzy na rysunek, gdy wodzisz jego palcem. Kiedy dojdiesz do ominiętej części, powiedz „Oj, brakuje.” Pomóż dziecku użyć kredki do uzupełnienia rysunku. Nagroź je natychmiast i weź drugi rysunek. Powtarzaj to wiele razy. Gdy dziecko wykonuje polecenia sprawdź, czy potrafi samodzielnie znaleźć pominiętą część.

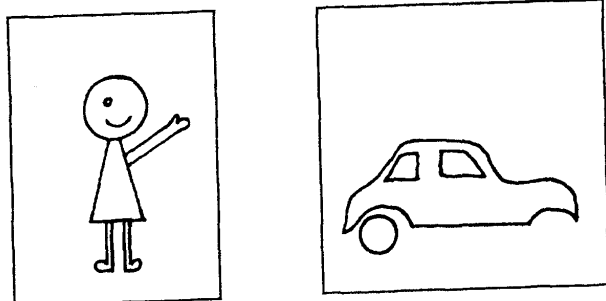

Rys.5.17. Uzupełnianie obrazków

153. RYSOWANIE – KSZTAŁTY I PROJEKTY RYSUNKÓW

Koordinacja wzrokowo-ruchowa, rysowanie, 4-5 lat

Motoryka mała, manipulowanie, 4-5 lat

Cel: Rozwój umiejętności rysowania.

Zadanie: Łączenie punktów w celu uzyskania prostych kształtów.

Pomoce: Papier, kredki, mazak

Procedura: Wykonaj kilka arkuszy ćwiczeń w postaci kropkowanych ołówkiem punktów wyznaczających proste kształty, lub projekty rysunków. Mazakiem zaznacz punkt wyjściowy i strzałki wyznaczające kierunek poruszania się wzdłuż linii (rys.5.18). Pomóż dziecku połączyć punkty. Przestani pomagając, gdy zacznie ono samodzielnie rysować kierując się strzałkami. W miarę rozwoju umiejętności dziecka, zaznaczaj punkty i strzałki słabiej i w większej odległościach.

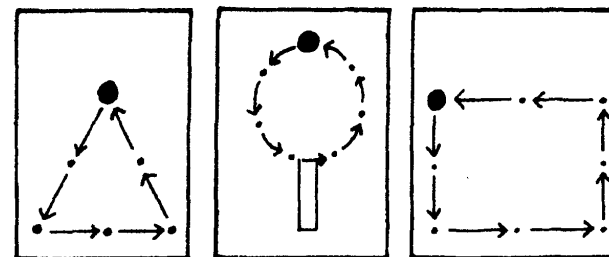

Rys.5.18. Podążanie za strzałkami od punktu do punktu.

154. PINEZKI – II

Koordynacja wzrokowo-ruchowa, samokontrola, 5-6 lat

Motoryka mała, manipulowanie, 5-6 lat

Motoryka mała, chwytanie, 2-3 lata

Percepcja wzrokowa, 2-3 lata

- Cel:** Doskonalenie umiejętności chwytania i naprowadzania przedmiotu na cel.
- Zadanie:** Umieszczenie 12 pinezek na korkowej tablicy, według wzoru wyznaczonego przez kawałeczki kolorowego papieru.
- Pomoce:** Pinezki (z krótkimi ostrzami), korkowa tablica, kolorowy papier
- Procedura:** Umieść pinezki przed dzieckiem i poprowadź jego rękę tak, aby brało je ostrożnie za główkę. Następnie poprowadź jego rękę, by wbiło pinezki w tablicę. Powtarzaj to tak długo, aż dziecko nauczy się samo wbijać pinezki w przypadkowe miejsca tablicy. Naklej na tablicy 12 kawałeczków papieru, aby tworzyły one kontur jakiegoś łatwo rozpoznawalnego obiektu, np. domu lub twarzy. Rozsyp pinezki przed dzieckiem. Wskaż jedną z nich, a następnie jeden z punktów i powiedz „Wbij ją tu.” Jeśli dziecko próbuje wbić pinezkę gdzie indziej, łagodnie naprowadź jego rękę na właściwy punkt. Powtarzaj to samo z pozostałymi pinezkami. Gdy dziecko wprawi się w wykonywaniu zadania, od czasu do czasu mów „Wbij ją tu,” ale nie wskazuj punktu. Sprawdź, czy dziecko jest w stanie zlokalizować wzrokowo wolny punkt i umieścić w nim pinezkę. Jeśli jednak wyda się zmieszane, szybko wskaż mu któryś z wolnych punktów, aby nie popadło we frustrację.

155. PISANIE CYFR

Koordynacja wzrokowo-ruchowa, rysowanie, 5-6 lat

Motoryka mała, manipulowanie, 4-5 lat

Cel: Rozwój umiejętności pisania.

Zadanie: Łączenie ciągu punktów w celu narysowania cyfry.

Pomoce: Papier, ołówek, mazak

Procedura: Wykonaj punktowe kontury cyfr o wysokości około 12 cm. Upewnij się, czy punkty są wyraźne i na początku położone dość gęsto. Czerwonym lub zielonym mazakiem zaznacz wyraźnie punkt początkowy (rys.5.19). Połóż arkusz na stole przed dzieckiem i daj mu kredkę. Poprowadź jego rękę, by kredką połączył punkty. Mów „Kropka” przy każdorazowym dotknięciu punktu kredką. Nazywaj każdą liczbę (mimo iż są to cyfry, traktuj je jak liczby jednocyfrowe, nazywaj je więc „trzy,” a nie „trójka”). Nie oczekuj, że dziecko nauczy się w ten sposób nazw liczb, ale przynajmniej osłucha się z nimi. Gdy już będzie łączyło punkty bez twojej pomocy, rozrzedzaj je stopniowo i coraz słabiej zaznaczaj. Gdy dziecku wystarczą już tylko trzy, czy cztery punkty, daj mu do skopiowania ostatnio rysowaną cyfrę bez żadnych punktów, a tylko z jego własnym rysunkiem jako wzorem. Na początku przeprowadzaj ćwiczenie tylko z jednym, lub dwoma arkuszami, a później stopniowo z większą ilością.

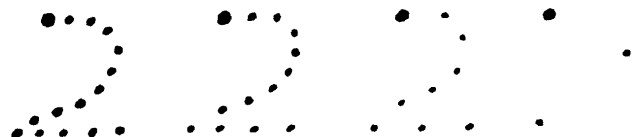

Rys.5.19. Coraz mniej wyraziste wskazówki punktowe.

156. LABIRYNTY

Koordinacja wzrokowo-ruchowa, rysowanie, 5-6 lat

Motoryka mała, manipulowanie, 5-6 lat

Działanie poznawcze, rozumienie mowy, 5-6 lat

Cel: Poprawne trzymanie ołówka lub kredki, oraz rozwój umiejętności rysunkowych.

Zadanie: Uzupelnienie prostego labiryntu przez dorysowanie linii pomiędzy dwoma równoległymi liniami oddalonymi od siebie o 2-3 cm.

Pomoce: Papier, kredki, arkusze przezroczystego plastiku (używane jako przykrycia, aby umożliwić ponowne wykorzystywanie arkuszy ćwiczeń)

Procedura: Przygotuj pewną ilość prostych labiryntów przez narysowanie dwóch równoległych linii oddalonych od siebie o 2-3 cm. Stosuj tylko jeden labirynt na stronie i, jeśli to możliwe, przykrywaj arkusz przezroczystym plastikiem, aby można było go użyć ponownie. Zaczynij od prostych labiryntów długości 5-8 cm (rys.5.20). Pokaż dziecku, jak rozpocząć od lewej strony i narysować linię pomiędzy dwoma innymi, aby dotrzeć do prawej strony labiryntu. Daj mu kredkę i poprowadź jego rękę tak, by utrzymało się ono pomiędzy liniami drugiego labiryntu. Stopniowo ograniczaj swoją pomoc, dopóki dziecko nauczy się stale utrzymywać pomiędzy ograniczającymi go liniami prostego labiryntu.

Gdy umiejętności dziecka rozwiną się, rysuj labirynty bardziej skomplikowane, ale i zabawniejsze – poprzez dorysowywanie obrazków po obu stronach (rys.5.21). Pomóż dziecku prostymi słownymi poleceniami.

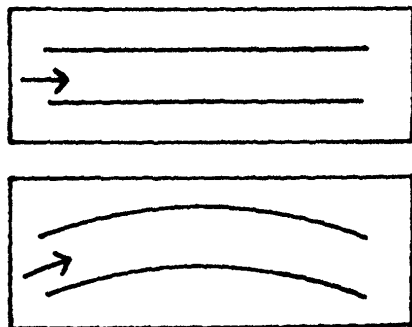

Rys.5.20. Proste labirynty.

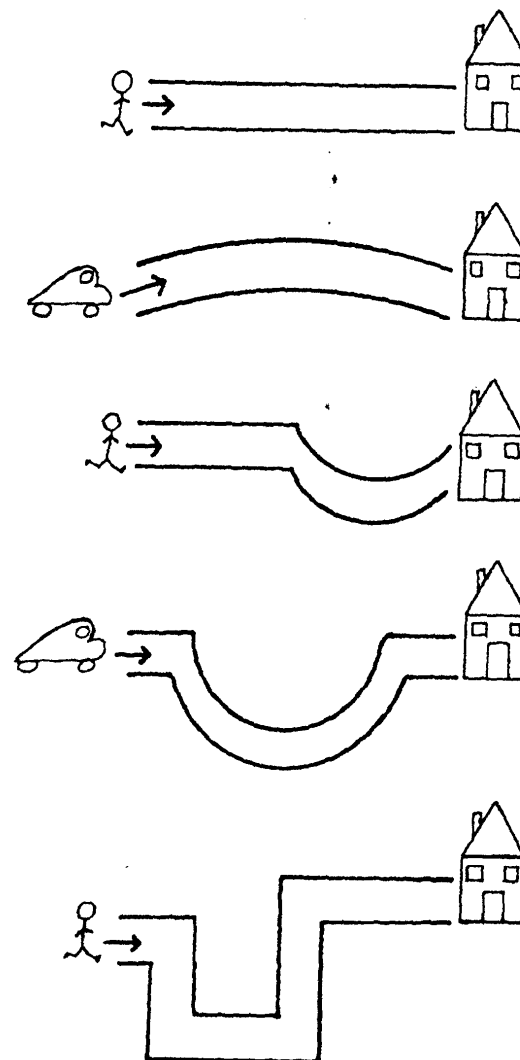

Rys.5.21. Coraz bardziej skomplikowane labirynty.

157. RYSOWANIE OSOBY

Koordinacja wzrokowo-ruchowa, rysowanie, 5-6 lat

Działanie poznawcze, rozumienie mowy, 4-5 lat

Naśladowanie, motoryka, 4-5 lat

Cel: Poprawa umiejętności rysowania i rozumienie schematu ciała.

Zadanie: Samodzielne rysowanie prostej figury człowieka.

Pomoce: Papier, kredki

Procedura: Usiądź naprzeciw dziecka przy stole. Każde z was powinno mieć przed sobą kartkę i ołówek. Zwróć na siebie uwagę dziecka i powiedz „Popatrz, rysuję głowę.” Narysuj kółko na swojej kartce, wskaż na nie i powiedz „Głowa.” Wskaż na kartkę dziecka i powiedz „Zrób to, narysuj głowę.” Pomóż dziecku rozpocząć, jeżeli okaże się to konieczne. Gdy już narysuje kółko, zwróć jego uwagę na swoją kartkę i powiedz „Rysuję oczy.” Dodaj bardzo proste oczy (kropki, kreski) do swego rysunku. Wskaż na kartkę dziecka i powiedz „Zrób to, narysuj oczy.” Pomóż mu tylko wtedy, gdy okaże zakłopotanie. Powtarzaj to z kolejnymi częściami ciała. Niech twoje rysunki będą maksymalnie proste, aby dziecko mogło cię naśladować bez trudności. Pamiętaj, aby nazywać każdą część ciała, gdy ją sam rysujesz i gdy prosisz dziecko o narysowanie jej, a także po skończeniu rysowania przez dziecko. Na początku rysuj tylko trzy lub cztery części ciała. Stopniowo, gdy dziecko coraz lepiej rozumie zadanie, dodawaj kolejne, np. oczy, usta, nos, włosy, uszy, szyję.

158. RYSOWANIE ZBIORÓW

Koordinacja wzrokowo-ruchowa, rysowanie, 5-6 lat

Działanie poznawcze, kategoryzacja, 3-4 lata

Cel: Poprawa umiejętności rysowania oraz przyporządkowywania przedmiotów do określonych zbiorów.

Zadanie: Wymyślenie i narysowanie przedmiotu, który należy do wybranego zbioru.

Pomoce: Papier, kredki

Procedura: Wybierz zbiory, które dziecko dobrze zna i których elementy potrafi już rysować. Mogą to być owoce, zabawki, lub poruszające się obiekty (samochody, pociągi, samoloty). Połóż arkusz papieru i powiedz „Rysujemy owoce.” Narysuj jabłko i powiedz „Jabłko jest owocem, narysuj inny owoc.” Jeśli dziecko wygląda na zakłopotane, podpowiedz „Banan jest owocem, narysuj banana.” Gdy dziecko zacznie rozróżniać kategorie rysowanych obiektów, pozwól mu wybierać przedmiot do narysowania. Na przykład, gdy narysujesz jabłko, powiedz „Banany, gruszki, winogrona są owocami.” Staraj się unikać narzucania dziecku, co ma narysować. Powtarzaj ćwiczenie z tak dużą ilością zbiorów, jaka będzie odpowiednia dla dziecka. Dopóki dziecko nie nauczy się kojarzyć rzeczywistych obiektów z ich rysunkami, będzie potrzebna pomoc w rysowaniu innych elementów zbioru.

Rozdział 6

DZIAŁANIE POZNAWCZE

W tę tematykę włączamy dwie ze sobą związane dziedziny: 1) rozumienie mowy znaków i symboli, 2) opanowanie umiejętności dopasowywania, kategoryzacji i tworzenia ciągów sekwencyjnych. Wszystko to jest niezbędne do organizowania i rozumienia informacji napływającej z otoczenia. Rozumienie mowy ułatwia rozwój tych umiejętności, ale nie jest niezbędnym warunkiem ich nabywania.

Włączyliśmy rozumienie mowy i niewerbalne działanie poznawcze do tej samej kategorii, ponieważ wiele dzieci autystycznych ma te funkcje nierównomiernie rozwinięte. Niektóre dzieci opanowują niewerbalne umiejętności znacznie szybciej, niż rozumienie języka, podczas gdy inne łatwiej uczą się odwrotnie. Ponieważ oba typy umiejętności są niezbędne do społecznej adaptacji, stwierdziliśmy, że użyteczne będzie podążanie za dominującymi tendencjami u dziecka, bez różnicowania pomiędzy rozumieniem mowy, a niewerbalnym działaniem poznawczym.

Przykłady w tym rozdziale zostały wybrane na podstawie ogólnych możliwości stosowania, ale nie mogą być stosowane bez wyboru. Znajdują się tu zadania z dziedziny rozumienia mowy, np. dotyczące nauki poleceń „siądź”, „idź”, „stój”, „chodź”. Na nieco wyższym poziomie dodawane są do tego przedmioty, imiona i przyimki.

W programie niewerbalnych działań poznawczych mamy przykłady dopasowywania, dobierania par przedmiotów, lub obrazków, grupowania przedmiotów według funkcji, odróżniania substancji jadalnych i niejadalnych, kategoryzowanie przedmiotów i ustalanie ich kolejności. Pomimo, że funkcje poznawcze dziecka rozwijają się szybciej, gdy zna ono odpowiednie słowa, może być ono uczone również bez ich znajomości.

159. ROZPOZNAWANIE IMIENIA

Działanie poznawcze, rozumienie mowy, 0-1 rok

Percepcja słuchowa, 0-1 rok

- Cel:* Rozpoznawanie imienia.
- Zadanie:* Dziecko ma skierować wzrok na osobę wymawiającą jego imię.
- Pomoce:* –
- Procedura:* Systematycznie w ciągu dnia wypowiadaj głośno i rytmicznie imię dziecka. Jeśli spojrzy na ciebie, nagroź je natychmiast uściskiem lub drobnym podarunkiem. Jeśli natomiast nie reaguje, wejdź w jego pole widzenia i powtórz imię. Zaczynaj od bardzo małej odległości i powtarzaj imię raz na kilka minut. Nagradzaj dziecko, gdy skieruje głowę w twoim kierunku, nawet jeśli nie nawiąże z tobą kontaktu wzrokowego. Gdy dziecko zacznie reagować, stopniowo zwiększaj odległość od niego. Praca nad tą umiejętnością może być kontynuowana także podczas innych ćwiczeń i w trakcie zabawy.

160. WSKAZYWANIE POŻĄDANYCH PRZEDMIOTÓW

Działanie poznawcze, rozumienie mowy, 0-1 rok

- Cel:* Rozwijanie umiejętności wyrażania w niewerbalnej formie swoich potrzeb lub żądań.
- Zadanie:* Wskazywanie pożądanego przedmiotu (lub docieranie do niego) bez podpowiedzi.
- Pomoce:* Jadalne nagrody lub ulubione zabawki
- Procedura:* Pokaż dziecku ulubioną zabawkę lub jadalną nagrodę, połóż ją przed nim na stole. Nie pozwól mu wziąć nagrody, dopóki nie pomożesz mu wskazać na nią, lub sięgnąć do niej. Spraw, żeby popatrzyło na nagrodę, a następnie sam na nią wskaż. Wtedy pokieruj nim tak, żeby wskazało na nią, zanim pozwolisz mu ją wziąć. Powtarzaj tę czynność wiele razy w ciągu dnia. Gdy przyzwyczai się już do zasady wskazywania, nawet jeśli wciąż musisz mu w tym pomagać, wykorzystaj każdą nadarzącą się okazję w ciągu dnia, ażeby ośmielić go do wskazywania. Stopniowo wycofuj swoją pomoc, gdy zrozumie, że może okazać swoje potrzeby przez używanie odpowiednich gestów. Gdy zacznie już wskazywać samo, daj mu do wyboru dwa przedmioty i spraw, by wskazało ten, który chce. Upewnij się, że zostało nagrodzone, za każdym razem, gdy zobaczysz, że spontanicznie wskazuje coś żeby pokazać, że czegoś chce. Najpierw będzie prawdopodobnie sygnalizowało swoje pragnienie jedynie poprzez sięganie po przedmiot. Stopniowo zachęcaj go do wskazywania poprawnie, poprzez branie jego palca i pomaganie mu w utrzymaniu go w odpowiedniej pozycji.

161. PRZYCHODZENIE NA WEZWANIE

Działanie poznawcze, rozumienie mowy, 0-1 rok

Cel: Rozumienie ustnych poleceń.

Zadanie: Przychodzenie na ustne wezwanie.

Pomoce: –

Procedura: Ćwiczenie to wymaga dwóch osób. Każda z nich ma drobne kawałeczki jadalnej nagrody. Nauczyciel i jego pomocnik siedzą twarzą do siebie w odległości 1-2 m. Dziecko znajduje się pomiędzy nimi. Nauczyciel mówi „Chodź” i wyciąga rękę z nagrodą. Na początku, pomocnik tylko wskazuje dziecku kierunek nagrody. Gdy dziecko kieruje się do nauczyciela, dostaje nagrodę. Powinien on teraz przenieść dziecko na środek i pomóc dziecku obrócić się twarzą do pomocnika. Teraz pomocnik pokazuje nagrodę i ćwiczenie jest powtarzane. Należy to powtórzyć cztery lub pięć razy w jednej sesji. Stopniowo wycofuj nagrodę i obserwuj, czy dziecko reaguje tylko na polecenia werbalne. Gdy próbuje ruszać się bez polecenia, nauczyciel zatrzymuje je do czasu wydania polecenia. Gdy dziecko opanuje ruch na polecenie „Chodź,” nauczyciel uczy go rozumienia tego słowa w różnych sytuacjach następującymi sposobami:

- przez wzywanie dziecka kilka razy dziennie, po upewnieniu się, że zwrócił jego uwagę.
- przez wzywanie go, gdy jest blisko, ale nie patrzy na nauczyciela.
- przez wzywanie dziecka, gdy jest się poza zasięgiem jego wzroku, aby musiało się obrócić.

Nauczyciel przechodzi wszystkie te kroki jednorazowo i upewnia się, że każdy z nich jest dobrze opanowany przed następnym etapem.

162. SIADANIE NA ZAWOŁANIE

Działanie poznawcze, rozumienie mowy, 0-1 rok

Naśladowanie, motoryka, 0-1 rok

Cel: Poprawa rozumienia poleceń werbalnych.

Zadanie: Siadanie na ustne polecenie.

Pomoce: Trzy krzesła, w tym małe dziecinne krzeselko.

Procedura: Weź trzy krzesła; dwa postaw obok siebie, a jedno naprzeciw (rys.6.1). Ćwiczenie to wymaga uczestnictwa dwóch osób. Jedna z nich powinna zająć miejsce na pojedynczym krześle, naprzeciwko dziecka i pomocnika. Oni zaś stają przed swoimi krzesłami tak, aby oczy dziecka znalazły się na poziomie ust siedzącej osoby. Niech nauczyciel powie „Siadaj” spokojnym, stanowczym głosem. Należy polecić pomocnikowi, żeby usiadł i pomógł dziecku zrobić to samo. Nauczyciel od razu nagradza dziecko. Ćwiczenie jest powtarzane wiele razy, aż dziecko zacznie przewidywać polecenie i nie będzie wymagało pomocy.

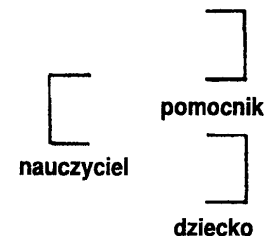

Rys.6.1. Ćwiczenie odpowiedzi na polecenie „Siadaj.”

163. ZABAWA „IDŹ – STÓJ”

Działanie poznawcze, rozumienie mowy, 0-1 rok

Cel: Poprawa rozumienia poleceń ustnych.

Zadanie: Zatrzymanie się i dalsze chodzenie zgodnie z ustnym poleceniem.

Pomoce: –

Procedura: Weź dziecko za rękę i przejdź z nim kilka razy wokół pokoju. Od czasu do czasu, powiedz „Stój” i zatrzymaj dziecko. Pochwal je za zatrzymanie się i utrzyj je w bezruchu przez kilka sekund. Powiedz wtedy „Idź” i zacznij spacerować. Powtarzaj to wielokrotnie. Obserwuj, czy dziecko zatrzymuje się, lub rusza raczej na ustne polecenie, niż na twój ruch. Gdy zacznie to rozumieć, nie trzymaj już go za rękę, ale idź obok niego krok w krok.

164. ROZPOZNAWANIE WŁASNEGO ODBICIA W LUSTRZE

Działanie poznawcze, rozumienie mowy, 0-1 rok

Percepcja wzrokowa, 0-1 rok

Cel: Rozpoznawanie własnego odbicia w lustrze i skojarzenie go z imieniem.

Zadanie: Wskazywanie na swoje odbicie w lustrze w odpowiedzi na pytanie „Gdzie jest (imię)?”

Pomoce: Lustro stojące

Procedura: Gdy dziecko zacznie już reagować na swoje imię (ćwiczenie 159), weź je przed lustro i pokaż mu jego odbicie. Daj mu dotknąć lustra, aby zrozumiał, że nie ma tam innego dziecka. Pomóż mu także pomachać ręką lub podskoczyć, aby widziało swoje odbicie wykonywujące to samo. Wtedy spytaj „Gdzie jest (imię)?” Pomóż dziecku wskazać na siebie, a następnie na obraz w lustrze. Wskaż na lustro i powiedz „Popatrz, tam jest (imię).” Powtarzaj ćwiczenie kilka razy dziennie, aż dziecko zacznie uogólniać swoje odbicie. Jeśli będzie bało się lustra, lub wpatrywało w nie uporczywie, przechodź z nim obok kilka razy dziennie. Zwracaj wówczas uwagę na jego odbicie, ale nie pozwalaj mu się zatrzymywać, dopóki nie przyzwyczai się do widzianego obrazu.

165. DOPASOWYWANIE POSPOLITYCH PRZEDMIOTÓW – I

Działanie poznawcze, dopasowywanie, 1-2 lata

Percepcja wzrokowa, 1-2 lata

Cel: Rozwinięcie umiejętności dopasowywania i koncentracji wzrokowej.

Zadanie: Obserwacja ręki nauczyciela i dopasowywanie do trzymanego przez niego przedmiotu jednego z czterech do wyboru.

Pomoce: Cztery pary identycznych przedmiotów (np. skarpetki, klamerki, kłocki, łyżki, kredki), małe pudełko

Procedura: Umieść po jednym przedmiocie z pary na stole przed dzieckiem. Drugi taki zestaw trzymaj na kolanach, by dziecko go nie widziało. Pudełko ustaw na stole nieco z boku. Weź z kolan jeden z przedmiotów i poleć dziecku znaleźć w swoim zbiorze identyczny. Na przykład, weź skarpetkę i powiedz „Znajdź skarpetkę.” Wskaż przy tym na odpowiedni przedmiot, pochwal je i odłóż oba przedmioty do pudełka. Powtarzaj to samo, aż wszystkie cztery pary przedmiotów znajdą się w pudełku.

166. DOPASOWYWANIE POSPOLITYCH PRZEDMIOTÓW-II

Działanie poznawcze, dopasowywanie, 1-2 lata

Percepcja wzrokowa, 1-2 lata

Cel: Poprawa umiejętności dopasowywania i koncentracji wzrokowej.

Zadanie: Odnalezienie pary dla określonego przedmiotu spośród wielu innych, bez rozpraszania uwagi.

Pomoce: Cztery pary identycznych przedmiotów, duże pudełko

Procedura: Włóż wszystkie przedmioty do pudełka i usiądź na podłodze, ustawiając pudełko pomiędzy sobą, a dzieckiem. Wyjmij jeden z przedmiotów i trzymaj go tak, by dziecko wyraźnie go widziało. Powiedz „Popatrz. Znajdź skarpetkę.” Wskaż na pudełko i pomóż dziecku szukać w pudełku, aż do znalezienia drugiej skarpetki. Odłóż skompletowaną parę i nagroź dziecko. Powtarzaj zadanie, aż do całkowitego opróżnienia pudełka. Nie rozpoczynaj tego ćwiczenia, dopóki dziecko nie potrafi znaleźć pary do pokazanego przedmiotu wśród ograniczonej liczby przedmiotów odwracających jego uwagę.

167. DOPASOWYWANIE OBRAZKÓW DO PRZEDMIOTÓW

Działanie poznawcze, dopasowywanie, 1-2 lata

Cel: Rozwój umiejętności dopasowywania poznawczego.

Zadanie: Dopasowywanie pięciu obrazków pospolitych przedmiotów do przedmiotów rzeczywistych.

Pomoce: Pięć pospolitych przedmiotów i obrazki, które je przedstawiają

Procedura: Połóż obrazki na stole przed dzieckiem, a przedmioty umieść na kolanach, by dziecko nie rozprasał ich widok. Wręczaj mu kolejne przedmioty i każ mu układać je na odpowiednich obrazkach. Na początku może okazać się, że musimy rozpocząć od jednego przedmiotu i obrazka. Na przykład, połóż przed dzieckiem obrazek przedstawiający łyżkę. Następnie podaj mu łyżkę i nazwij ją. Gdy dziecko położy łyżkę na obrazku nagroź je. Jeśli dziecko pochwyci ideę dopasowywania obrazka i przedmiotu, połóż przed nim dwa obrazki, by miało możliwość wyboru. Na przykład, połóż obrazki łyżki i buta i podaj dziecku łyżkę. Jeśli dziecko poprawnie położy przedmiot, powiedz „Tak, łyżka” i natychmiast je nagroź. Jeśli próbuje ono niewłaściwie umieścić przedmiot, powtórz „Łyżka” i naprowadź jego rękę na odpowiedni obrazek. Powtarzaj ćwiczenie dodając stopniowo kolejne obrazki, aż będzie w stanie dopasować pięć par w czasie jednej sesji.

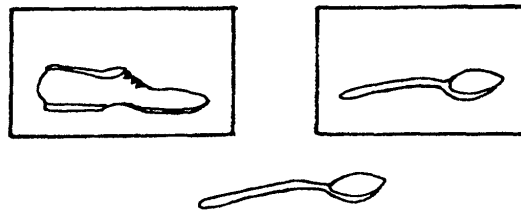

Rys.6.2. Pospolite przedmioty i obrazki, które je przedstawiają.

168. PROSTE SORTOWANIE

Działanie poznawcze, kategoryzacja, 1-2 lata

Percepcja wzrokowa, 1-2 lata

Cel: Poprawa umiejętności sortowania przedmiotów i koncentracji wzrokowej.

Zadanie: Samodzielne sortowanie dwóch grup przedmiotów.

Pomoce: Dwie tacki, cztery kredki, cztery koraliki

Procedura: Połóż tacki przed dzieckiem i na jednej umieść kredkę, a na drugiej koralik. Pojedynczo podawaj mu kredki, mówiąc „Połóż tu” i wskazując na właściwą tackę (rys.6.3). Prowadź jego rękę tylko wtedy, gdy próbuje położyć przedmiot na niewłaściwą tackę. Następnie powtórz to samo z koralikami. Spróbuj wskażać tackę tylko przy pierwszym koraliku, a później wydawaj polecenia słowne. Jeśli dziecko nie zareaguje, dalej wskazuj odpowiednie tacki. Powtarzaj ćwiczenie tak długo, aż dziecko będzie w stanie brać przedmiot z twojej ręki i samodzielnie kłaść go na właściwej tacce, bez twojego wskazywania. Po wielokrotnym powtórzeniu ćwiczenia zacznij podawać koraliki i kredki naprzemiennie.

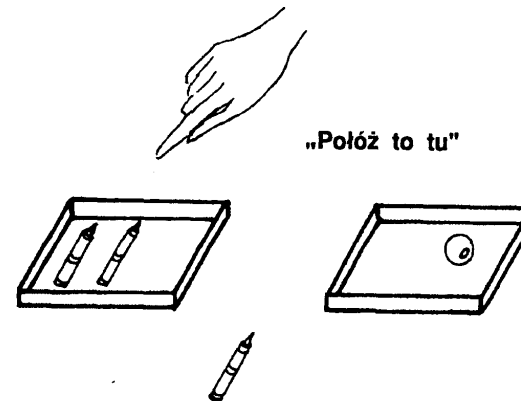

Rys.6.3. Proste zadanie sortowania, dwie tacki.

169. LOKALIZOWANIE PRZEDMIOTÓW

Działanie poznawcze, rozumienie mowy, 1-2 lata

Percepcja wzrokowa, 1-2 lata
Motoryka mała, samokontrola, 0-1 rok

- Cel:** Rozwijanie rozumienia nazw pospolitych przedmiotów i umiejętności poszukiwania wzrokiem.
- Zadanie:** Usiąść przy stole, przeszukać wzrokiem pokój i samodzielnie wskazać określony przedmiot w odpowiedzi na pytanie „Gdzie jest...?”
- Pomoce:** Stół, dwa krzesła, cztery pospolite przedmioty znane dziecku
- Procedura:** Wybierz cztery pospolite przedmioty, których nazwy dziecko rozumie. Przez kilka pierwszych minut ćwiczenia, siedź z dzieckiem przy stole i połóż przed nim cztery przedmioty. Pokazuj mu kolejne przedmioty i nazywaj je. Następnie rozmieść te przedmioty w czterech dobrze widocznych miejscach pokoju. Ujmij poprzez stół ręce dziecka i spytaj „Gdzie jest piłka?” Nie pozwól mu wstać i wziąć piłki, ale zamiast tego skłoń je do rozglądnięcia się, przeszukiwania pokoju wzrokiem i wskazania piłki. Ważne jest, by dziecko zaczęło się uczyć gestykulacji, takiej jak wskazywanie. Powtórz ćwiczenie ze wszystkimi czterema przedmiotami. Jeśli dziecko nie rozgląda się po pokoju, powtórz pytanie i kieruj jego oczy w różnych kierunkach, pytając „Czy jest tu piłka?” Kiedy w końcu dziecko spojrzy na piłkę, uwolnij jedną rękę i pomóż mu wskazać. Zachęcaj je także do nazywania przedmiotów. Gdy dziecko wskaże już wszystkie cztery przedmioty, powiedz „Weź piłkę” i pozwól mu wstać i wziąć ją. Uważaj, by szczególnie wyraźnie różnicować „Gdzie jest piłka?” i „Weź piłkę.” Gdy dziecko będzie już umiało lokalizować i wskazywać przedmioty obserwując, jak je rozmieszczasz, kontynuuj ćwiczenie, ale przedmioty rozmieszczaj, zanim jeszcze dziecko znajdzie się w pokoju. Pamiętaj, aby wszystkie przedmioty były z pozycji dziecka wyraźnie widoczne.

170. NAUKA NAZW CZŁONKÓW RODZINY

Działanie poznawcze, rozumienie mowy, 1-2 lata

- Cel:** Postęp w identyfikowaniu członków rodziny.
- Zadanie:** Na słowną prośbę podanie przedmiotu odpowiedniemu członkowi rodziny.
- Pomoce:** Pospolity przedmiot lub zabawka dobrze znana dziecku
- Procedura:** Posadź je naprzeciw siebie, na krzesła, albo na podłodze. Podaj dobrze mu znany przedmiot, na przykład piłkę i powiedz „Podaj piłkę mamie.” Wyciągnij rękę, aby zrozumiało, że ma ci podać piłkę. Powtarzaj to wiele razy. Gdy dziecko będzie ci już podawać piłkę bez żadnych problemów, wprowadź drugą osobę. Niech osoba ta usiądzie obok ciebie, twarzą do dziecka. Powiedz „Podaj piłkę mamie” i wyciągnij ręce. Następnie oddaj ją dziecku i powiedz „Podaj piłkę tacie.” Osoba towarzysząca powinna wyciągnąć ręce. Gdy dziecko próbuje podać piłkę tobie, skieruj jego uwagę na drugą osobę i powtórz polecenie, podkreślając nazwę. Powtarzaj ćwiczenie wiele razy, aż dziecko zacznie słuchać i rozróżniać nazwy. Gdy zadanie stanie się dla niego jaśniejsze, przestańcie wyciągać ręce i sprawdźcie, czy dziecko potrafi zdecydować, komu podać przedmiot bez wskazówki wzrokowej. Gdy już opanuje rozróżnianie pomiędzy dwiema osobami, wprowadź trzecią i wielokrotnie powtarzaj ćwiczenie.

171. PROSTE POLECENIA

Działanie poznawcze, rozumienie mowy, 1-2 lata

Naśladowanie, motoryka, 1-2 lata

- Cel:** Rozumienie ustnych poleceń.
- Zadanie:** Nauka rozumienia czasowników połączonych z pospolitymi rzeczownikami.
- Pomoce:** Piłka
- Procedura:** Gdy dziecko nauczy się podawać piłkę na życzenie (ćwiczenie 169), zacznij uczyć go nazw innych czynności, jakie można robić z piłką. Rozpocznij od wzmocnienia polecenia „Podaj piłkę.” Wyraźnie wymawiaj czasownik, wyciągaj ręce i spraw, by dziecko podało ci piłkę. Następnie powiedz „Popatrz, potocz piłkę.” Upewnij się, że dziecko cię obserwuje i potocz piłkę w kierunku ściany. Daj mu piłkę i naprowadź jego ręce do toczenia w momencie, gdy wydajesz polecenie. Powtarzaj polecenie toczenia wiele razy, zanim zaczniesz naprzemiennie stosować oba polecenia. Gdy już zaczniesz to robić, stosuj ich pewną sekwencję, aż dziecko zacznie na życzenie wykonywać obie czynności. Dodawaj stopniowo kolejne polecenia, takie jak „rzuć,” „odbij” czy „kopnij.” Rób to co pewien czas i tylko po jednym czasowniku. Kiedy dziecko nauczy się nowego polecenia, powtarzaj także opanowane już wcześniej. Pamiętaj o podkreślaniu w poleceniach czasowników, tak aby dziecko wychwytywało różnice między nimi.

172. DOPASOWYWANIE OBRAZKÓW

Działanie poznawcze, dopasowywanie, 2-3 lata

Działanie poznawcze, rozumienie mowy, 2-3 lata

- Cel:** Rozwijanie umiejętności dopasowywania i rozumienie, że jednym rzeczownikiem można nazywać wiele różnych przedmiotów.
- Zadanie:** Dopasowywanie obrazków podobnych przedmiotów, różniących się wyglądem.
- Pomoce:** Obrazki kilku podobnych, ale nie identycznych przedmiotów (na przykład, różne rodzaje butów)
- Procedura:** Weź zestaw obrazków przedstawiających jeden rodzaj przedmiotów (np. buty) przemieszany z kilkoma innymi obrazkami. Pokaż dziecku jeden z obrazków buta i powiedz „Popatrz, but.” Następnie powiedz „Znajdź buty” i wskaż na inne obrazki. Gestem pokaż dziecku, aby podało ci wszystkie obrazki z butami. Jeżeli poda ci jeden obrazek i nie szuka następnych, zwróć ponownie jego uwagę na obrazki i powiedz „Znajdź inny but.” Spróbuj znaleźć obrazki przedstawiające ten sam przedmiot z wielu różnych perspektyw. Ważne jest, aby dziecko zdało sobie sprawę, że słowo „but” może pasować do wielu przedmiotów o różnym wyglądzie.

173. ODRÓŻNIANIE JEDZENIA OD NAPOJU

Działanie poznawcze, kategoryzacja, 2-3 lata

Działanie poznawcze, rozumienie mowy, 2-3 lata

Samodzielność, karmienie, 2-3 lata

- Cel:** Rozpoznawanie rodzajów jedzenia oraz doskonalenie umiejętności myślenia kategoriami.
- Zadanie:** Sortowanie obrazków żywności na „jedzenie” i „picie.”
- Pomoce:** Zdjęcia wycięte z czasopism przedstawiające różnego rodzaju dania i napoje
- Procedura:** Usiądź przy stole obok dziecka i powiedz „Popatrz, obrazki.” Zbiór zdjęć trzymaj na kolanach, aby nie rozpraszać dziecka. Pokaż dziecku zdjęcie jakiejś potrawy i powiedz „Popatrz, jedzenie.” Upewnij się, czy dziecko patrzy na obrazek, a potem połóż go przed nim. Następnie weź obrazek z jakimś napojem i powiedz „Popatrz, picie.” Wyraźnie podkreślaj słowa „jedzenie” i „picie.” Połóż obrazek obok poprzedniego. Nie nazywaj rodzajów żywności, aby dziecko nie zaczęło zastanawiać się, co znaczą takie słowa jak np. „makaron.” Powtórz to ze wszystkimi obrazkami, cały czas stosując określenia „jedzenie” i „picie” i układając je na właściwym stosie. Kiedy wszystkie są już posortowane, mówimy „Koniec obrazków” i pozwalamy dziecku się bawić. Powtarzaj ćwiczenie przez 2-3 dni, samemu sortując zdjęcia. Gdy dziecko przyzwyczai się do tego, poleć mu aby wskazywało, na który stos należy położyć obrazek. Zacznij od jednego lub dwóch obrazków każdego rodzaju w trakcie jednej sesji. Stopniowo zwiększaj udział dziecka, aż będzie w stanie samodzielnie, lub z niewielką pomocą posortować wszystkie obrazki.

174. ROZUMIENIE DWUCZŁONOWYCH POLECEŃ

Działanie poznawcze, rozumienie mowy, 2-3 lata

- Cel:** Rozumienie zadań złożonych.
- Zadanie:** Wykonywanie dwuczłonowych poleceń.
- Pomoce:** Cztery pospolite przedmioty (łyżka, samochodzik, filizanka, puszka, ulubiona mała zabawka)
- Procedura:** Usiądź w miejscu, do którego dziecko będzie mogło wracać po każdym jedno lub dwuczłonowym poleceniu. Trzymaj nagrodę gotową do wręczenia po jego powrocie. Wydadź dziecku polecenie, takie jak „Weź piłkę.” Następnie wydadź drugie polecenie „Teraz usiądź.” Jeśli jest ono roztargnione i nie potrafi wykonać zadania, przyprowadź je z powrotem do swojego krzesła i powtórz polecenia. Na początku, pozwól dziecku wykonywać oba polecenia oddzielnie, ale gdy zacznie rozumieć zadanie, łącz oba i sprawiaj, by przed powrotem do ciebie wykonało obie czynności. Jeśli jest zbyt zaabsorbowane pierwszą częścią zadania, spytaj „Co teraz?”, aby ponownie skoncentrować jego uwagę. Jeśli jest to konieczne, daj mu gestem wskazówkę do drugiej czynności. Następnym poleceniem powinno być zawsze „Teraz usiądź.” Gdy już dziecko opanuje wykonywanie dwuczłonowych poleceń, zacznij ćwiczyć składające się z większej ilości członów. Na przykład, możesz zacząć od siedzącej pozycji dziecka i polecić mu „Weź kubek i postaw na stole.” Upewnij się, czy wszystkie używane w poleceniach słowa są dziecku znane.

175. ROZUMIENIE FUNKCJI PRZEDMIOTÓW

Działanie poznawcze, rozumienie mowy, 2-3 lata

Działanie poznawcze, kategoryzacja, 2-3 lata

Postrzeganie, 1-2 lata

Mowa czynna, słownictwo, 1-2 lata (dla niektórych dzieci)

Cel: Rozumienie nazw i sposobów używania pospolitych przedmiotów.

Zadanie: Samodzielne wskazywanie na właściwy przedmiot w odpowiedzi na pytanie, gdzie jest przedmiot tego typu.

Pomoce: Coś do jedzenia (np. jabłko), coś z ubrania (np. but), coś do zabawy (np. ulubiona zabawka)

Procedura: Umieść pomoce w dobrze widocznych miejscach pokoju i usiądź z dzieckiem przy stole. Przytrzymaj jego ręce przez stół i spytaj „Gdzie jest coś do jedzenia?” Spraw, aby dziecko przeszukało wzrokiem pokój, aż odnajdzie jabłko. Skłoń je następnie do wskazania go i ewentualnego nazwania. Nie pozwól mu wstać i pobiec do przedmiotu. Musi nauczyć się pozostawać na miejscu i używać gestów lub słów. Powtórz zadanie z innymi przedmiotami, wyraźnie podkreślając funkcje przedmiotów, które mają być zlokalizowane. Okresowo zmieniaj przedmioty i ich położenie, tak aby zmusić dziecko do poszukiwania wzrokiem. Upewnij się, czy dziecko jest obyte z używanymi przedmiotami i czy dobrze je widzi ze swojej pozycji. W miarę wzrostu jego umiejętności, poproś dziecko o znalezienie drugiego przedmiotu o tej samej funkcji. Jeśli będzie zakłopotane, wskazuj na różne przedmioty i pytaj „Czy to jest do jedzenia?” Zachęcaj je do kiwania i kręcenia głową w zależności, czy wskazywany przedmiot spełnia określoną funkcję, czy nie.

176. DOPASOWYWANIE KSZTAŁTÓW

Działanie poznawcze, dopasowywanie, 2-3 lata

Postrzeganie, 1-2 lata

Cel: Nauka rozpoznawania kształtów i dopasowywania ich do siebie.

Zadanie: Zapelnianie tabliczki zawierającej cztery proste kształty.

Pomoce: Gruby karton, czarny mazak

Procedura: Sporządź z grubego kartonu tabliczkę podzieloną grubym mazakiem na cztery części oraz wytnij cztery pary identycznych figur (koło, kwadrat, trójkąt, prostokąt). Po jednej z figur naklej na cztery części tabliczki. Umieść tabliczkę przed dzieckiem, a sam zachowaj drugi komplet figur (rys.6.4). Podawaj dziecku po jednej figurze, mówiąc „Połóż to.” Nazywaj także figury, aby dziecko się do nich przyzwyczajało. Jeśli wydaje się zmieszane, pomóż mu przez naprowadzenie ręki na kolejne pola tabliczki, aż znajdzie właściwe. Powtórz ćwiczenie z resztą zbioru. Kontynuuj to samo, aż dziecko będzie samodzielnie zapelniać tabliczkę. Dla odmiany, możesz dać dziecku komplet wyciętych figur, a drugi zachować dla siebie. Podnieś jedną z figur i powiedz „Daj trójkąt.” Pomóż znaleźć pasującą figurę i podać ją sobie.

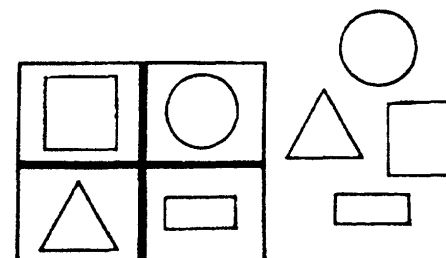

Rys.6.4. Tabliczka i dopasowywane kształty.

177. UMIEJĘTNOŚĆ ROZPOZNAWANIA ZWIERZĄT

Działanie poznawcze, rozumienie mowy, 2-3 lata

- Cel:** Rozpoznawanie nazw zwierząt.
- Zadanie:** Podawanie odpowiedniego pluszowego zwierzątka na polecenie „Daj (psa).”
- Pomoce:** Trzy pluszowe zwierzątka lub ich obrazki (na przykład, pies, kot i tygrys)
- Procedura:** Pokazuj dziecku po jednym pluszowym zwierzątku. Nazywaj każde z nich wiele razy w trakcie podawania go dziecku. Pozwól mu pobawić się nim kilka minut, ciągle powtarzając nazwę, a następnie poproś „Daj psa.” Jeżeli dziecko zrobi to, powtórz ćwiczenie z innymi zwierzętami. Gdy wielokrotnie osłucha się z nazwami, połóż przed nim wszystkie zwierzęta i powiedz „Daj psa.” Jeśli sięgnie po niewłaściwe, skieruj jego rękę na to, o które prosisz, jednocześnie wiele razy powtarzając nazwę. Gdy dziecko nauczy się samodzielnie podawać właściwe zwierzątko, stopniowo zacznij ćwiczyć z innymi zwierzętami. Jednorazowo dodawaj tylko jedno nowe zwierzątko i zawsze miej na stole zestaw trzech.

178. DOPASOWYWANIE KLOCKÓW

Działanie poznawcze, dopasowywanie, 3-4 lata

- Postrzeganie, 3-4 lata
Działanie poznawcze, rozumienie mowy, 3-4 lata
Integracja czynności ręki i oka, samokontrola, 1-2 lata
Zachowanie społeczne, współdziałanie, 1-2 lata

- Cel:** Rozwijanie umiejętności dopasowywania, koncentracji wzrokowej i współdziałania.
- Zadanie:** Budowa wieży przez dodawanie klocków tego samego koloru co klocki wcześniej położone przez nauczyciela.
- Pomoce:** Kolorowe klocki
- Procedura:** Podziel klocki na dwie jednakowo liczne grupy, każdą w innym kolorze. Powiedz „Zbudujemy wieżę.” Połóż jeden klocek i spraw, aby dziecko położyło na nim drugi. Na przykład, połóż czerwony klocek i powiedz „Ty to zrób. Połóż czerwony klocek.” Jeśli go położy, natychmiast je nagroź. Jeśli dziecko próbuje położyć klocek w innym kolorze, powstrzymaj je delikatnie, wskaż na właściwy kolor i powiedz „Połóż czerwony klocek.” Podkreślaj nazwę koloru. Powtarzaj to samo z klockami w innym kolorze, aż wszystkie znajdą się na wieży (rys.6.5). Pamiętaj o każdorazowym nazywaniu koloru. Na początku dziecko nie będzie reagowało na nazwy kolorów, ale powinno osłuchać się z nimi.

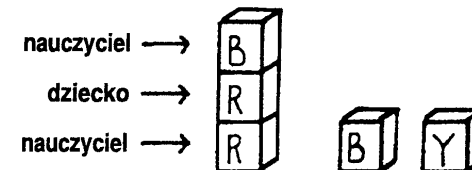

Rys.6.5. Dopasowywanie koloru klocków przy układaniu wieży.

179. DOBIERANIE PRZEDMIOTÓW W PARY

Działanie poznawcze, kategoryzacja, 3-4 lata

- Cel:* Dobieranie przedmiotów w pary ze względu na ich użycie.
- Zadanie:* Wyodrębnienie par spośród zgromadzonych przedmiotów.
- Pomoce:* Pudełko średniej wielkości, pary przedmiotów, które są zazwyczaj łączone ze sobą (na przykład, łyżka i widelec, skarpetka i but, szczoteczka i pasta do zębów)
- Procedura:* Usiądź z dzieckiem przy stole. Umieść przed nim trzy przedmioty, z których dwa łączą się z sobą. Wszystkie przedmioty powinny być dobrze znane dziecku. Na przykład, połóż but, skarpetkę i pluszowe zwierzątko. Wskaż na przedmioty i spytaj „Które idą razem?” Staraj się, aby dziecko raczej je wskazywało, lub dawało tobie. Gdy odnajdzie parę, wszystkie trzy przedmioty odłóż do pudełka. Jeśli dziecko ma trudności z wyodrębnieniem pary, naprowadź je prostymi pytaniami o funkcje przedmiotów. Możesz na przykład spytać „Które są na nogi?” Odnotowuj, jakie przedmioty dziecko potrafi zestawić w pary, a jakie sprawiają mu trudności. W miarę kontynuowania ćwiczeń, pamiętaj, aby dobierać zarówno pary, które dziecko łączy, jak i sprawiające mu trudności.

180. SORTOWANIE OBRAZKÓW WEDŁUG KATEGORII

Działanie poznawcze, kategoryzacja, 3-4 lata

Działanie poznawcze, rozumienie mowy, 2-3 lata

- Cel:* Rozwój umiejętności sortowania według kategorii.
- Zadanie:* Sortowanie obrazków znanych przedmiotów według ich funkcji.
- Pomoce:* Obrazki znanych przedmiotów pogrupowane według wyraźnie rozpoznawalnych funkcji
- Procedura:* Połóż na stole przed dzieckiem zbiór obrazków i powiedz mu, jakiego typu obrazki ma ci dawać. Na przykład, połóż obrazki piłki, jabłka, ciężarówki – zabawki, kostki mydła, ręcznika, łyżki, widelca i wanny. Powiedz „Daj coś do kąpieli.” Jeśli poda ci wannę, ale przeoczy inne przedmioty związane z kąpielą, ponownie skieruj jego uwagę na obrazki i spytaj „Co jeszcze do kąpieli?” Jeśli dziecko nadal nie potrafi wskazać odpowiedniego obrazka, daj mu wskazówkę słowną „Ręcznik jest do kąpieli.” Jeżeli nadal nie podaje ci obrazka, skieruj jego uwagę na konkretny obrazek i powiedz „Ręcznik, używasz ręcznika do kąpieli.” Staraj się korzystać z kategorii szerokich, ale jasno zdefiniowanych. Możesz używać zabawek, jedzenia, zwierząt. Upewnij się, czy dziecko rozumie podstawowe zasady przynależności do danej kategorii. Gdy już zrozumie zadanie, stopniowo wprowadzaj obrazki przedmiotów, których nie zna tak dobrze. W ten sposób wzbogacisz słownictwo dziecka.

181. SORTOWANIE WEDŁUG FUNKCJI

Działanie poznawcze, kategoryzacja, 3-4 lata

Działanie poznawcze, rozumienie mowy, 2-3 lata

- Cel:* Zrozumienie relacji pomiędzy przedmiotami o zbliżonych funkcjach i właściwe ich sortowanie.
- Zadanie:* Sortowanie pospolitych przedmiotów według ich funkcji.
- Pomoce:* Dwa, lub trzy średniej wielkości pudełka, dwie lub trzy grupy przedmiotów powiązanych funkcjonalnie (na przykład, pierwsza grupa – łyżka, filiżanka, talerz; druga grupa – skarpetka, koszula, spodenki)
- Procedura:* Upewnij się, że dziecko cię obserwuje i włóż do różnych pudełek po jednym przedmiocie z każdej grupy. Nazywaj każdy wkładany przedmiot i krótko opisz jego przeznaczenie. Następnie dawaj dziecku przedmioty, kolejno po jednym, i poleć mu, by wkładało je do właściwych pudełek. Na przykład, weź skarpetkę, powiedz „Skarpetka – do ubrania” i włóż ją do jednego pudełka. Następnie weź łyżkę, powiedz „Łyżka – jemy nią” i włóż ją do drugiego. Daj dziecku talerz i poleć „Talerz – włóż go.” Jeśli próbuje włożyć do niewłaściwego pudełka, powstrzymaj je, powiedz „Talerz – jemy z niego” i naprowadź jego rękę do odpowiedniego pudełka. Jeżeli dziecko poprawnie włożyło talerz bez twojej pomocy, powiedz „Tak, z talerza jemy” i nagroź je. Stopniowo, zwiększaj ilość przedmiotów. Gdy dziecko poprawnie wykonuje zadanie, dodaj trzecie pudełko i trzecią kategorię.

182. ROZPOZNAWANIE KOLORÓW

Działanie poznawcze, rozumienie mowy, 3-4 lata

Postrzeganie, 3-4 lata

- Cel:** Umiejętność rozpoznawania podstawowych kolorów i nazywania ich.
- Zadanie:** Podawanie na polecenie klocka określonego koloru.
- Pomoce:** Kolorowe klocki, koraliki, papier
- Procedura:** Gdy dziecko potrafi dopasowywać klocki według koloru (ćw. 178), rozpocznij naukę reakcji na nazwy kolorów. Musisz upewnić się teraz, że dziecko łączy nazwę z kolorem klocka. Wybierz czerwony, żółty i niebieski. Podaj dziecku niebieski, powtarzając wiele razy „niebieski klocek.” Podkreślaj nazwę koloru. Następnie powiedz „Daj niebieski klocek.” Powtórz to samo z klockiem żółtym i czerwonym. Kiedy już wielokrotnie powtórzysz dziecku nazwy kolorów, połóż wszystkie trzy klocki na stole. Powiedz na przykład „Daj czerwony klocek.” Jeśli dziecko sięga po niewłaściwy, naprowadź jego rękę i powiedz „To jest czerwony klocek.” Powtarzaj, aż dziecko będzie mogło podawać ci na życzenie klocek w dowolnym z trzech kolorów. W celu uogólnienia znajomości kolorów, powtarzaj ćwiczenie z użyciem kolorowych koralików lub kawałków papieru. Stopniowo dodawaj nowe kolory, za każdym razem po jednym, w taki sam sposób jak trzy pierwsze. Początkowo używaj na raz tylko trzech kolorów. Oznacza to, że gdy dodasz następne, będziesz musiał zmieniać wzór doboru trzech kolorów w ćwiczeniu tak, aby jednocześnie utrwałać znajomość kolorów opanowanych wcześniej.

183. ODNAJDYWANIE UKRYTYCH PRZEDMIOTÓW

Działanie poznawcze, rozumienie mowy, 3-4 lata

- Cel:** Rozumienie rzeczowników i przymków oraz rozwijanie umiejętności podążania za słownymi wskazówkami.
- Zadanie:** Podążanie za słownymi wskazówkami, które wymagają użycia rzeczowników i przymków, w celu znalezienia ukrytego przedmiotu (np. przymków w, pod, na).
- Pomoce:** Pospolite przedmioty domowego użytku
- Procedura:** Przed rozpoczęciem ćwiczenia ukryj dwa lub trzy przedmioty dobrze dziecku znane. Na początku wszystkie przedmioty powinny być schowane w jednym pokoju. Podawaj dziecku słowne wskazówki dotyczące przedmiotu, który ma znaleźć i miejsca, w którym ma szukać. Na przykład, „Weź kubek spod stołu.” Podkreślaj trzy kluczowe słowa określające: poszukiwany przedmiot, jego lokalizację i położenie względem innego przedmiotu, który dziecko rozpoznaje. Nagradzaj je za każdy przyniesiony ci przedmiot. Pamiętaj, aby używać tylko znanych dziecku rzeczowników i przymków. W miarę rozwoju jego umiejętności, chowaj więcej przedmiotów i w bardziej niespodziewanych miejscach. Kolejnym stopniem trudności są polecenia dwuczłonowe, na przykład, „Zanieś piłkę za drzwi i do pudełka.”

170 Ćwiczenia edukacyjne dla dzieci autystycznych

184. KTÓRY ELEMENT NIE NALEŻY DO ZBIORU?

Działanie poznawcze, kategoryzacja, 4-5 lat

- Cel:** Doskonalenie umiejętności rozpoznawania kategorii.
- Zadanie:** Wyjęcie przedmiotu, który nie należy do kategorii wyraźnie określonej przez trzy inne przedmioty.
- Pomoce:** Dwa pudełka średniej wielkości, zestaw czterech małych przedmiotów, z których trzy mają podobną funkcję lub charakter (np. jabłko, banan, pomarańcza i zabawka)
- Procedura:** Usiądź z dzieckiem przy stole. Umieść przed nim cztery przedmioty. Zade-monstruj, jak wyszukiwać przedmiot, który pasuje do pozostałych. Na przykład, umieść jabłko, banana, zabawkę i pomarańcz. Spytaj „Co nie pasuje?” Upewnij się, że dziecko cię obserwuje i wskaż na każdy przedmiot osobno. Powiedz „Jabłko do jedzenia. Banan do jedzenia. Pomarańcza do jedzenia. Samochodzik nie do jedzenia”. Jeśli będzie to konieczne, udawaj jedzenie owoców, by pokazać mu, że samochodzik jest czymś innym. Włóż owoce do jednego pudełka, a zabawkę do drugiego (rys.6.6), mówiąc „Samochodzik nie do jedzenia. Nie pasuje.”
- Po zademonstrowaniu dziecku ćwiczenia, powtórz to z czterema innymi przedmiotami. Na przykład, połóż kawałek ciastka, herbatnik, cukierek i książkę. Spytaj „Co nie pasuje?” Jeśli dziecko nie wskaże na książkę, „zbadaj” z nim wszystkie przedmioty. Wskazuj na każdy i mów „Ciastko do jedzenia. Książka NIE do jedzenia. Cukierek do jedzenia. Herbatnik do jedzenia.” Następnie spytaj ponownie „Co nie pasuje?” Spraw, by dziecko podało ci przedmiot, który nie pasuje i umieść go w pudełku. Ćwicz jednorazowo tylko jedną kategorię, używając różnej kombinacji przedmiotów. Inne kategorie mogą stanowić odzież, zabawki, przybory do rysowania. Używaj przedmiotów dobrze rozpoznawalnych przez dziecko.

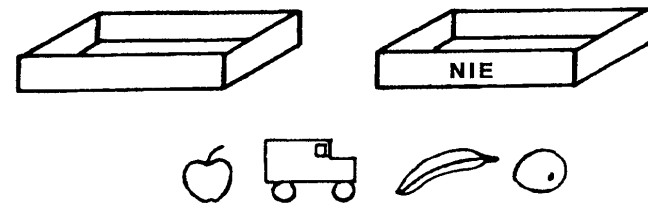

Rys.6.6. Organizacja zadania do nauki kategorii.

Działanie poznawcze 171

185. SEKWENCJE OBRAZKÓW – I

Działanie poznawcze, tworzenie ciągów czynności następujących po sobie, 4-5 lat

Działanie poznawcze, rozumienie mowy, 4-5 lat

- Cel:** Nauka ciągów czasowych i poprawa rozumienia codziennych czynności.
- Zadanie:** Ułożenie trzech obrazków pokazujących codzienne czynności w kolejności, w jakiej są one wykonywane w ciągu dnia.
- Pomoce:** Obrazki (narysowane lub wycięte) codziennych czynności dziecka takich, jak wstawanie, jazda do szkoły, jedzenie obiadu, pójście do łóżka
- Procedura:** Pokaż dziecku obrazki w takiej kolejności, w jakiej w ciągu dnia są wykonywane pokazane czynności. Powiedz „Popatrz, na początku wstajesz” i pokaż właściwy obrazek. Następnie pokaż kolejny obrazek i powiedz „Potem jesz śniadanie.” Na końcu pokaż obrazek kogoś idącego do szkoły, mówiąc „Potem idziesz do szkoły.” Gdy upewnisz się, że dziecko obejrzało wszystkie trzy obrazki, pomieszaj je i połóż na stole (rys.6.7). Spytaj „Który jest pierwszy?” Spraw, by dziecko pokazało go lub podało tobie. Kiedy wskaże właściwie, powiedz „Tak, najpierw wstajesz.” Powtórz ćwiczenie z kolejnymi obrazkami, pytając „Co robisz potem?” Jeśli dziecko poda ci niewłaściwy obrazek, utóż poprawnie cały ciąg, udzielając jednocześnie wskazówek słownych. Zaczynaj od trzech obrazków i zwiększaj ich ilość w miarę rozwoju umiejętności dziecka. Pamiętaj, aby obrazki były czytelne i dotyczyły czynności, do których dziecko jest przyzwyczajone.

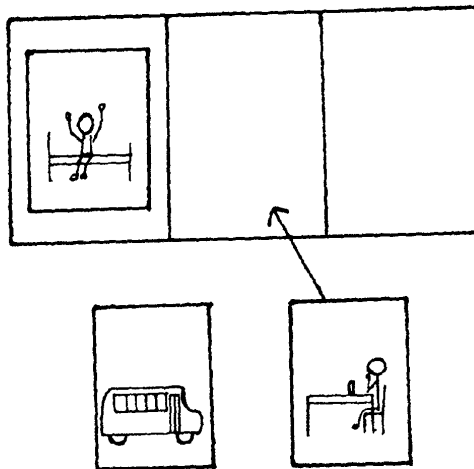

Rys.6.7. Ciąg obrazków – wstawanie, jedzenie, autobus szkolny.

186. ZESTAWIANIE CZĘŚCI CIAŁA

Działanie poznawcze, rozumienie mowy, 4-5 lat

Koordynacja wzrokowo-ruchowa, samokontrola, 4-5 lat

Mowa czynna, słownictwo, 2-3 lata

- Cel:** • Poprawa rozumienia budowy ciała.
- Zadanie:** Właściwe układanie części ciała wyciętych z kartonu.
- Pomoce:** Kolorowy papier, nożyczki, karton
- Procedura:** Wytnij z kolorowego papieru kształty różnych części ciała. Na początku używaj tylko trzech kawałków przedstawiających głowę, tułów i nogi. Później, w miarę rozwoju umiejętności dziecka, dodawaj części twarzy, ręce, stopy itd. (rys.6.8). Zwróć uwagę dziecka i pokaż mu, jak prawidłowo ułożyć elementy na kartoniku. Nazywaj każdą część ciała, którą układasz. Pomieszaj elementy i każ dziecku powtórnie je ułożyć. Pomóż mu ułożyć dwa pierwsze i podaj mu trzeci, mówiąc „Dołóż to.” Jeśli dziecko nie wykona ruchu, aby umieścić element, lub jeśli położy go niewłaściwie, naprowadź jego rękę na właściwe miejsce. Powtarzaj ćwiczenie, aż dziecko opanuje samodzielne układanie trzech elementów. Wtedy stopniowo dodawaj kolejne części ciała. Pamiętaj, aby nazywać dokładane przez dziecko części. Nauczenie się ich zajmie mu dużo czasu, ale przyzwyczai się do ich brzmienia.

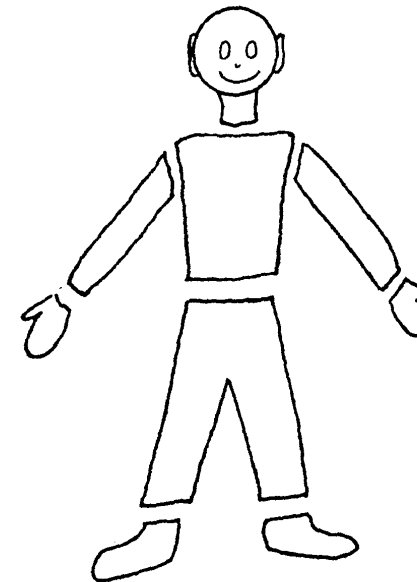

Rys.6.8. Wycięte części ciała do układania.

187. PRZECIWSZTAWNE PRZYMIOTNIKI

Działanie poznawcze, rozumienie mowy, 4-5 lat

Percepcja smakowa, 2-3 lata

Działanie poznawcze, kategoryzacja, 2-3 lata

Działanie poznawcze, czytanie, 4-5 lat (dla niektórych dzieci)

- Cel:** Wzrost rozumienia przymiotników odnoszących się do bodźców smakowych i rozpoznawanie przeciwieństw.
- Zadanie:** Sortowanie żywności według smaku.
- Pomoce:** Różne rodzaje żywności słodkiej (np. cukierki, ciastka, słodkie napoje) i kwaśnej (np. cytryna), papier, mazak
- Procedura:** Wykonaj mazakiem napisy „słodki” i „kwaśny” i przymocuj je taśmą do stołu. Pokaż dziecku etykiety i parę razy powtórz każde słowo. Trzymaj próbki jedzenia na kolanach lub w pudełku tak, by były niewidoczne dla dziecka. Podawaj mu pojedynczo poszczególne produkty. Gdy spróbuje któregoś, powiedz „To jest słodkie” i połóż identyczny kawałek na stole pod właściwą etykietą. Ponownie skieruj uwagę dziecka na etykietę i próbkę i powtórz „To jest słodkie.” Powtarzaj to z innymi próbkami jedzenia, ale teraz każ dziecku pomagać ci we właściwym dopasowaniu. Kiedy wszystko zostanie właściwie ułożone, spytaj dziecko, czy chce coś słodkiego, czy kwaśnego. Nie pozwól mu sięgać po jedzenie, dopóki nie dokona wyboru przez pokazanie gestem na stos jedzenia lub przybliżając rękę do odpowiedniego napisu. Stopniowo ograniczaj swoją pomoc. Daj mu jedną rzecz do zjedzenia i pokaż pasującą do niej. Poleć mu, by wskazało, w której grupie trzeba ją umieścić.

188. SEKWENCJE OBRAZKÓW – II

Działanie poznawcze, tworzenie ciągów obrazków, 5-6 lat

Działanie poznawcze, rozumienie mowy, 4-5 lat

Mowa czynna, dialog, 5-6 lat (w zależności od dziecka)

- Cel:** Poprawa rozumienia sekwencji obrazków oraz pojęć: pierwszy, następny, ostatni.
- Zadanie:** Ułożenie ciągu trzech obrazków zgodnego z wcześniejszym opowiadaniem.
- Pomoce:** Ciąg obrazków, do którego można ułożyć krótkie opowiadanie
- Procedura:** Wyrwij trzy obrazki z ilustrowanej książki z opowiadaniem. Obrazki powinny wiernie ilustrować sceny opowiadania i być bez napisów. Opowiedz dziecku historię, we właściwych momentach pokazując obrazki. Upewnij się, że dziecko obejrzało obrazek, zanim podejmiesz opowiadanie. Wskaż mu kilka szczegółów na obrazku, aby skupić jego uwagę. Gdy już pokazałeś obrazki i skończyłeś opowiadanie, zbierz i pomieszaj je. Następnie ułóż w niewłaściwej kolejności. Pytaj dziecko „Który jest pierwszy?” „Który jest następny?”, „Który jest ostatni?” Po każdym pytaniu zwróć jego uwagę na obrazki i wybierz właściwy. Gdy dziecko będzie już umiało je uporządkować, niech spróbuje odtworzyć opowiadanie. Może mu zająć dużo czasu odtworzenie szczegółów opowiadania między obrazkami, ale nie przejmuj się tym.

189. ROZUMIENIE PYTAŃ

Działanie poznawcze, rozumienie mowy, 5-6 lat

Działanie poznawcze, kategoryzacja, 2-3 lata

- Cel:** Odpowiadanie na różne pytania.
- Zadanie:** Wskazywanie na właściwy obrazek związany z odpowiedzią na pytania: kto, co i gdzie.
- Pomoce:** Obrazki przedmiotów (piłka, samochód, krzesło, łóżko), zwierząt (pies, koń, krowa, kot) i ludzi (matka, ojciec, dziecko, strażak)
- Procedura:** Wybierz po jednym obrazku z każdej grupy i umieść je na stole przed dzieckiem. Zwróć jego uwagę i upewnij się, że słucha gdy zadajesz pytanie. Ucz je każdorazowo po jednym pytajniku, w kolejności: kto, co i gdzie. Na przykład, rozłóż obrazki dorosłego, krowy i piłki i spytaj dziecko „Kto kieruje autem?” Pomóż mu wybrać właściwy obrazek. Gdy prawidłowo wybiera obrazek osoby w odpowiedzi na pytanie zawierające „kto,” rozłóż obrazki książki, dziecka i psa i spytaj „Co mama czyta?” Mieszaj te dwie kategorie i różnicuj pytania. Następnie przejdź do pytań z „gdzie.” Pokaż, na przykład, obrazki piłki, psa i łóżka. Spytaj „Gdzie śpisz?” Jeśli dziecko wskazuje niewłaściwy obrazek, powtórz pytanie, kładąc wyraźny nacisk na pytajnik. Podpowiadaj mu tylko w razie absolutnej konieczności.

190. PRZYIMKI

Działania poznawcze, rozumienie mowy, 5-6 lat

Koordinacja wzrokowo-ruchowa, 4-5 lat

- Cel:** Rozumienie kategorii przestrzennych.
- Zadanie:** Rysowanie w przestrzeni określonej przez przyimek.
- Pomoce:** Kredki, papier
- Procedura:** Przed rozpoczęciem ćwiczenia przygotuj pewną ilość arkuszy z prostymi rysunkami. Na jednym może być dom, dziewczynka i drzewo; na drugim kwadrat, kółko i trójkąt. Siądź przy stole obok dziecka i daj mu jeden z arkuszy. Wydadz proste polecenie słowne zawierające przyimki, takie jak: „w,” „pod,” „dookoła,” „obok.” Daj mu pierwszy z proponowanych arkuszy i powiedz „Narysuj kółko dookoła dziewczynki.” Weź palec dziecka i zatocz nim kółko wokół dziewczynki. Następnie daj mu kredkę i każ narysować kółko. Podobnie, możesz polecić mu narysować linię pod domem, lub postawić kropkę obok drzewa. Utrzymuj prostotę poleceń. Upewnij się, że dziecko zna nazwy wszystkich obiektów na rysunku i że będzie w stanie narysować to, co mu polecisz. Gdy jego umiejętności wzrosną, stopniowo zwiększaj trudność zadania. Na przykład, możesz mu dać dwie kredki i polecić „Narysuj niebieski kwadrat w kółku.”

Rozdział 7

FUNKCJE POZNAWCZE – MOWA CZYNNA

Rozdział ten zawiera ćwiczenia służące do rozwijania mowy czynnej dzieci autystycznych. Wybraliśmy po kilka ćwiczeń dla każdego poziomu rozwoju językowego, aby zilustrować różnorodność struktur i celów nauczania. Ponieważ każdy program nauczania musi być zindywidualizowany, w zależności od określonych braków i umiejętności dziecka, przedstawione dalej ćwiczenia nie reprezentują zamkniętego programu.

Ćwiczenia te były początkowo stosowane przez rodziców i nauczycieli w trakcie ustrukturuowanych sesji nauczania. Kiedy dziecko zaczyna nabywać nowe zdolności, zaleca się ich utrwalanie w ciągu całego dnia. Celami ćwiczeń są: początkowa artykulacja, wypowiedzianie pojedynczych słów, krótkie frazy, odpowiedzi, opisy działań i zdarzeń, zadawanie pytań, rozmowa. Każdy z tych celów ma wyjść naprzeciw specyficznym potrzebom komunikacyjnym dziecka. Na przykład, pierwsze pojedyncze słowa, których uczy się dziecko, wybrano tak, aby mogło ich używać dla wyrażania swoich pragnień. Dla jednego dziecka może to być „łaskotać,” dla innego – „samochód” lub „ciastko.” Wybrano słownictwo pełne znaczenia, użyteczne i odpowiadające poziomowi rozwojowemu dziecka.

Każda technika nauczania została dopasowana do naturalnych zainteresowań dziecka, po to, by maksymalnie uatrakcyjnić ćwiczenia. Na przykład, niektóre dzieci lubią śpiew, inne ruch fizyczny, inne obrazki, a jeszcze inne – układanki. Uwaga i współpraca dziecka przy ćwiczeniach językowych zależy od tego, czy są one związane z lubianymi przez nie przyrządami i czynnościami. Zilustrowano wszystkie te warianty, aby dać czytelnikowi możliwie szeroki wybór.

Ćwiczenia te są ściśle związane z ćwiczeniami naśladowania (Rozdział 1) i działania poznawczego (Rozdział 6). Normalnie język rozwija się przez naśladowanie; dziecko słyszy słowo i powtarza je. Jego własny język zaczyna być rzeczywiście komunikatywny, gdy dziecko rozumie znaczenie naśladowanych słów. Dziecko może powtarzać wiele słów, ale nie będzie umiało komunikować się, dopóki nie pozna ich znaczenia. Stąd, zarówno naśladowanie, jak i zrozumienie są integralnymi częściami każdego programu językowego.

Dla dzieci, które nie umieją mówić, połączono w początkowych ćwiczeniach językowych znaki ręczne i mowę. Czytelnik zauważy odwołania do języka migowego w części ćwiczeń. Ze względu na objętość, ćwiczenia związane z jego nauką nie zostały zamieszczone. Kroki zmierzające do wypracowania właściwego systemu komunikacji są zarysowane w drugim tomie tej serii. Można tam znaleźć rodzaje zaburzeń mowy, sposoby ich eliminowania, oraz zarys prawidłowego rozwoju językowego. Dalsze informacje na temat programów językowych znaleźć można w bibliografii na końcu tego tomu.

191. POCZĄTKI ARTYKULACJI

Mowa czynna, artykulacja, 0-1 rok

Naśladowanie dźwięków, 0-1 rok

- Cel:* Wydawanie dźwięków „coś” znaczących.
- Zadanie:* Wydawanie rozpoznawalnego odgłosu pęknięcia, który ma naśladować pęknięcie baniek mydlanych.
- Pomoce:* Pojemnik z mydlinami
- Procedura:* Usiądź przy stole naprzeciw dziecka. Umieść pojemnik z mydlinami pomiędzy wami. Weź słomkę i wydmuchaj kilka baniek, albo daj to zrobić dziecku. Palcem wskazującym dotknij kilka baniek, żeby pękły. Wydadź wyraźny odgłos „pop” za każdym razem, gdy banika pęka. Zwróć uwagę, czy dziecko wykazuje jakiegokolwiek zainteresowanie banikami i twoimi odgłosami. Gdy już oswoi się z tą zabawą wydmuchaj jeszcze kilka i spraw, by ich dotknęło. Naśladuj wszelkie dźwięki, jakie wydaje dziecko, a następnie powróć do odgłosu pęknięcia. Jeśli nie próbuje cię naśladować, skieruj jego uwagę na swoje usta, podczas gdy pokazujesz, jak naśladować dźwięk. Następnie pomóż mu odpowiednio ułożyć usta. Wydmuchaj jeszcze kilka baniek i powtarzaj ćwiczenie, aż dziecko zacznie samodzielnie wydawać odgłos pęknięcia. Nagradzaj je natychmiast, kiedy zacznie cię spontanicznie naśladować.

192. DŹWIĘKI SPÓŁGŁOSKOWE

Mowa czynna, artykulacja, 0-1 rok

Naśladowanie dźwięków, 0-1 rok

- Cel:* Rozwijanie umiejętności powtarzania prostych dźwięków.
- Zadanie:* Osluchanie się ze specyficznymi dźwiękami spółgłoskowymi i powtarzanie ich jako części piosenki.
- Pomoce:* Obrazki psa, krowy i kaczki
- Procedura:* Usiądź naprzeciw dziecka w wygodnym miejscu na podłodze. Zaśpiewaj mu piosenkę „Old MacDonald” (w Polsce odpowiednikiem jest piosenka o „Starym Macieju”). Gdy dojdiesz do zwierząt, nazywaj je, pokazuj dziecku obrazek, skieruj nań jego uwagę, zwróć ją później na swoje usta i naśladuj głos zwierzęcia. Na przykład, gdy dojdiesz do słowa „pies,” pokaż go na obrazku. Po chwili zwróć uwagę dziecka na swoje usta i powtarzaj „Hau-hau”. Podkreślaj dźwięk „H” i dmuchaj, by ułatwić mu powtórzenie dźwięku. Podobnie, gdy wydajesz odgłos krowy „Muu” akcentuj „M,” podczas, gdy kciukiem i palcem wskazującym ściskasz razem wargi dziecka. Podczas odgłosu kwakania, akcentuj „K,” naciskając jednocześnie lekko górną część gardła dziecka, by razem z tobą naśladowało głosy z piosenki. Nie spodziewaj się na początku niczego więcej, niż przybliżone naśladowanie dźwięku. Nagradzaj dziecko za każdą podejmowaną próbę, szczególnie w początkowym okresie. W miarę rozwoju umiejętności, skłaniaj dziecko do wyraźniejszych dźwięków i kończenia odgłosów.

193. ŁĄCZENIE DŹWIĘKÓW

Mowa czynna, artykulacja, 0-1 rok

Naśladowanie dźwięków, 0-1 rok

Zachowanie społeczne, współdziałanie, 0-1 rok

Cel: Rozwój umiejętności artykulacyjnych koniecznych do nauki mowy.

Zadanie: Wyraźne łączenie dwóch dźwięków.

Pomoce: –

Procedura: Usiądź z dzieckiem na kolanach i wypróbujcie spółgłoski, które ćwiczyście. Gdy dziecko potrafi naśladować cię bez dodatkowych bodźców (ćwiczenie 192), zacznij łączyć te dźwięki z samogłoskami. Na przykład, po kilkakrotnym naśladowaniu przez dziecko dźwięku „K,” zawahaj się na kilka sekund i powiedz „K-U.” Jeśli dziecko odpowie dźwiękiem „K,” nie nagradzaj go natychmiast, tylko powtórz sylabę podkreślając samogłoskę. Nagradzaj każdą próbę naśladowania sylaby. Pamiętaj, aby używać tylko takich spółgłosek, które dziecko już opanowało.

194. PROSTE OKRZYKI

Mowa czynna, artykulacja, 0-1 rok

Naśladowanie dźwięków, 0-1 rok

Cel: Rozwój wstępnych umiejętności wydawania dźwięków.

Zadanie: Powtarzanie i prawidłowe używanie prostych okrzyków oraz zrozumienie relacji między dźwiękiem i działaniem.

Pomoce: Dzwonek

Procedura: Gdy bawisz się z dzieckiem dzwonkiem, upuść go w pewnej chwili i powiedz „Och-och.” Powtórz działanie i dźwięk wiele razy i spróbuj skłonić dziecko do spontanicznego wydawania tych samych dźwięków. Pomóż mu przez ułożenie jego ust w kształt „O,” jeśli będzie tego wymagało. Gdy już zacznie wydawać dźwięki razem z tobą, rzuć dzwonek i zawahaj się przed wydaniem dźwięku, aby sprawdzić, czy dziecko samo tego nie zrobi. Nagradzaj je natychmiast po każdym prawidłowym dźwięku. Gdy dziecko będzie już umiało samodzielnie wydawać dźwięk „Och-och,” jeśli możliwe samo upuszczając dzwonek, rozpocznij to samo ćwiczenie z dźwiękiem „Oooch,” wyrażającym podniecenie. Pokaż dziecku ulubioną zabawkę, lub jadalną nagrodę i wydaj dźwięk. Spraw, aby powtórzyło dźwięk przed otrzymaniem nagrody. Gdy dziecko będzie umiało wydawać oba dźwięki, zacznij aranżować dla niego sytuacje, w których będzie musiało wybrać właściwy odgłos. Na przykład, od czasu do czasu w ciągu dnia, przypadkowo rzuć coś nietłukącego się, gdy jesteś pewny, że dziecko cię obserwuje. Sprawdź, czy spontanicznie powie „Och-och.” Podobnie, możesz wyjmować coś podniecającego dla dziecka i czekać, aż powie „Oooch.” Jeśli wyda inny dźwięk, naśladowuj je kilka razy i powróć do „Oooch.”

195. PIERWSZE SŁOWA

Mowa czynna, artykulacja, 0-1 rok

Naśladowanie mowy, 0-1 rok

Zachowanie społeczne, współdziałanie, 0-1 rok

Cel: Rozwój mowy, wypowiedzianie znaczących słów.

Zadanie: Wyraźne i poprawne używanie prostych słów.

Pomoce: Pies, kot, lala

Procedura: Najlepszymi słowami do rozpoczęcia nauki mowy są zazwyczaj „Mama” i „Tata.” Posadź dziecko na kolanach, twarzą do siebie. Zwróć jego uwagę, wskaż na siebie i powiedz „mama.” Weź rękę dziecka, zbliż je do swojej twarzy i powtórz słowo wiele razy. Natychmiast nagradzaj każdą próbę wypowiedzenia słowa. Gdy dziecko poczuje się już pewniej w ćwiczeniu, ograniczaj nagradzanie, dopóki nie wypowie słowa wyraźniej. Powtórz to samo ze słowem „Tata.” Innymi dobrymi słowami do nauki są „Pies,” „Kot,” „Lala.” Ważne jest, aby przy uczeniu słów mieć odpowiednie objekty, by kojarzyły się dziecku ze słowami.

Podczas nauki pierwszych słów, pamiętaj o wybieraniu tylko jedno lub dwusylabowych (słowa dwusylabowe powinny mieć zbliżone brzmienia obu sylab). Używaj także słów zaczynających się od przeciwicznych już dźwięków (ćwiczenie 192).

196. WITANIE I ŻEGNANIE

Mowa czynna, słownictwo, 1-2 lata

Naśladowanie, motoryka i wydawanie dźwięków, 1-2 lata

Zachowanie społeczne, współdziałanie, 1-2 lata

Cel: Rozwój poprawnego słownictwa, służącego nawiązaniu i podtrzymaniu kontaktów.

Zadanie: Dawanie znaków i mówienie „hej” albo „pa-pa” w odpowiedniej chwili.

Pomoce: –

Procedura: Kiedy wchodzisz do pokoju dziecka, lub go opuszczasz, wykorzystuj okazję, by poćwiczyć witanie i żegnanie. Za każdym razem, gdy wchodzisz do pokoju, podnieś głowę, uśmiechnij się i powiedz „hej.” Kiedy siedzisz z dzieckiem, a ktoś inny wchodzi do pokoju, pomóż dziecku pomachać ręką i spraw, by dokonało próby powiedzenia „hej.” Powtórz to samo z „pa-pa.” Kiedy opuszczasz pokój, mów „pa-pa” i pożegnaj dziecko gestem. Upewnij się, że patrzy ono na ciebie, gdy wychodzisz. Jeśli nie wykona gestu, ani nic nie powie, zawahaj się w drzwiach i kontynuuj gest i słowa. Jeżeli dziecko ciągle nie naśladowuje gestu, ani dźwięków, zaangażuj dodatkową osobę, aby usiadła z dzieckiem i pomogła mu naśladować machanie, gdy ktoś wchodzi do pokoju, albo go opuszcza.

197. MÓWIENIE WŁASNEGO IMIENIA

Mowa czynna, słownictwo, 1-2 lata

Działanie poznawcze, rozumienie mowy, 1-2 lata

Zachowanie społeczne, współdziałanie, 1-2 lata

Cel: Rozwój wyrazistości języka i nauka samoświadomości.

Zadanie: Odnoszenie się do siebie po imieniu.

Pomoce: Lustro

Procedura: Gdy dziecko rozumie biernie swoje imię, zachęcaj je do słownego zwracania się do siebie po imieniu (porównaj z ćwiczeniem 159). Zaprowadź dziecko do lustra, pokaż mu jego odbicie, wielokrotnie powtórz jego imię i nakłoń je do wskazania na siebie i swoje odbicie. Spytaj „Kto to? To (imię).” Powtórz to wiele razy i w pewnym momencie zważaj się przed podaniem imienia (wymów tylko początkowy dźwięk). Zaczynaj jego imię, ale nie kończ go, dopóki dziecko nie podejmie próby powiedzenia go. Nagradzaj je przy każdej próbie i stopniowo ograniczaj podpowiedzi. Ważne jest dawanie mu wielu sposobności do wymawiania imienia w ciągu dnia. Dobrą okazją jest obiad. Niech każdy z siedzących przy stole mówi imię dziecka jednocześnie na nie wskazując. Gdy przyjdzie kolej dziecka, pomóż mu tylko w razie potrzeby.

198. DŹWIĘKI OTOCZENIA

Mowa czynna, artykulacja, 1-2 lata

Naśladowanie mowy, 1-2 lata

Działanie poznawcze, rozumienie mowy, 1-2 lata

Zachowanie społeczne, współdziałanie, 1-2 lata

Cel: Rozwój samodzielnej artykulacji i umiejętności zabawy.

Zadanie: Spontaniczne wydawanie różnych odgłosów zwierząt i otoczenia.

Pomoce: Samochodzik, samolot, pluszowy pies, pluszowy kot

Procedura: Gdy dziecko potrafi samodzielnie naśladować odgłosy przedmiotów (ćwiczenie 13), naucz je identyfikować i używać. Umieść na stole przed dzieckiem samochodzik i pluszowego pieska. Powiedz „Daj mi to, co robi brum-brum.” Wyraźnie podkreślaj dźwięki, podobnie, jak to robiłeś ucząc dziecko naśladowania ich. Gdy dziecko poda ci samochodzik, powiedz „Dobrze.” Następnie spytaj „Co on robi?” W razie potrzeby pomóż dziecku, zaczynając sam wydawać dźwięki. Powtórz to z drugą parą przedmiotów o wyrazistych dźwiękach. Pamiętaj, aby upewnić się, czy dziecko nauczyło się wcześniej naśladowania odgłosów tych przedmiotów.

199. CZASOWNIKI

Mowa czynna, słownictwo, 1-2 lata

Działanie poznawcze, rozumienie mowy, 1-2 lata

Cel: Rozwijanie sprawności językowej poprzez wprowadzanie czasowników.

Zadanie: Samodzielne i poprawne używanie prostych czasowników.

Pomoce: Obrazki ludzi wykonujących zwykłe czynności

Procedura: Posadź dziecko przy stole, dokładnie naprzeciw siebie. Pokaż mu obrazek z osobą wykonującą znaną mu prostą czynność. Może to być obrazek osoby idącej, lub biegnącej. Powiedz „Popatrz, człowiek biegnie.” Wyraźnie podkreślaj czasownik, by dziecko mogło zrozumieć, co jest najważniejsze w ćwiczeniu. Powtórz frazę „człowiek biegnie” wiele razy, za każdym razem z naciśnięciem na czasownik. Następnie spytaj dziecko „Co człowiek robi?” Nagradzaj je za każdą próbę powiedzenia „biegnie” lub innego zbliżonego dźwięku. Powtarzaj ćwiczenie wielokrotnie z innymi ilustracjami czynności. Dobrymi czasownikami są: siedzi, je, śpi, biegnie i skacze. Gdy dziecko przyzwyczai się do ćwiczenia, zachęcaj je do wyraźniejszego wymawiania słowa. Wykorzystuj każdą okazję do biernego i czynnego rozszerzania wiedzy o czasownikach. Na przykład, gdy biegnie, spytaj „Co robisz?”, lub poproś „Pokaż mi, jak biegniesz.” To samo rób, kiedy obok waszego domu ktoś przebiega. Pytaj „Co ten człowiek robi?” Na początku ogranicz liczbę ćwiczonych czasowników do dwóch, lub trzech. Stopniowo zwiększaj ich ilość do pięciu, pamiętając o utrwalaniu wszystkich ćwiczonych wcześniej czasowników.

200. NAZYWANIE CZŁONKÓW RODZINY

Mowa czynna, artykulacja, 1-2 lata

Działanie poznawcze, rozumienie mowy, 1-2 lata

- Cel:** Rozszerzanie zakresu mowy czynnej i umiejętności komunikowania się.
- Zadanie:** Samodzielne nazywanie członków rodziny.
- Pomoce:** Fotografie wszystkich członków najbliższej rodziny i zwierząt domowych
- Procedura:** Zaczynj od jednorazowego pokazywania dziecku tylko jednej fotografii. Wskaż na fotografię, upewnij się, że dziecko patrzy na nią i powiedz „Mama. To jest mama.” Następnie powiedz „Kto to jest? To jest...” Próbuj nakłonić dziecko do uzupełnienia. Jeśli się waha, skłoń je do obserwowania twoich ust, gdy powoli powtarzasz słowo. Następnie pomóż mu przez ułożenie ust wypowiedzieć słowo. Powtarzaj to samo, dopóki dziecko nie będzie w stanie pięć razy pod rząd samodzielnie zidentyfikować pierwszej fotografii. Wtedy dodaj drugą fotografię. Na początku zmieniaj fotografie według wyraźnego schematu, ale stopniowo zacznij mieszać je tak, by dziecko nie mogło odkryć reguły ich następstwa. Gdy dziecko będzie pięć razy pod rząd dokonywać samodzielnej identyfikacji, wskaż na rzeczywistą osobę i powtórz pytanie. Jeśli będzie wymagało podpowiedzi, ponownie pokaż mu fotografię. Po nauczeniu dwóch imion, dodawaj w ten sam sposób pozostałych członków rodziny. Proś także dziecko o nazywanie w ciągu dnia. Za każdym razem, gdy dziecko widzi osobę, której imienia się nauczyło, proś je, by ją nazywało.

201. ŚPIEWANIE

Mowa czynna, artykulacja, 1-2 lata

Percepcja słuchowa, 1-2 lata

Naśladowanie głosowe, 1-2 lata

- Cel:** Rozwijanie umiejętności wokalizacyjnych i rozróżnienie poszczególnych tonów.
- Zadanie:** Zmiana tonu podczas śpiewania z inną osobą.
- Pomoce:** –
- Procedura:** Usiądź z dzieckiem na podłodze i zacznij mu śpiewać prostą piosenkę. Używaj gestów i zmieniaj barwę swego głosu w trakcie piosenki tak, aby dziecko rozróżniało śpiew od zwykłej mowy. Używaj rąk i mimiki twarzy, aby pokazać, jak przyjemne jest śpiewanie. Gdy zobaczysz, że dziecko zaczyna zwracać uwagę na twój śpiew, zachęcaj je do śpiewania piosenki. Możesz, na przykład, klaskać jego rękami w odpowiednich momentach. Gdy dziecko zacznie uczestniczyć w piosence na poziomie motorycznym, przerywaj chwilami i dotykając jego ust wskaż, że powinno pomagać w śpiewie. Upewnij się, że dziecko patrzy na twoje usta, gdy śpiewasz, wolno wydobywając dźwięki. Możesz także pomóc mu rękami we właściwym ułożeniu ust. Stopniowo żądaj od dziecka coraz czynniejszego udziału w piosence, w miarę, jak będzie przyzwyczajając się do ćwiczenia. Później, zachęcaj je do naśladowania twoich zmian tonu i siły głosu.

202. WIĘCEJ

Mowa czynna, słownictwo, 1-2 lata

Zachowanie społeczne, współdziałanie, 1-2 lata

- Cel:** Rozumienie i używanie słowa „więcej” i rozwój zachowań społecznych.
- Zadanie:** Samodzielne zwracanie się o większą ilość nagród.
- Pomoce:** Jadalne nagrody, lub inne przedmioty, których dziecko będzie chciało więcej.
- Procedura:** Weź dużą ilość drobnych nagród i połóż przed dzieckiem na stole. Nie pozwól mu wziąć ich natychmiast, ale nakłoń je do siedzenia przez krótki okres. Gdy zwrócisz na siebie jego uwagę, daj mu jedną z nagród. Następnie spytaj „Czy chcesz więcej?” Podkreślaj słowo „więcej” bardzo wyraźnie i wiele razy. Następnie pokaż mu inną nagrodę i ponów pytanie. Pokaż mu znak na „więcej” i znów wielokrotnie wymów to słowo. Jeśli dziecko próbuje wziąć nagrodę bez właściwej odpowiedzi, odsuń nagrodę i znów powtórz pytanie. Nie pozwól mu wziąć żadnej z nagród, dopóki nie próbuje naśladować gestu lub słowa. Gdy tylko wykona poprawną próbę, daj mu nagrodę i powiedz „Tak, więcej.” Powtarzaj ćwiczenie, aż do wyczerpania nagród. Ćwiczenie to powinno być powtarzane codziennie, aż dziecko będzie w stanie poprosić cię o więcej bez żadnej podpowiedzi. Uważaj jednak, ponieważ jest możliwe, że dziecko zacznie prosić o więcej wszystkiego, co zechce, gdy tylko zorientuje się w zasadzie postępowania. Ważne jest, abyś reagował na nową umiejętność, konsekwentnie i ze zrozumieniem.

203. ODPOWIEDZI JEDNOWYRAZOWE

Mowa czynna, słownictwo, 2-3 lata

Działanie poznawcze, rozumienie mowy, 1-2 lata

Naśladowanie dźwięków, 1-2 lata

- Cel:** Rozwój słownictwa i umiejętności komunikacyjnych.
- Zadanie:** Wyrażanie potrzeby, żądanie jednym słowem.
- Pomoce:** Schody, trójkołowy rowerek, piłka
- Procedura:** Podczas nauki mowy czynnej należy wykorzystywać najmniejszą okazję, aby popracować z dzieckiem nad językiem. Na przykład, gdy dziecko chce zejść po schodach, żeby się bawić, zatrzymaj się z nim na górze około minuty i spytaj „Co chcesz zrobić?” Następnie szepnij do niego „Zejść na dół,” kładąc nacisk na słowo „Dół.” Zatrzymaj je na schodach, dopóki nie wyda dźwięku zbliżonego do „Dół.” Powtórz kluczowe słowo tyle razy, ile będzie to konieczne. Innym możliwym ćwiczeniem jest pytanie „Pchać,” czy „Ciągnąć” podczas zabawy z rowerkiem, względnie pytanie dziecka, czy woli piłkę „Odbijać,” czy „Kopać.” Innymi dobrymi do nauki pojedynczymi słowami są: łaskotać, całować i objąć. Od tej chwili dziecko będzie lepiej panować nad dźwiękami zawartymi w tych słowach. Ważne jest zatem, aby uczyć je zarówno zastosowania słowa, jak i jego wymawiania. Przez ograniczenie twoich żądań do jednowyrazowych odpowiedzi, ułatwisz mu rozumienie znaczenia każdego słowa i możliwość jego zastosowania.

204. CO CHCESZ?

Mowa czynna, słownictwo, 2-3 lata

Cel:

Doskonalenie umiejętności językowych i poszerzanie słownictwa.

Zadanie: Wskazywanie pożądanego przedmiotu poprzez nazwanie go, przy możliwości wyboru spośród dwóch przedmiotów.

Pomoce: Trzy pary pospolitych przedmiotów użytku domowego, do których dziecko jest przyzwyczajone (w każdej parze powinien znaleźć się przedmiot lubiany przez dziecko)

Procedura: Dziecko ma nauczyć się używania słów, by otrzymywać przedmiot, którego pragnie. Dobrym sposobem rozpoczęcia z nim nauki jest dawanie mu do wyboru pomiędzy dwoma przedmiotami, z których jeden jest pożądanym przez niego, a drugi obojętny. Usiądź przy stole naprzeciw dziecka i połóż pomiędzy wami parę przedmiotów. Na przykład, możesz wziąć ulubioną zabawkę dziecka i pokrywkę od gamka (upewnij się, że drugi przedmiot nie jest również przez dziecko lubiany). Trzymaj obie ręce dziecka. Przesuwaj je do każdego przedmiotu oraz głośno i wyraźnie go nazywaj. Powtarzaj nazwy wiele razy i zawsze upewnij się, że ręce dziecka dotykają wtedy przedmiotu. W ten sposób będzie mu łatwiej skojarzyć nazwę z przedmiotem. Nadal trzymaj jego ręce, ale z dala od przedmiotów. Spytaj „Co chcesz?” Przez przytrzymywanie rąk wskazujesz dziecku, że nie będzie mogło dostać przedmiotu bez jakiejś reakcji słownej. Jeśli powie „samochód,” lub będzie próbowało to zrobić, pochwal je i pozwól pobawić się przez kilka minut zabawką. Powtarzaj ćwiczenie, aż do wykorzystania wszystkich trzech par przedmiotów. Notuj, które z nich dziecko najbardziej stara się nazwać. Sprawdź, czy nie ma jakiejś reguły w brzmieniu tych słów. Na przykład, dziecku może być łatwiej artykułować słowa rozpoczynające się na określonej głoskę. Zazwyczaj najłatwiejszymi dźwiękami są: P, B, M, N i T.

205. DOPEŁNIACZE

Mowa czynna, wyrażenia, 2-3 lata

Działanie poznawcze, rozumienie mowy, 1-2 lata

Działanie społeczne, współdziałanie, 1-2 lata

Cel: Doskonalenie wypowiedzi i nauka używania dopełniacza.

Zadanie: Identyfikacja przedmiotów poprzez osobę, do której należą.

Pomoce: Łatwo rozpoznawalne przedmioty należące do członków rodziny (na przykład, but taty, sukienka mamy, lalka siostry, samochód dziecka)

Procedura: Usiądź z dzieckiem przy stole i umieść przed nim cztery przedmioty. Powiedz „But taty” lub „Sukienka mamy.” Podkreślaj nazwę i wyraz w dopełniaczu. Poinformuj dziecko, do kogo każdy przedmiot należy, skłoń je do podawania przedmiotów na polecenie. Powiedz „Daj mi but taty.” Powtarzaj ćwiczenie, aż dziecko będzie w stanie podawać ci cztery przedmioty, określone imieniem właściciela. Gdy będzie umiało spełniać słowne polecenia, powtórz ćwiczenie i spytaj je „Czyj but?” Gdy waha się, podpowiedz mu pierwszy dźwięk. Nagradzaj dziecko po każdej próbie identyfikacji osoby, do której należy przedmiot.

206. GRA „TAK-NIE”

Mowa czynna, słownictwo, 2-3 lata

Zachowanie poznawcze, rozumienie mowy, 2-3 lata

- Cel:** Utrwalanie znajomości nazw przedmiotów i rozwijanie umiejętności rozumienia krótkich pytań i poprawnego odpowiadania na nie: „Tak” lub „Nie.”
- Zadanie:** Odpowiadanie „Tak” lub „Nie,” gdy pokazujemy przedmiot i pytamy „Czy to jest...?”
- Pomoce:** Dwa małe pudełka, 5-8 pospolitych przedmiotów domowych, które dziecko rozpoznaje (na przykład, but, kubek, piłka, łyżka i mydło)
- Procedura:** Usiądź naprzeciw dziecka przy stole i połóż między wami dwa pudełka. Pokaż dziecku wszystkie przedmioty używane w ćwiczeniu i umieść je w jednym z pudełek. Przez pokazanie dziecku przedmiotów dasz mu znać, z ilu części składa się ćwiczenie. Wyjmij jeden z przedmiotów i połóż przed dzieckiem. Upewnij się, że nań patrzy i spytaj „Czy to jest but?” Prawdopodobnie będziesz musiał sam odpowiadać na pytanie, dopóki dziecko nie nauczy się naśladować twoich odpowiedzi. Powiedz „Nie, to nie jest but.” Następnie umieść przedmiot w drugim pudełku, aby pokazać dziecku, że ta część ćwiczenia jest już skończona. Przećwicz to ze wszystkimi przedmiotami, aż znajdą się w drugim pudełku. Na początku dziecko będzie zapewne w stanie odpowiadać tylko „Tak” lub „Nie” albo kiwać i kręcić głową. Gdy już nauczy się zadania, ułatwaj mu powtarzanie całej frazy, na przykład „Tak, to jest kubek.” Zaczynaj od małej ilości przedmiotów i w miarę wzrostu koncentracji dziecka, stopniowo ją zwiększaj. Pamiętaj, aby wybierać przedmioty, które dziecko zna i zna także ich nazwy, gdyż w przeciwnym razie gra będzie nie nudzić. Utrwalaj odpowiedzi „tak/nie” poprzez zadawanie w ciągu dnia prostych pytań, jak „Czy chcesz się huśtać?” „Czy masz na imię...?”

207. NAZYWANIE ZWIERZĄT

Mowa czynna, słownictwo, 2-3 lata

Zachowanie poznawcze, rozumienie mowy, 2-3 lata

- Cel:** Wzbogacenie słownictwa.
- Zadanie:** Samodzielne nazywanie czterech zwierząt.
- Pomoce:** Pluszowe zwierzątka lub obrazki zwierząt
- Procedura:** Gdy ćwiczysz z dzieckiem biernie rozpoznawanie zwierząt (ćwiczenie 177), od czasu do czasu sprawdź, czy potrafi samo je nazwać. Połóż przed nim na stole cztery pluszowe zwierzątka. Niech podaje ci je na polecenie „Daj mi (psa).” Powtarzaj wielokrotnie nazwę podanego ci zwierzęcia. Gdy dziecko wręczy ci wszystkie, podnieś jedno z nich i spytaj „Co to jest?” Jeśli potrzebuje pomocy, podaj początkowy dźwięk i odczekaj, żeby dokończyło słowo. Nagradzaj je po każdej próbie nazwania. Na początku nie próbuj zbyt często ćwiczyć czynnego rozpoznawania, gdyż dziecko może się nudzić. Stopniowo ograniczaj biernie rozpoznawanie i polecaj mu nazywać podawane przez siebie zwierzęta.

208. NAZYWANIE PRZEDMIOTÓW

Mowa czynna, słownictwo, 2-3 lata

Działanie poznawcze, rozumienie mowy, 2-3 lata
Działanie poznawcze, kategoryzacja, 2-3 lata
Postrzeganie, 1-2 lata

- Cel:** Doskonalenie umiejętności spontanicznego odpowiadania na pytania i nazywania przedmiotów.
- Zadanie:** Nazywanie pewnej ilości przedmiotów tej samej kategorii tylko na wzrokową zachętę.
- Pomoce:** Pospolite przedmioty domowego użytku zgrupowane według kategorii (na przykład, ulubione pożywienie – jabłko, banan, kawałek ciasta, cukierek)
- Procedura:** Gdy dziecko potrafi biernie identyfikować przedmioty według kategorii przez wskazanie, albo przyniesienie (ćwiczenie 175), zacznij uczyć je czynnego identyfikowania przedmiotów według kategorii. Zastosuj to samo ćwiczenie, co przy uczeniu biernego rozpoznawania. Rozmieść przedmioty w pokoju w dobrze widocznych dla dziecka miejscach. Spytaj „Co jest do jedzenia?” Wyrażnie akcentuj kategorię. Początkowo, dziecko zapewne spróbuje przynieść właściwy przedmiot, ponieważ na tym polegało poprzednie ćwiczenie. Tym razem nie pozwól mu na to. Gdy wskaże na właściwy, powiedz „Dobrze, co to jest?” Sam nazwij przedmiot kilka razy i spróbuj nakłonić dziecko do powtórzenia słowa. Ponieważ wiele słów będzie za trudnych dla niego, odpowiedzi mogą być zniekształcone, lub skrócone. Kontynuując ćwiczenie przez jakiś czas, nalegaj, aby dziecko mówiło coraz dokładniej. Jeśli nie potrafi odnaleźć wszystkich przedmiotów danej kategorii, zwracaj jego uwagę na pozostałe, stosując tę samą procedurę. Gdy zwiększysz ilość rozpoznawanych przez dziecko biernie i czynnie kategorii, zacznij ono odróżniać pytania „Gdzie jest coś niebieskiego?” – na co powinno zareagować wskazaniem, oraz „Co jest niebieskie?” – na co powinno podać nazwę.

209. ROZUMIENIE ZDAŃ

Mowa czynna, wyrażenia, 2-3 lata

Działanie poznawcze, rozumienie mowy, 2-3 lata

Działanie poznawcze, czytanie, 6-7 lat (zależnie od możliwości dziecka)

Działanie poznawcze, budowanie ciągów zdań, 2-3 lata

- Cel:** Czynne używanie prostych zdań.
- Zadanie:** Opisywanie obrazka przy użyciu prostych trzy, czterowyrazowych zdań zawierających rzeczownik i czasownik.
- Pomoce:** Duży arkusz kartonu, obrazki ludzi wykonujących pospolite czynności (na przykład, bieganie, chodzenie lub spanie)
- Procedura:** Podziel karton na dwie części, z jedną połową zatytułowaną „KTO,” a drugą „CO ROBI” (rys.7,1). Umieść planszę na stole naprzeciwko dziecka. Trzymaj zestaw obrazków zawierający trzy przykłady tej samej czynności (na przykład, trzy obrazki idącego mężczyzny). Jeśli w trakcie tego ćwiczenia pracujesz także nad czytaniem, podpisz każdy z obrazków. Pokaż dziecku jeden kartonik i nazwij przedstawione na nim działanie. Powiedz „Popatrz, pan idzie.” Połóż obrazek na górze planszy po upewnieniu się, że dziecko go obejrzało. Następnie weź inny obrazek tej samej czynności i umieść go po stronie „KTO” arkusza (pięć osoby przedstawionej ma być identyczna).

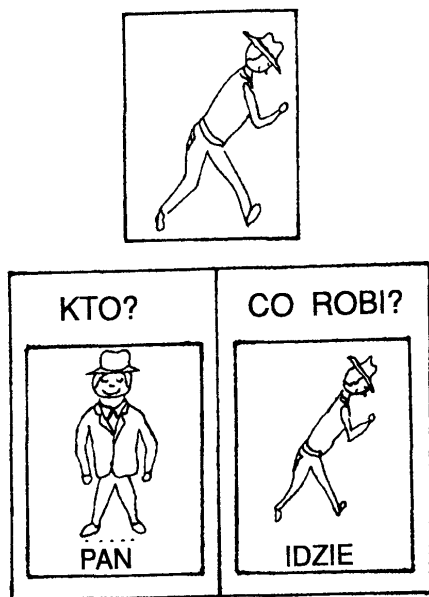

Rys.7.1. Zestaw rysunków do nauki pytań.

Skieruj uwagę dziecka na drugi obrazek i powiedz „Popatrz, kto?” Spróbuj skłonić je do powiedzenia „Pan” lub „Chłopiec,” lub czegoś, co będzie odpowiednie. Jeśli dziecko nie odpowiada, skieruj jego uwagę na pierwszy obrazek, powtórz „Pan idzie,” a następnie zwróć jego uwagę na drugi obrazek i powtórz ten sam zwrot. Następnie powiedz „Kto? Pan”. Powtórz ćwiczenie z trzecim obrazkiem i stroną „CO ROBI” planszy. Spytaj dziecko „Co on robi?” W końcu spraw, żeby połączył dwie odpowiedzi w zdanie. Powtarzaj procedurę, używając takich czynności, jak bieganie, rysowanie, pływanie, lub skakanie. Upewnij się, czy dziecko rozpoznaje działanie i pięć osoby przedstawionej na trzech obrazkach.

210. ROZMIAR

Mowa czynna, słownictwo, 3-4 lata

Działanie poznawcze, rozumienie mowy, 2-3 lata

- Cel:** Prawidłowe używanie przymiotników i oswojenie się z pojęciami dotyczącymi wielkości.
- Zadanie:** Powiedzieć, lub dać znak „Duży” lub „Mały” w odpowiedzi na pytanie „Jakie to jest?”
- Pomoce:** Dwa identyczne przedmioty o różnych rozmiarach (na przykład, klocki lub koraliki)
- Procedura:** Gdy dziecko potrafi biernie identyfikować przedmioty zgodnie z ich rozmiarem, staraj się, by samodzielnie określiło rozmiar. Połóż przed nim dwa klocki (o wyraźnie różnych rozmiarach) po przeciwnych stronach stołu. Powiedz „Daj duży.” Gdy dziecko poda ci większy, powiedz „Dobrze, duży.” Oddaj mu kłoczek i spytaj „Jaki on jest?” Początkowo, będziesz musiał sam odpowiadać na własne pytania. Powiedz „Popatrz, jest duży. Teraz ty to powiedz.” Pomóż dziecku, by wskazało gestem lub powiedziało tak, jak potrafi. Nagradzaj je za każde usiłowanie, wypowiedzenia słowa. W celu uniknięcia frustracji dziecka kontynuuj ćwiczenie w biernym identyfikowaniu rozmiarów. Następnie poproś dziecko, aby naprzemiennie identyfikowało przedmioty ze względu na ich rozmiary.

211. ON I ONA

Mowa czynna, słownictwo, 3-4 lata

Działanie poznawcze, kategoryzacja, 3-4 lata

- Cel:** Wprowadzenie zaimków osobowych i nauka rozróżniania kobiet i mężczyzn na obrazkach.
- Zadanie:** Prawidłowe używanie zaimków „on” i „ona” przy rozpoznawaniu osób na obrazkach.
- Pomoce:** Zdjęcia z tygodników pokazujące mężczyzn i kobiety, lub chłopców i dziewczęta wykonujących znane dziecku czynności (upewnij się, że płeć poszczególnych osób na zdjęciach jest rozpoznawalna)
- Procedura:** Usiądź naprzeciw dziecka przy stole. Połóż przed sobą zestaw fotografii. Pokaż dziecku zdjęcie osoby wykonującej czynność znaną dziecku i powiedz „Popatrz, on siedzi.” Jasno i głośno podkreśl zaimek. Powtórz to samo z fotografią kobiety lub dziewczynki. Powiedz „Popatrz, ona biegnie.” Umieść obrazek dziewczynki obok obrazka mężczyzny. Przy obu tych fotografiach upewnij się, że dziecko obserwuje cię, gdy wypowiadasz zdanie z innym zaimkiem. Powtórz je kilka razy, wskazując jednocześnie na właściwą fotografię. Powtórz to samo z użyciem kilku kolejnych fotografii, albo z całym zestawem, próbując nakłonić dziecko do użycia właściwego zaimka. Akcentuj zaimek podczas układania fotografii na właściwym stosie (męski lub żeński). Gdy dziecko nauczy się sortowania fotografii przy twojej pomocy, stopniowo ją ograniczaj. Przed położeniem kolejnej pytaj „Kto (biegnie)?” i podpowiedz mu w razie potrzeby. Pamiętaj o krótkich i prostych zdaniach. Stosuj tylko czynności, które dziecko dobrze zna. Początkowo, każ mu powtarzać tylko jeden zaimek, a drugi wprowadzaj po utrwaleniu tej umiejętności.

12. NA/POD

lowa czynna, słownictwo, 3-4 lata

działanie poznawcze, rozumienie mowy, 1-2 lata

- cele:** Czynne używanie przyimków i rozumienie relacji przestrzennych.
- zadanie:** Używanie gestów lub słów oznaczających „na” i „pod” w celu lokalizacji pożądanego nagrody.
- pomoce:** Trzy kubki, jadalna nagroda
- procedura:** Usiądź przy stole naprzeciw dziecka i pokaż mu nagrodę. Ukryj ją następnie pod jednym z kubków i pozwól dziecku ją znaleźć. Powtarzaj ćwiczenie, aż dziecko je opanuje. Od czasu do czasu kładź nagrodę na wierzchu kubka i pomóż dziecku znaleźć ją. Gdy nauczy się szukania nagrody na i pod kubkiem, kontynuuj to samo, używając teraz poleceń. Na przykład, powiedz „Pod” i umieść nagrodę, gdy tylko upewnisz się, że dziecko cię obserwowało. Powtórz kilkakrotnie ćwiczenie, zamieniając zaimki „Na” i „Pod.” Gdy dziecko usiądzie przy tobie, aby powtórzyć to samo, pomóż mu w poszukiwaniu. Na przykład po powiedzeniu „Szukaj pod” i schowaniu nagrody pod kubkiem, zatrzymaj jego ręce przed natychmiastowym wydostaniem nagrody. Spytaj „Gdzie jest?” i powoli powiedz kilka razy „Pod.” Wymawiaj słowa bardzo wolno i jeśli będzie to konieczne, dotknij ust dziecka, aby wskazać, że ma cię naśladować. Na początku bądź zadowolony z jakiegokolwiek czynnej odpowiedzi. Stopniowo, staraj się zwracać uwagę dziecka na wypowiedziane przez cię słowa. W miarę opanowania tych pojęć, zachęcaj je do coraz wyraźniejszych odpowiedzi.

213. ODPOWIEDZI NA PYTANIA ALBO-ALBO

Mowa czynna, wyrażenia, 3-4 lata

Działanie poznawcze, rozumienie mowy, 2-3 lata

- Cel:* Doskonalenie mowy czynnej i nabywanie umiejętności natychmiastowego dokonywania wyboru.
- Zadanie:* Dokonanie natychmiastowego wyboru przy pokazaniu i słownym określeniu alternatywy.
- Pomoce:* Domowe przedmioty, które dziecko rozpoznaje i lubi
- Procedura:* Jeżeli dziecko ma kłopoty z wyrażaniem się, gdy ma dokonać wyboru, wykorzystuj każdą okazję, by mogło to robić. Na przykład, przed czytaniem, połóż przed nim dwie książki i spytaj „Czy wolisz tę, czy tę?” Gdy dziecko sięgnie po jedną z nich, powstrzymaj je i powiedz „Powiedziałeś: tę.” Zachęcaj je przez słowne wskazówki. Program ten może być wdrażany przy użyciu jedzenia, zabawek i wszystkiego, co jest dla dziecka interesujące. Gdy zacznie przyzwyczajając się do słów: „lub,” „czy” i reagowania na nie, zastosuj bardziej złożone pytania, dotyczące nazw przedmiotów, ich kategorii lub kolorów. Na przykład, przytrzymaj czerwony klocek i spytaj „Jest czerwony czy niebieski?” Jeśli dziecko się zawaha, pokaż mu inny czerwony klocek i nazwij go, a następnie zrób to samo z niebieskim. Powtórz to samo z innymi klockami w tych kolorach.

214. PROWADZENIE DIALOGU

Mowa czynna, dialog, 3-4 lata

Działanie poznawcze, rozumienie mowy, 2-3 lata

Zachowanie społeczne, współdziałanie, 2-3 lata

- Cel:* Rozwijanie umiejętności prowadzenia dialogu.
- Zadanie:* Właściwe odpowiadanie na proste pytania i rozwijanie zachowań społecznych.
- Pomoce:* Czasopismo z obrazkami, koraliki, kubek
- Procedura:* Słownictwo dziecka rozwija się powoli. Dziecko musi uczyć się używania słów w rozmowie. Zanim poczuje się ono pewnie w swobodnym dialogu, potrzebuje wielu ćwiczeń w różnych sytuacjach. Usiądź przy stole naprzeciw niego i umieść przed nim trzy koraliki i kubek. Zaplanuj rozmowę, w której zawarte byłyby trzy proste pytania, na które dziecko zna odpowiedzi. Na przykład:
„Co możemy kupić w sklepie spożywczym?”
„Jak możemy do niego dojechać?”
„Co zrobimy z jedzeniem, które tam kupimy?”
Gdy dziecko udzieli zadawalających odpowiedzi, umieść jeden z koralików w kubku. Pozwól mu to zorientować się, z ilu części składa się zadanie i lepiej czuć się przy jego wykonywaniu. Jeśli dziecko nie udzieli właściwych odpowiedzi, miej przygotowane obrazki, które posłużą za podpowiedź. Na przykład, jeśli dziecko nie potrafi odpowiedzieć „samochód” na drugie z pytań, pokaż mu zdjęcie auta i powtórz pytanie. Używaj tematów związanych z jego czynnościami i zainteresowaniami, które pozwolą mu na samodzielne udzielenie odpowiedzi. Gdy dziecko poczuje się pewniej w zorganizowanych rozmowach, zadawaj mu pytanie tak długo, jak długo będzie w stanie odpowiadać. Nagradzaj je za każdym razem, gdy samo zada pytanie.

215. DOSTARCZANIE KRÓTKICH SŁOWNYCH WIADOMOŚCI

Mowa czynna, dialog, 3-4 lata

Zachowanie społeczne, współdziałanie, 3-4 lata

- Cel:** Rozwijanie umiejętności dialogu, doskonalenie pamięci i zachowań społecznych.
- Zadanie:** Zapamiętanie krótkich (4-6 słów) wiadomości i ustne przekazywanie ich innej osobie.
- Pomoce:** –
- Procedura:** Usiądź z dzieckiem w jednym pokoju, a w sąsiednim niech usiądzie inna osoba. Przejdź z dzieckiem do tego pokoju, żeby wiedziało, gdzie ona jest. Przed rozpoczęciem ćwiczenia przygotujcie dla dziecka nagrody i umówcie się między sobą, jakie komunikaty będziecie sobie przekazywać za jego pośrednictwem. Będzie można w ten sposób, ustalić prawidłowość przekazu. Podaj dziecku krótką wiadomość i powiedz, by przekazała ją drugiej osobie. Na przykład „Powiedz tacie, żeby wstała.” Jeśli dziecko nie idzie od razu z wiadomością, pomóż mu ruszyć we właściwym kierunku i powtórz wiadomość. Gdy przejdzie do drugiego pokoju, nie przekazując od razu wiadomości, druga osoba powinna je spytać „Co powiedziała mama?” Jeśli dziecko nadal się waha, podpowiedz „Wstać?” Gdy tylko przekaże wiadomość, nagroź je i podaj podobne polecenie do przekazania. Przeprowadź identyczną procedurę. Na początku przekazacie tylko po jednej wiadomości. Stopniowo zwiększajcie ich ilość i złożoność. Należy pamiętać, aby dziecko zawsze rozumiało, co ma powtórzyć, inaczej będzie zmieszane i niezadowolone do prawidłowego zapamiętania. Jeśli będzie potrzebowało dodatkowej pomocy, można pokazać gestami czynność zawartą w treści komunikatu.

216. LICZBA MNOGA

Mowa czynna, wyrażenia, 3-4 lata

Działanie poznawcze, rozumienie mowy, 3-4 lata

- Cel:** Prawidłowe używanie liczby mnogiej.
- Zadanie:** Prawidłowe używanie liczby mnogiej przy identyfikowaniu grup podobnych przedmiotów.
- Pomoce:** Pospolite przedmioty domowe, znane dziecku (np. ciastka, piłka i klocki)
- Procedura:** Usiądź z dzieckiem przy stole i umieść przed nim jeden z przedmiotów. Nazywaj przedmiot, gdy go kładziesz. Możesz położyć ciastko i powiedzieć „Popatrz, ciastko.” Nie pozwól dziecku go wziąć, spytaj natomiast „Co to jest?” Gdy odpowie „Ciastko,” połóż zbiór dwóch lub trzech ciastek w pewnej odległości od pierwszego. Zwróć uwagę dziecka na kilka ciastek i powiedz „Popatrz, ciastka.” Podkreśl końcówkę oznaczającą liczbę mnogą. Powtarzaj „Ciastka” wiele razy, ale nie pozwól po nie sięgać. Następnie wskaż pojedyncze ciastko i powiedz „Popatrz, ciastko.” Szybko wskaż kilka ciastek i powiedz „Popatrz, ciastka.” Wyraźnie podkreślaj końcówki różniące słowa. Wskaż z kolei pojedyncze ciastko i spytaj „Co to jest?” Jeśli odpowie „ciastko,” powtórz pytanie z kilkoma ciastkami. Jeśli dziecko powie „ciastko,” dodaj głośne „aaa” i każ mu powtórzyć.

196 Ćwiczenia edukacyjne dla dzieci autystycznych

217. NAZYWANIE FIGUR GEOMETRYCZNYCH

Mowa czynna, słownictwo, 4-5 lat

Działanie poznawcze, rozumienie mowy, 4-5 lat
Postrzeganie, 2-3 lata

- Cel:** Rozwijanie czynnego języka i umiejętności nazywania.
- Zadanie:** Nazywanie trzech prostych figur (kwadrat, koło i trójkąt).
- Pomoce:** Zestaw geometryczny lub wycięte z kartonu koło, kwadrat i trójkąt
- Procedura:** Gdy dziecko jest już w stanie wręczać ci odpowiednią figurę w odpowiedzi na polecenie (ćwiczenie 176), zacznij ćwiczyć nazywanie figur. Gdy poda ci właściwą, przytrzymaj ją przed nim i powtórz wielokrotnie nazwę figury, aby dziecko skojarzyło słowo „kształt” ze słowami „koło,” „kwadrat” i „trójkąt.” Gdy powtórzysz to ćwiczenie kilkakrotnie, zważaj się przed nazwaniem i powiedz tylko pierwszy dźwięk. Zachęć dziecko do samodzielnego wydania dźwięku i dokończ słowo. Na początku, wypowiedzenie słowa „trójkąt” będzie trudne dla dziecka. Nagradzaj każdą próbę wypowiedzenia słowa. Stopniowo, w miarę nabywania sprawności przez dziecko, żądaj poprawniejszych odpowiedzi, aż będzie mogło odpowiadać natychmiast i poprawnie.

218. SŁOWNE WYJAŚNIANIE FUNKCJI PRZEDMIOTÓW

Mowa czynna, wyrażenia, 4-5 lat

Działanie poznawcze, rozumienie mowy, 3-4 lata

- Cel:** Doskonalenie umiejętności konwersacyjnych i rozumienie sposobów używania przedmiotów.
- Zadanie:** Słowne wyjaśnianie sposobu użycia pospolitych przedmiotów domowego użytku.
- Pomoce:** Cztery pospolite przedmioty domowego użytku (np. książka, łyżka, kubek i zabawka)
- Procedura:** Gdy dziecko zna pospolite przedmioty i potrafi naśladować ich używanie (ćwiczenie 11 i 12), spróbuj skłonić je do słownego wyjaśnienia ich użycia. Na przykład, daj dziecku książkę i powiedz „Popatrz książka. Co robisz z książką?” Ponieważ wcześniej uczyło się prawidłowego używania przedmiotów, zacznij prawdopodobnie książkę przeglądać. Przed podaniem następnego przedmiotu, zatrzymaj się na kilka sekund i powiedz „Popatrz, łyżka. Co robisz łyżką? Jesz łyżką.” Nie dawaj mu przedmiotu, dopóki nie spróbuje słownie wyjaśnić sposobu jego użycia. Szczególnie wyraźnie wymawiaj czasownik określający czynność, aby dziecko miało wzór do naśladowania. Powtarzaj ćwiczenie, używając każdego przyrządu znanego dziecku.

Funkcje poznawcze – mowa czynna 197

219. PYTANIA O CZAS

Mowa czynna, słownictwo, 4- 5 lat

Działanie poznawcze, rozumienie mowy, 4-5 lat

- Cel:* Zrozumienie pojęcia czasu i wzbogacenie słownictwa.
- Zadanie:* Udzielanie jednowyrazowych odpowiedzi na pytania dotyczące czasu zwykłych codziennych zdarzeń.
- Pomoce:* Obrazki z osobami wykonującymi zwykłe czynności (np. bieganie, jedzenie, spanie)
- Procedura:* Pokaż dziecku jeden z obrazków i skłoń je, by powiedziało, co się na nim dzieje. Na przykład, pokaż obrazek śpiącego chłopca i spytaj „Co robi chłopiec?” Jeśli odpowie „Śpi,” powiedz „Tak, chłopiec śpi. Chłopiec śpi w nocy.” Wielokrotnie powtórz „Noc” w połączeniu z czasownikiem „Śpi.” Powtórz to samo z innym obrazkiem, pokazującym czynności wykonywane rano, a później – w ciągu dnia i wieczorem. Gdy dziecko oswoi się już ze słowami „Noc,” „Dzień” i „Rano”, powtarzaj ćwiczenie, pytając z kolei „Kiedy chłopiec śpi?” Jeśli waha się, podpowiedz dźwiękiem „N” i gestem wskaż, aby dokończyło słowo. Gdy umiejętności dziecka wzrosną, odwróć pytanie na „Co robi chłopiec w nocy?” Skłoń je do odpowiedzi „Śpi” – bez patrzenia na obrazek. Skłaniaj je do myślenia o czynnościach, które mogą być wykonywane rano i w ciągu dnia (wstawanie, śniadanie, szkoła itd).

220. LICZENIE

Mowa czynna, słownictwo, 4-5 lat

Działanie poznawcze, kojarzenie, 4-5 lat
Naśladowanie słowne, 2-3 lata

- Cel:* Rozwijanie słownictwa i wprowadzanie pojęcia liczb.
- Zadanie:* Samodzielne liczenie do pięciu.
- Pomoce:* Klocki
- Procedura:* Sprawdź, czy dziecko potrafi naśladować dźwięki, które są w nazwach liczb. Ćwicz z nim podawanie zadanej przez siebie ilości klocków (do pięciu). Gdy dziecko poda ci odpowiednią ilość, pozwól policzyć je głośno, odkładając na bok każdy policzony klocek. Po wielokrotnym wykonaniu tego, zawahaj się przed powiedzeniem ostatniej liczby i sprawdź, czy dziecko nie powie jej samo. Na przykład, poproś „Daj mi trzy klocki.” Gdy dziecko poda ci właściwą ilość, policz je „Jeden, dwa,...” Zawahaj się przed powiedzeniem „Trzy”. Popatrz na dziecko, trzymając trzeci klocek i spytaj „Który następny?” Nagradzaj je po każdorazowym usłowaniu powiedzenia „Trzy.” Powtarzaj to samo wiele razy, ale początkowo każ dziecku identyfikować tylko liczebnik ostatniego klocka z zestawu. Stopniowo, dawaj mu do identyfikacji liczebniki dwóch ostatnich, w miarę utrwalania umiejętności dziecka, zwiększaj ilość używanych klocków.

221. NAZYWANIE KOLORÓW

Mowa czynna, słownictwo, 4-5 lat

Działanie poznawcze, rozumienie mowy, 3-4 lata

- Cel:* Wprowadzenie przymiotników opisowych i rozróżnianie kolorów.
- Zadanie:* Nazywanie czterech podstawowych kolorów.
- Pomoce:* Kolorowe klocki (czerwony, żółty, zielony i niebieski)
- Procedura:* Siądź przy stole naprzeciw dziecka. Połóż przed nim cztery kolorowe klocki. Gdy będzie w stanie reagować prawidłowo w 90% na ustną prośbę „Daj zielony” (ćwiczenie 182), zacznij ćwiczyć z nim nazywanie kolorów. Podczas ćwiczenia dokładnie i powoli powtarzaj nazwy kolorów, aby dziecko mogło słyszeć nazwę i obserwować twoje usta. W trakcie ćwiczenia wskaż na jeden z klocków i spytaj „Jaki to kolor?” Pomóż dziecku szepcząc nazwę. Jeśli próbuje określić kolor, nagroźdź je i powiedz „Dobrze, zielony.” Kontynuuj ćwiczenie, dając dziecku coraz więcej okazji do nazwania koloru. Na początku nie wymagaj od niego zbyt wiele, ponieważ będzie się ono lepiej czuło w biernej części ćwiczenia. Stopniowo w miarę utrwalania umiejętności częściej powtarzaj czynną część ćwiczenia.

222. OPOWIADANIE – I

Mowa czynna, dialog, 4-5 lat

Działanie poznawcze, rozumienie mowy, 3-4 lata
Zachowanie społeczne, współdziałanie, 2-3 lata

- Cel:* Rozwijanie mowy czynnej i pamięci.
- Zadanie:* Opowiadanie oglądanej historii z minimalną pomocą.
- Pomoce:* Telewizor
- Procedura:* Dziecko powinno ćwiczyć swoje umiejętności językowe tak często, jak tylko możliwe. Ponieważ dziecko chętniej ćwiczy, gdy nie zdaje sobie z tego sprawy, i ponieważ lubi telewizję, wykorzystaj programy telewizyjne do rozwijania umiejętności konwersacyjnych. Po obejrzeniu przez dziecko jednego z jego ulubionych programów (prostego i krótkiego), zadaj mu kilka łatwych pytań, dotyczących tego co obejrzało. Spróbuj skłonić je do opowiedzenia całej historii. Na przykład, jeśli oglądaliście „Ulicę Sezamkową”, możesz spytać „Co przydarzyło się Oskarowi?” Gdy dziecko udzieli jakiejś odpowiedzi, możesz spytać „Co stało się dalej?” Staraj się, by dziecko opowiedziało jak najwięcej. Będzie ono łatwiej się uczyć, opowiadając o interesujących je rzeczach. Jest to ćwiczenie, które można powtarzać wielokrotnie, nie uświadamiając dziecku, że ćwiczy.

223. OPOWIADANIE – II

Mowa czynna, dialog, 5-6 lat

Działanie poznawcze, rozumienie mowy, 3-4 lata

Cel: Rozwijanie umiejętności konwersacji i zachowań społecznych.

Zadanie: Samodzielne podanie czterech, lub pięciu cech charakteryzujących obrazek.

Pomoce: Książka z prostą historyjką obrazkową

Procedura: Usiądź z dzieckiem w wygodnym miejscu. Pokaż mu obrazek i spróbuj nakłonić je, aby wyjaśniło jak najwięcej szczegółów z przedstawionej sytuacji. Na początku będziesz zapewne musiał zwracać uwagę dziecka na różne szczegóły obrazka i namawiać do kontynuowania opisu, ale stopniowo skłaniaj je do samodzielnego wskazywania i opisywania. Możesz zadawać między innymi następujące pytania:

„W co ubrany jest chłopiec?”

Jak się czuje? Jest zadowolony, czy smutny?”

„Czy są jakieś zwierzęta na obrazku?”

Pozwól dziecku rozpocząć i opisywać obrazek, tak jak będzie w stanie.

224. POJMOWANIE CZASU

Mowa czynna, wyrażenia, 5-6 lat

















Działanie poznawcze, rozumienie mowy, 3-4 lata

Cel: Rozwijanie słownictwa, zrozumienie pojęcia czasu.

Zadanie: • Prawidłowe używanie słów „wczoraj,” „dzisiaj” i „jutro.”

Pomoce: Duży arkusz papieru lub kartonu, mazak, obrazki przedstawiające codzienne czynności dziecka

Procedura: Sporządź diagram dni tygodnia (rys.7.2). Użyj rysunków, przedstawiających czynności dziecka w ciągu dnia. Każdego rana przyprowadzaj dziecko do diagramu i wyjaśniaj mu go. Zacznij od informacji, co będzie robiło w ciągu dnia. Powiedz „Popatrz, dziś pójdziesz do szkoły, na obiad dostaniesz makaron, a później będziesz oglądać telewizję.” Podkreślaj słowo „dzisiaj” i każ dziecku powtarzać czynności, które będą wykonywane. Możesz także pominąć jeden z rysunków i spytać „Co będziesz jeszcze dzisiaj robił?” Gdy dziecko zrozumie już pojęcie „dzisiaj,” powtarzaj to samo, ucząc jednocześnie słowa „wczoraj.” Cofnij się w kalendarzu o jeden dzień i pokaż dziecku, co robiło „wczoraj.” Powiedz „Popatrz, wczoraj byłeś w szkole, jadłeś hamburgera na obiad i bawiłeś się na podwórzu”. Następnie spytaj je „Co robiłeś wczoraj?” Jeśli wykazuje zakłopotanie, pokazuj mu diagram. Można także do oznaczenia omawianego dnia rysować np. uśmiechniętą twarz. Gdy dziecko opanuje użycie „dzisiaj” i „wczoraj”, powtórz procedurę ze słowem „jutro.”

NIEDZ.	PON.	WTOREK	ŚRODA	CZW.	PIĄTEK	SOBOTA
						
						
						
	 DZISIAJ					

Rys.7.2. Tygodniowy rozkład zajęć.

225. DNI TYGODNIA

Mowa czynna, wyrażenia, 5-6 lat

Działanie poznawcze, rozumienie mowy, 3-4 lata

Cel: Rozwój mowy czynnej i rozumienia pojęcia czasu.

Zadanie: Nazywanie kolejnych dni tygodnia.

Pomoce: Diagram codziennych czynności (ćwiczenie 224)

Procedura: Gdy dziecko umie już używać poprawnie słów „dzisiaj,” „jutro” i „wczoraj” (ćwiczenie 224), zacznij je w ten sam sposób uczyć dni tygodnia. Na przykład, zaprowadź dziecko do diagramu i powiedz „Popatrz. dzisiaj jest poniedziałek. Jaki dziś dzień? Dzisiaj jest poniedziałek.” Próbuj nakłonić dziecko do wymawiania nazw dni w kolejnych etapach ćwiczenia. Powtarzaj wcześniej stosowaną procedurę, mówiąc „Wczoraj była niedziela. Byłeś w parku i jadłeś pizzę.” Gdy pytasz dziecko o rozkład zajęć, używaj tylko nazw dni tygodnia. Na przykład, zamiast pytań „Co robiłeś wczoraj?”, powiedz „Wczoraj była niedziela. Co robiłeś w niedzielę?” Po każdym powtórzeniu ćwiczenia, wymieniaj po kolei nazwy wszystkich dni tygodnia. Skłaniaj dziecko do powtarzania ich z tobą. Początkowo będziesz musiał je łączyć ze znanymi dziecku pojęciami „wczoraj,” „dzisiaj” i „jutro,” ale wraz ze wzrostem jego umiejętności od czasu do czasu omijaj pewne dni i pytaj, co będzie robiło w określony dzień tygodnia.

Rozdział 8

SAMODZIELNOŚĆ

Rozdział ten zawiera ćwiczenia dotyczące umiejętności niezbędnych do samodzielnego funkcjonowania w otoczeniu. Są to przede wszystkim: jedzenie, toaleta, mycie się i ubieranie. Większość stresów, którym podlegają rodzice i nauczyciele, wiele lat zajmujący się dziećmi opóźnionymi, wynika z ich przedłużającej się niesamodzielnosci i nieumiejętności wykonania podstawowych czynności. Stąd ćwiczenia wyrabiające samodzielność powinny być codzienną rutyną w domu i szkole.

Ilość zaproponowanych ćwiczeń jest niewielka, ponieważ opisy ich można znaleźć w literaturze. Choć ćwiczenia te były zasadniczo przeznaczone dla dzieci opóźnionych, w znacznym stopniu mogą być także stosowane dla dzieci autystycznych, o ile występują u nich podobne problemy. Specyficzne problemy związane z dziećmi autystycznymi, które uwzględniono w proponowanych ćwiczeniach to:

1. Upodobania smakowe, dzięki którym umiejętności samodzielnego jedzenia może być rozwijana przy pomocy ulubionych potraw.
2. Słabe umiejętności językowe, które nie pozwalają uczącemu na stosowanie mowy. Do wskazania, czego się wymaga od dziecka, musi być używana wyraźna gestykulacja i pokaz.
3. Potrzeba wielokrotnego powtarzania i rutyny podczas ćwiczeń. Dziecko może mieć trudności z przenoszeniem czynności, lub uogólnieniem ich w nowych sytuacjach.
4. Zaburzenia w odbiorze zmysłowym świata. Reakcje dziecka na różne smaki, zapachy, zmoczenie się, zimno, głód lub ból mogą być zbyt silne lub w ogóle nie występować.
5. Zbyt mała trwałość uwagi, wymagająca stałego wizualnego lub akustycznego podtrzymywania.

226. JEDZENIE PALCAMI

Samodzielność, jedzenie, 0-1 rok

Motoryka mała, chwytanie, 0-1 rok

Naśladowanie, motoryka, 0-1 rok

- Cel:* Rozwój umiejętności samodzielnego jedzenia.
- Zadanie:* Samodzielne podnoszenie palcami i zjedanie pożywienia.
- Pomoce:* Jedzenie dające się uchwycić palcami, takie jak: hot-dog, chleb, ugotowana marchew – pocięte na kawałki na tyle duże, by dawały się uchwycić
- Procedura:* Posadź dziecko na krześle i połóż przed nim kawałek jedzenia przez nie lubianego. Upewnij się, że patrzy ono na ciebie i powoli podnieś ten kawałek i poprowadź go do swoich ust. Przesadnymi gestami i mimiką pokaż dziecku, że jest to smaczne. Wskaż mu, aby zrobiło to samo. Jeśli dziecko nie naśladuje cię, lub bawi się jedzeniem, naprowadź jego rękę przy pomocy swojej we właściwy sposób, a drugą przez cały czas trzymaj przy ustach, aby dziecko miało wzór do naśladowania. Pamiętaj, aby wszystkie ruchy wykonywać rozmyślnie i próbuj utrzymywać uwagę dziecka na twojej ręce. Chwal je za każdym razem, gdy je, nawet jeśli robi to z twoją pomocą. Spróbuj określić, jaki rodzaj jedzenia dziecko lubi, a jakiego zwykle odmawia. Zadanie będzie łatwiejsze, jeśli przygotujesz potrawy przez nie lubiane. W miarę wzrostu umiejętności dziecka w zakresie motoryki małej, stopniowo zmniejszaj kawałki jedzenia.

227. PICIE Z KUBKA

Samodzielność, jedzenie, 0-1 rok

- Cel:* Picie z kubka.
- Zadanie:* Trzymanie kubka obiema rękami i podnoszenie go do ust.
- Pomoce:* Duży (lekki) kubek plastikowy, ulubiony sok
- Procedura:* Dziecko pije, jeśli trzymasz kubek, ale nie podnosi go samodzielnie. Nie lubi także żadnych zmian. Dlatego musisz wprowadzać je stopniowo, aby dziecko całkowicie ich nie odrzuciło. Zastosuj następujące kroki, przechodząc do kolejnych po zaakceptowaniu przez dziecko poprzednich:
1. Stań za dzieckiem, podnieś ręką kubek i unieś go do jego ust.
 2. Stań za dzieckiem, umieść jego ręce na kubku, obejmij je swoimi i podnieś kubek.
 3. To samo co w kroku 2, ale trzymaj dziecko za nadgarstki, aby wzmocnić swój uchwyt.
 4. Zmniejsz siłę swojego uchwytu na nadgarstkach dziecka na tyle jednak, by nie utraciło ono pewności i pozwól jego mięśniom wykonać wysiłek.
 5. Ogranicz swoją pomoc tylko do lekkich ruchów ramieniem dziecka, wskazując mu, jaką czynność ma wykonać.

228. JEDZENIE ŁYŻKĄ

Samodzielność, jedzenie, 1-2 lata

Motoryka mała, chwytanie, 0-1 rok

Motoryka mała, manipulowanie, 0-1 rok

Cel: Rozwijanie umiejętności samodzielnego jedzenia.

Zadanie: Jedzenie łyżką bez nadmiernego rozlewania.

Pomoce: Łyżka

Procedura: Gdy dziecko nauczy się nabierać i utrzymywać sypką substancję na łyżce (ćwiczenie 98), będzie już gotowe do używania łyżki w celu samodzielnego jedzenia. Podczas nauki stosuj potrawy lubiane przez dziecko i łatwe do utrzymania na łyżce. Sugerujemy tu płatki owsiane, tłuczone ziemniaki, budyń, sałatkę jarzynową, galaretkę, lub ryż. Daj dziecku łyżkę do ręki i obejmij ją swoją ręką. Pomóż dziecku nabrać jedzenie i delikatnie pokieruj w kierunku jego ust. Po każdej łyżce chwal je za „dobre jedzenie.” Redukuj kontrolę ręki dziecka, najpierw przez zmniejszenie siły swego uchwytu, następnie przez przeniesienie go na nadgarstek, potem na przedramię, aż do całkowitego wycofania się z pomocy. Powtarzaj tok ćwiczenia z różnymi potrawami, zanim pozwolisz dziecku na jedzenie bez pomocy.

229. WŁAŚCIWE UŻYWANIE ŁYŻKI

Samodzielność, jedzenie, 1-2 lata

Motoryka mała, chwytanie, 0-1 rok

Motoryka mała, manipulowanie, 0-1 rok

Zachowanie społeczne, niezależność, 1-2 lata

Cel: Wzrost umiejętności jedzenia i poprawa zachowania się przy stole.

Zadanie: Samodzielne i poprawne jedzenie łyżką

Pomoce: Łyżka

Procedura: Do każdego posiłku przygotuj tylko takie potrawy, których nie da się jeść palcami. Gdy dziecko usiądzie przy stole, nie stawiaj od razu przed nim talerza. Usiądź sam, zwróć na siebie jego uwagę i powiedz „Będziemy jedli łyżką.” Weź swoją łyżkę i wyraźnie podkreślając ruchy, nabierz jedzenie i skieruj je do swych ust, mówiąc „Jemy łyżką.” Następnie umieść talerz przed dzieckiem, wóń mu łyżkę do ręki i poprowadź ją kilka razy. Stopniowo zmniejsz swoją kontrolę nad ręką dziecka. Jeżeli próbuje ono jeść palcami, odsuń jego talerz na środek stołu i powiedz „Nie, jemy łyżką.” Ponownie zademonstruj użycie łyżki powolnymi i wyraźnymi ruchami. Ponownie przysuń dziecku talerz i wręcz mu łyżkę. Jeśli użyje jej, uśmiechnij się i powiedz „Dobrze jesz.” Jeżeli jednak dziecko nadal próbuje jeść palcami, odstaw na minutę jego talerz, zademonstruj właściwe użycie łyżki i ponownie przysuń mu talerz, oraz daj łyżkę. Procedura ta pokaże dziecku, że jeśli chce jeść, musi to robić przy pomocy łyżki. Istotne jest tu, by używać potraw lubianych przez dziecko, i nie pozwalać mu na jedzenie kanapek pomiędzy posiłkami. Musi to być przestrzegane przez cały czas. Jeśli raz będziemy pozwalać na jedzenie palcami, a raz nie, dziecko będzie zdezorientowane. Na początku posiłki muszą składać się z potraw, które dziecko potrafi już jeść łyżką.

230. PICIE Z KUBKA

Samodzielność, jedzenie, 1-2 lata

Motoryka mała, manipulowanie, 1-2 lata

Naśladowanie, motoryka, 1-2 lata

Cel: Rozwój umiejętności samodzielnego jedzenia.

Zadanie: Picie z kubka bez rozlewania, przy użyciu obu rąk.

Pomoce: Kubek z nietłukącego tworzywa

Procedura: Posadź dziecko przy stole naprzeciwko siebie. Podaj mu kubek i pozwól się nim przez chwilę pobawić. W ten sposób dziecko przyzwyczai się do trzymania go. Następnie weź kubek i pokaż dziecku, jak go trzymać oburącz. Umieść we właściwej pozycji ręce dziecka na kubku i pochwal je. Powoli unieś ręce dziecka z kubkiem do jego ust i z powrotem na stół. Gdy dziecko nabierze wprawy w trzymaniu kubka, nalej do niego niewielką ilość płynu. Wzmocnij uchwyt dziecka na kubku i powoli skieruj go do swoich ust. Powiedz „Pić,” przechyl lekko kubek i wypij mały łyk. Odstaw kubek na stół. Następnie unieś ręce dziecka do jego ust i powiedz „Pić.” Przechyl kubek na tyle, aby dziecko mogło nabrać do ust tylko niewiele napoju. Jeśli dziecko go lubi, otwórz usta. Powoli odstaw kubek, zdejmij z niego ręce dziecka i powiedz „Ładnie pijesz.” Gdy dziecko nabierze wprawy w picciu z twoją pomocą, opuszczaj etap, w którym podnosisz ręce dziecka do swoich ust. Stopniowo zmniejszaj kontrolę nad rękami dziecka, początkowo przez pozwalanie mu na samodzielne opuszczenie kubka na stół, następnie na samodzielne picie i w końcu na podnoszenie kubka i samodzielne wykonanie wszystkich czynności. Na początku nie obejdzie się bez rozlewania. Postaraj się to ignorować. W trakcie ćwiczenia nie rób przerw, żeby wycierać rozlany napój. Powinno ono mieć ciągły i pełny przebieg.

231. ROZBIERANIE SIĘ – SKARPETKI

Samodzielność, ubieranie się, 1-2 lata

Motoryka, manipulowanie, 1-2 lata

Cel: Samodzielne rozbieranie się.

Zadanie: Samodzielne zdjęcie skarpetek.

Pomoce: Duże skarpetki, zamykaną butelka lub dzbanek

Procedura: Zaczynij od użycia dużych męskich skarpetek i zamykanego dzbanka lub butelki (plastikowej, jeśli to możliwe). Upewnij się, że dziecko obserwuje ciebie, włóż do dzbanka jadalną nagrodę (orzech, cukierek) i lekko przykryj go wieczkiem. Następnie lekko naciągnij skarpetkę na dzbanek (jak w ćwiczeniu 103). Weź rękę dziecka i pomóż mu ściągnąć skarpetkę i wydobyć nagrodę. Powtarzaj ćwiczenie wielokrotnie, dopóki dziecko nie będzie w stanie samodzielnie ściągnąć skarpetki. Gdy nie będzie już miało z tym problemów, tę samą skarpetkę naciągnij na nogę dziecka. Upewnij się, czy dziecko siedzi i zachowuje równowagę. Nie naciągaj skarpetki do końca, tak, aby dziecko mogło swobodnie ją uchwycić i ściągnąć. Zanim przejdziesz do skarpetek dziecięcych, wielokrotnie przeprowadź ćwiczenie z za luźną skarpetką. Dopiero po opanowaniu ruchu ściągnięcia, przejdź do skarpetek dziecka. Rozpocznij także od ściągnięcia ich z butelki. Następnie naciągaj je lekko na nogi dziecka i ćwicz z nim ściągnięcie. Stopniowo naciągaj skarpetki coraz mocniej i wyżej. Pomagaj dziecku tylko w razie potrzeby, ale nie dopuszczaj do jego zdenerwowania.

232. JEDZENIE WIDELCEM

Samodzielność, jedzenie, 2-3 lata

Motoryka mała, manipulowanie, 1-2 lata

Cel: Poprawa umiejętności samodzielnego jedzenia.

Zadanie: Jedzenie widelcem.

Pomoce: Plastikowy widelec

Procedura: Gdy dziecko opanuje jedzenie łyżką, stopniowo ucz je używania widelca. Przygotuj lekki plastikowy widelec o lekko stępionych zębach. Używaj potraw lubianych przez dziecko i wygodnych do nabijania na widelec, na przykład kawałków hot-doga, gotowanej marchwi, lub fasoli szparagowej. Pokaż mu, jak trzymać widelec i jak podnosić go do ust. Następnie włóż go dziecku do ręki i obejmij jego dłoń. Powoli poprowadź ją do ust i z powrotem na stół. Powtórz tę czynność kilka razy, na zmianę podnosząc rękę dziecka, raz do swoich, a raz do jego ust. Gdy dziecko przyzwyczai się do ruchów ręki z widelcem, połóż kilka kawałków odpowiedniej potrawy na talerzu dziecka. Wzmocnij uchwyt dziecka i poprowadź jego rękę tak, aby nabiło na widelec kawałek jedzenia. Powoli unieś ją do swoich ust. Upewnij się, czy dziecko patrzy, gdy wkładasz widelec do ust i wyjmujesz go. Powtórz czynność, tym razem prowadząc rękę dziecka do jego ust. Powiedz „Jedz” i delikatnie włóż mu widelec do ust. Lekko zaciśnij zęby dziecka i wyciągnij widelec. Odtóż widelec na stół i pochwal dziecko za to, że ładnie je. Powtarzaj ćwiczenie, redukując stopniowo kontrolę ręki dziecka. Zauważ, które potrawy dziecko lubi tak bardzo, aby mogło je traktować jako nagrodę za jedzenie widelcem.

233. ROZRÓŻNIANIE RZECZY JADALNYCH OD NIJEJADALNYCH

Samodzielność, jedzenie, 2-3 lata

Działanie poznawcze, kategoryzacja, 2-3 lata

Działanie poznawcze, wrażliwość poznawcza, 1-2 lata

Cel: Rozwijanie umiejętności samodzielnego jedzenia.

Zadanie: Samodzielne odróżnianie rzeczy jadalnych od niejadalnych.

Pomoce: Jedzenie, przedmioty niejadalne (ale nieszkodliwe), np. klocki, koraliki, kamyki

Procedura: Usiądź z dzieckiem przy stole. Umieść przed nim kawałek jedzenia i jeden niejadalny przedmiot, na przykład cukierek i kamyk. Powiedz „Jedz” i gestem wskaż mu, by wybrało jedną z rzeczy. Jeśli wybierze kamyk, powstrzymaj jego rękę, skieruj uwagę na kamyk, pokręć głową i powiedz „Nie do jedzenia.” Poprowadź teraz jego rękę do cukierka i powiedz „Do jedzenia.” Powiedz dziecku, że „dobre jedzenie.” Szybko usuń niejadalną rzecz ze stołu i połóż kolejną parę. Powtarzaj ćwiczenie, za każdym razem zmieniając przedmioty. Próbuj wprowadzać coraz więcej rodzajów jedzenia i przedmiotów domowego użytku (np. mydło, ołówki) w miarę, jak dziecko zaczyna je chwycać. Pamiętaj o chwaleniu dziecka po każdym prawidłowym wyborze i usuwaniu ze stołu niejadalnego przedmiotu.

234. UBIERANIE SWETRA

Samodzielność, ubieranie się, 2-3 lata

Cel: Samodzielne ubieranie się.

Zadanie: Samodzielne zakładanie rozpinanego swetra, lub koszulki.

Pomoce: Rozpinany sweter lub koszulka

Procedura: Powtarzaj opisaną procedurę za każdym razem, gdy pomagasz dziecku założyć koszulkę, lub sweter. Włóż lewą rękę dziecka w lewy rękaw, a prawy przytrzymaj kółko jego prawego ramienia. Powiedz „Założ sweter.” Poprowadź prawą rękę dziecka do rękawa i natychmiast je pochwal. Powtarzaj ten krok wiele razy, stopniowo ograniczając swoją pomoc, dopóki dziecko nie opanuje wkładania ręki do rękawa, podczas gdy drugą rękę ma już właściwie włożoną. Dopiero po całkowitym opanowaniu przez dziecko tego kroku, możesz przejść do kolejnego. Pokaż dziecku, jak trzymać rozpięty sweter i włóż rękę do rękawa. Pamiętaj, aby za każdym razem tak samo pokazywać sposób trzymania swetra. Następnie przełóż drugi rękaw przez ramię i postępuj, jak w pierwszej fazie ćwiczeń. Gdy dziecko opanuje oba kroki z obu rękawami, przestań zakładać mu drugi rękaw na ramię, aby sprawdzić, czy dziecko potrafi samo znaleźć rękaw. Pamiętaj, aby za każdym razem mówić „Założ sweter.” Stopniowo ograniczaj swoją pomoc, aż będziesz po prostu podawać sweter mówiąc „Założ sweter” i ewentualnie pomagać dziecku w rozpoczęciu. Prawdopodobnie upłynie wiele czasu, nim dziecko nauczy się prawidłowego wkładania swetra.

Źródło ćwiczeń dla upośledzonych dzieci. dostępny z:

School of Public Health
University of Hawaii
1960 East-West Road
Honolulu, Hawaii 96822

Profil postępów w uczeniu się.

Learning Accomplishment Profile. Autorka: A.R.Sanford. 1973.

Pozwala ustalić indywidualne cele nauczania w sześciu sferach rozwoju. Dostępny z:

Kaplan School Supply Corporation
600 Jenestown Road
Winston-Salem, North Carolina 27103

Ćwiczenia edukacyjne dla dzieci upośledzonych.

Learning Activities for the Young Handicapped Child. Autorzy: A.R.Sanford i inni. 1976.

Zestaw ćwiczeń umożliwiających uczenie się konkretnych umiejętności. Dostępny z:

Kaplan School Supply Corporation
600 Jenestown Road
Winston-Salem, North Carolina 27103

Książki pomocnicze

Regulacja czynności fizjologicznych dla opóźnionych w rozwoju: program dziennego i nocnego samodzielnego załatwiania potrzeb fizjologicznych.

Toilet Training the Retarded: A Rapid Program for Day and Nighttime Independent Toileting.

Autorzy: R.M.Fox i N.A.Azrin. 1973.

Dostępna z:

Research Press
2612 North Mattis Avenue
Champaign, Illinois 61820

Dzieci autystyczne: przewodnik dla rodziców i profesjonalistów.

Autistic Children: A Guide for Parents and Professionals. Autorka: L.Wing. 1972.

Dostępna z:

Brunner/Mazel Inc.
64 University Place
New York, New York 10003

i
National Society for Autistic Children
1234 Massachusetts Avenue, N.W.
Washington, D.C. 20005

Naucz swoje dziecko. Sprawdzony program prostych, codziennych ćwiczeń dzieci.

Teach Your Baby. A Complete Tested Program Of Simple Daily Activities for Small Children. Autorka: G.Painter Ed D 1971.

Dostępna z:

Simon & Schuster
Rockefeller Center
630 Fifth Avenue
New York, New York 10020

Nauka przez zabawę.

Learning through Play. Autorzy: J.Marzollo i J.Lloyd. 1972.

Dostępna z:

Harper & Row
10 East 53rd Street
New York, New York 1

235. UBIERANIE SPODNI

Samodzielność, ubieranie się, 2-3 lata

Cel: Samodzielne ubieranie się.

Zadanie: Samodzielne zakładanie spodni.

Pomoce: Spodnie

Procedura: Gdy ubierasz dziecko, wciągaj mu spodnie do połowy ud i umieść jego ręce na pasku. Połóż swoje ręce na jego i powiedz „Naciągnij spodnie.” Pomóż mu naciągnąć spodnie ponad biodra. Pochwal je za to, że ładnie się ubiera. Powtarzaj ten krok, aż poczujesz, że dziecko zaczyna ci pomagać. Wtedy zacznij ograniczać pomoc, aż dziecko będzie wykonywało tę część ćwiczenia samodzielnie. Gdy opanuje już naciąganie spodni z ud, powtórz całą procedurę ze spodniami naciągniętymi do kolan. Gdy opanuje i to ćwicz z nim wciąganie spodni z wysokości kostek. Teraz dziecko będzie musiało schylać się, ćwicz zatem nieco wolniej. Przed przechodzeniem do kolejnych kroków upewnij się, że dziecko dobrze opanowało poprzednie. Pamiętaj także, aby zawsze powtarzać „Naciągnij spodnie.” Gdy dziecko będzie już umiało samodzielnie naciągać spodnie z wysokości kostek, rozpocznij naukę wkładania stóp przez nogawki. Posadź dziecko na krześle i połóż przed nim spodnie z prosto wyciągniętymi nogawkami. Powiedz „Załóż spodnie.” Poprowadź ręce dziecka do paska spodni, a następnie pokaż mu, jak kolejno przekładać stopy przez nogawki. Potem postaw dziecko i powtórz czynności. Na początku będziesz musiał pomagać mu w znajdowaniu przodu spodni. Upewnij się cały czas, czy stopy znajdują się we właściwych nogawkach. Nie oczekuj, że dziecko nauczy się tych czynności od razu. Chwal dziecko po każdym kroku i stopniowo wydłużaj czas ćwiczenia. Zawsze w ten sam sposób trzymaj spodnie, aby zaczęło się orientować, gdzie jest ich przód.

236. UŻYWANIE NOCNIKA

Samodzielność, załatwianie się, 2-3 lata

Cel: Wdrażanie higieny osobistej.

Zadanie: Samodzielne i właściwe używanie nocnika.

Pomoce: Nocniczek dziecięcy

Procedura: Uwagi ogólne:

Podczas ćwiczeń z dzieckiem, najistotniejszym czynnikiem jest jego pozytywne nastawienie. Nie należy okazywać mu uczuć niechęci, a nawet gestów dezaprobaty. Przeprowadzaj ćwiczenie w taki sam sposób, jak naukę innych umiejętności. Regularnie udzielaj podpowiedzi i używaj prostego słownictwa, typu „psi-psi,” „mokro” lub „sucho.” Spokojnie i miło chwal za wszelkie sukcesy. Efektywniejsze jest chwalenie niż karanie dziecka, lub wyrażanie dezaprobaty w przypadku zanieczyszczenia się. Sadzaj dziecko na nocniku tylko w łazience i tam również przebieraj je, jeśli się zanieczyści. Pomoże to dziecku skojarzyć załatwianie się z łazienką.

Określona procedura:

Wysadzaj dziecko na nocnik co cztery godziny, każdorazowo na pięć minut. Pamiętaj, aby nie okazywać niezadowolenia, jeżeli jest zanieczyszczone. Bądź z nim zawsze, gdy siedzi na nocniku. Miej w łazience coś poręcznego jako nagrodę za prawidłowe użycie nocnika. Jeśli po pięciu minutach nie ma efektu, podnieś dziecko łagodnie, ale nie chwal go i nie nagradzaj. Zapisuj, kiedy dziecko się brudzi, gdyż pomoże to odkryć naturalny harmonogram jego wypróżnień. Szczególnie przestrzegaj wysadzania dziecka zaraz po wstaniu rano, przed posiłkami, przed wyjściem z domu i przed pójściem do łóżka. Zapisuj rezultaty wysadzania dziecka na nocnik. Pokazuj je dziecku. Oznaczaj złotą gwiazdką wszystkie udane próby tak, aby dziecko widziało, że jesteś z niego zadowolony.

237. SPŁUKIWANIE SIĘ

Samodzielność, mycie się, 2-3 lata

Motoryka mała, manipulowanie, 2-3 lata

Cel: Samodzielne mycie się.

Zadanie: Spłukanie piany mydlanej wilgotną myjką.

Pomoce: Myjka, mydło

Procedura: Podczas kąpieli dziecka, namydlj jego ramiona, tak aby widziało ono duży fragment namydlonej skóry. Skieruj uwagę dziecka na pianę mydlaną. Włóż myjkę w jego rękę i poprowadź do zamoczenia myjki. Powiedz „Opłucz rękę” i pomóż dziecku usunąć pianę. Powtarzaj to samo z różnymi częściami ciała przy każdej kąpieli. Gdy poczujesz, że dziecko zaczyna chwytać ruchy, stopniowo ograniczaj swoją pomoc. Gdy cała piana zostanie spłukana, powiedz „Wszystko zrobione.” Następnie pokaż dziecku, jak wycisnąć i powiesić myjkę. Prawidłowo umieść rękę dziecka na myjce i pomóż mu wycisnąć wodę. Jest to ważna część ćwiczenia, ponieważ wzmacnia rękę i zamyka ciąg czynności.

238. ZAPINANIE GUZIKÓW – I

Samodzielność, ubieranie się, 2-3 lata

Motoryka mała, koordynacja pracy rąk, 2-3 lata

Cel: Samodzielność ubierania się i poprawa koordynacji motoryki małej.

Zadanie: Zapięcie pojedynczego dużego guzika na tabliczce.

Pomoce: Karton, szmatka, duży guzik

Procedura: Wykonaj prostą tabliczkę do zapinania, przez przyklejenie środka szmatki do kawałka grubego kartonu. Wytnij dziurkę do guzika po jednej stronie szmatki i przyszyj guzik na drugiej (rys.8.1). Upewnij się, czy pasują do siebie owinięciu kartonu. Możesz być zmuszony do obrębiania dziurki w celu jej usztywnienia. Stań za siedzącym dzieckiem i połóż przed nim tabliczkę do zapinania. Weź jego rękę i poprowadź je do zawinięcia szmatki i zapięcia guzika. Zwróć jego uwagę na guzik, a następnie na dziurkę. Poruszaj palcami dziecka wokół całego guzika i dziurki. Pomóż mu uchwycić guzik kciukiem i palcem wskazującym. Powiedz „Pchaj” i poprowadź jego palce tak, by przepchnęło guzik przez dziurkę. Natychmiast pochwal dziecko. Powtarzaj ćwiczenie wiele razy, aż dziecko będzie umiało samodzielnie zapinać guzik. Pamiętaj o każdorazowej instrukcji „Pchaj.” Na początku dziecko będzie prawdopodobnie wymagało pomocy w zrozumieniu, że guzik należy przepchnąć od dołu. Naprowadzaj jego ręce tak długo, aż zacznie to rozumieć. Gdy dziecko opanuje już samodzielne zapinanie, użyj większej szmatki, z większą ilością guzików.

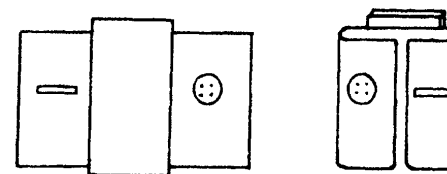

Rys.8.1.

239. ZAPINANIE GUZIKÓW – II

Samodzielność, ubieranie się, 3-4 lata

Motoryka mała, koordynacja pracy rąk, 2-3 lata
Motoryka mała, chwytanie, 1-2 lata

Cel: Samodzielne ubieranie się i rozwijanie motoryki małej.

Zadanie: Samodzielne zapięcie i rozpięcie swetra.

Pomoce: Sweter z dużymi guzikami

Procedura: Na początku nauki zmierz guziki na większe i poszerz dziurki jednego ze sweterków dziecka. Guziki przyszyj luźno, gdyż ułatwia to dziecku zadanie. Gdy potrafi już ono zapinać guzik na tabliczce (ćwiczenie 238), pokaż mu, jak rozpiąć sweterek. Gdy ma go na sobie, poprowadź jego rękę do rozpięcia kolejnych guzików. Każ, mu przytrzymywać jedną stronę swetra podczas chwytania guzika kciukiem i palcem wskazującym drugiej ręki. Powiedz „Pchaj” i poprowadź rękę dziecka do przepchnięcia guzika na drugą stronę. Pochwal je natychmiast i powtórz procedurę ze wszystkimi guzikami. Po wielokrotnym powtórzeniu ćwiczenia, stopniowo ograniczaj kontrolę nad ręką dziecka. Gdy dziecko dobrze opanuje rozpinanie, powtarzaj procedurę pokazując mu zapinanie sweterka. Pomagaj dziecku w dopasowywaniu guzików do dziurek. Ćwiczenie będzie łatwiejsze dla niego, jeśli zapinanie i rozpinanie będziesz zawsze rozpoczynać od dołu.

240. NALEWANIE

Samodzielność, jedzenie, 3-4 lata

Motoryka mała, manipulowanie, 3-4 lata

Cel: Poprawa umiejętności samodzielnego jedzenia i rozwijanie motoryki małej.

Zadanie: Samodzielne nalewanie z dzbanka do mniejszych naczyń (bez rozlewania na stół).

Pomoce: Mały plastikowy dzbanek, przezroczyste plastikowe szklaneczki, puszki po soku, barwniki żywności

Procedura: Nalej trochę wody do dzbanka i dodaj kilka kropli barwnika. Upewnij się, czy w dzbanku nie ma zbyt dużo płynu i czy nie jest zbyt ciężki dla dziecka. Umieść dwie przezroczyste plastikowe szklanki na tacy. Użycie tacek ułatwi wycieranie po ćwiczeniu. Zamiast szklanek możesz użyć innych przezroczystych naczyń, na przykład plastikowych menzurek. Ważne jest, aby dziecko przez cały czas widziało poziom płynu w pojemniku. Jeśli używasz szklanek, narysuj wyraźną linię mniej więcej w połowie ich wysokości, aby wiedziało, kiedy zakończyć nalewanie. Pokaż mu, jak podnieść dzbanek i nalej trochę wody do jednej ze szklanek. Umieść rękę dziecka na uchu dzbanka i pomóż mu go podnieść. Powiedz „Nalej” i pomóż mu przechylić go, aż do nalania kolorowej wody do szklanki. Gdy poziom płynu zbliży się do linii, powiedz „Stój” i delikatnie odciągnij rękę dziecka. Natychmiast je pochwal. Powtarzaj ćwiczenie kilka razy w jednej sesji. Gdy dziecko opanuje nalewanie do przezroczystych naczyń bez przypadkowego rozlewania, powtórz to samo z użyciem nieprzezroczystych puszek. Ponieważ są one małe i dziecko nie będzie pewne, ile jest w nich płynu, musisz skierować jego uwagę na górę puszek. Kontynuuj używanie komendy „Stój,” aż będzie umiało samodzielnie przerywać nalewanie. Wtedy pomijaj polecenie ustne i sprawdzaj, czy dziecko sobie radzi z zadaniem. Gdy opanuje całe zadanie, przy każdej okazji pozwól mu nalewać napoje dla siebie i innych członków rodziny.

241. CZYSZCZENIE ZĘBÓW

Samodzielność, mycie się, 3- 4 lata

Motoryka mała, manipulowanie, 3-4 lata

Cel: Rozwijanie higieny osobistej.

Zadanie: Samodzielne umycie zębów.

Pomoce: Szczoteczka do zębów z miękkim włosiem, pasta do zębów

Procedura: Ustaw dziecko przed lustrem i pozwól mu oglądać twoje odbicie w trakcie czyszczenia zębów. Upewnij się, czy dziecko obserwuje twoje odbicie, czy swoje. Następnie daj dziecku do trzymania jego szczoteczkę, podczas, gdy ty wyciskasz na nią pastę. Stań za dzieckiem twarzą do lustra i powoli poprowadź jego rękę do ust. Mów do niego cicho i uspokajająco. Drugą ręką przygotuj szczęki dziecka i pomóż mu powoli przesunąć szczoteczkę w górę i w dół przednich zębów. Gdy poczujesz, że dziecko zaczyna samo wykonywać pionowe ruchy, zacznij ograniczać kontrolę nad jego ręką. Dobrym pomysłem może być na początku nabranie trochę pasty na czubek palca i delikatne pomasowanie nim dziąseł dziecka. Przyzwyczajaj to dziecko do smaku pasty. Upewnij się, czy szczoteczka jest miękka i nie dopuszczaj do zbyt gwałtownego czyszczenia. Początkowo dziecko będzie miało prawdopodobnie cierpliwość do wykonania tylko jednego, lub dwóch ruchów. Staraj się jednak stopniowo zwiększać czas i obszar czyszczenia. Jeśli dziecko próbuje gryźć szczoteczkę, delikatnie odegnij jego głowę do tyłu, a szczęki otworzą się w sposób naturalny.

242. PUNKTUALNE UBIERANIE SIĘ

Samodzielność, ubieranie się, 4-5 lat

Zachowanie społeczne, niezależność, 4-5 lat

Cel: Samodzielne i punktualne ubieranie się.

Zadanie: Wyłączenie rano budzika i samodzielne ubranie się w ciągu określonego czasu.

Pomoce: Budzik, zegarek

Procedura: Przed snem pomóż dziecku w ułożeniu ubrania przeznaczonego na następny dzień. Umieść wszystkie jego części w określonym miejscu, gdzie dziecku będzie łatwo je znaleźć. Pokaż mu budzik i wyjaśnij, że od tej pory będzie miało własny zegar – tak jak mama i tata. Pokaż mu, jak wyłączać go i wielokrotnie to przećwicz. Przez kilka pierwszych dni pomagaj dziecku w wyłączeniu budzika, a dopiero, gdy nabierze w tym wprawy, uzupełnij program ćwiczenia. Pokaż dziecku zegarek i wyjaśnij, że jeśli ubierze się całkowicie, zanim zegarek dojdzie do określonego punktu (pokaż mu ten punkt), to spotka je specjalna niespodzianka. Umieść zegarek tak, aby dziecko mogło łatwo sprawdzać, ile czasu mu zostało. Na początku, ustal długi okres czasu, wystarczający do zapewnienia dziecku powodzenia. Po sygnale budzika, sprawdź czy dziecko wstało, aby go wyłączyć i wyznacz czas. Znajdź sobie jakieś zajęcie w pokoju, ale obserwuj, czy dziecko nie rozprasza się i nie popada w zniechęcenie. Bądź przygotowany, by pomóc dziecku, ale tylko w razie potrzeby. Chwal je za próby samodzielnego ubrania. Gdy we właściwym czasie skończy ubieranie się, nagroźdź je czymś specjalnym, co sprawi mu dużą przyjemność.

243. PRZYGOTOWYWANIE POTRAW

Samodzielność, jedzenie, 5-6 lat

Motoryka mała, manipulowanie, 4-5 lat

Zachowanie społeczne, niezależność, 4-5 lat

Cel: Rozwijanie umiejętności samodzielnego jedzenia.

Zadanie: Samodzielne przygotowanie prostej potrawy.

Pomoce: Składniki prostej potrawy, niezbędny sprzęt kuchenny

Procedura: Zaplanuj kilka prostych potraw, które dziecko mogłoby sobie przygotować po powrocie ze szkoły, albo przed wyjściem na podwórko. W skład takich potraw mogą wchodzić krakersy z masłem orzechowym, łydgi selerów z plasterkami sera, budyń błyskawiczny itd. Znajomość dziecka i wyobraźnia pomogą ci w zaplanowaniu różnorodnych potraw. Upewnij się, czy dziecko potrafi wykonywać wszystkie czynności niezbędne do ich przygotowania. Jeśli niektóre z nich wymagają będą odmierzania składników, zrób to wcześniej i umieść je w osobnych pojemnikach. Na początku, pokaż dziecku wszystkie fazy przygotowania potrawy. Gdy opanuje je, zostaw mu więcej swobody w wyborze, co i jak robić. Staraj się zmieniać dania, by dziecko opanowało różnorodne umiejętności, jak krojenie, nalewanie, zanurzanie, czy mieszanie.

244. SAMODZIELNE KĄPIANIE SIĘ

Samodzielność, mycie się, 5-6 lat

Mowa czynna, słownictwo, 3-4 lata

Cel: Branie prysznic lub kąpiel bez pomocy.

Zadanie: Bezpieczne regulowanie temperatury wody.

Pomoce: Czerwona i niebieska taśma samoprzylepna

Procedura: Zanim pozwolisz dziecku na zabawę kurkami, naucz je, jak kontrolować temperaturę wody. Naklej czerwoną taśmę na kurek z gorącą wodą. Wyjaśnij dziecku, że oznacza to „gorąca.” Napuść trochę wody do zlewu, aż będzie ciepła, ale nie za gorąca. Zanurz rękę swoją i dziecka i powtórz „Jest ciepła, przyjemna i ciepła.” Dolej więcej wody gorącej, aby osiągnęła temperaturę zbyt wysoką dla dziecka. Włóż do niej na krótko rękę swoją i dziecka i powiedz „Za gorąca, oj za gorąca.” Mimiką pokaż dziecku, że jest ci nieprzyjemnie. Następnie naklej niebieską taśmę na kurek z zimną wodą, naucz dziecko odkręcać go i reagować na zimno. Potem naucz je odkręcać ten kurek, gdy woda staje się za gorąca. Ćwicz z nim codziennie przy zlewie, aż zrozumie zasadę. Następnie umieść takie same oznaczenia na kurkach w łazience. Pokaż, jak sprawdzać ręką wodę. Każ to samo zrobić dziecku. Następnie powiedz, by odkręciło kurki, włóż jego rękę do wody i zdecyduj, czy jest „za gorąca,” czy „ciepła i przyjemna.” Gdy dziecko będzie już prawidłowo oceniać i uznasz jego decyzje za właściwe, poproś je, aby wołało ciebie do sprawdzenia nalanej wody. Możesz mu teraz pozwolić na większą niezależność i samodzielną kąpiel.

Rozdział 9

USPOŁECZNIANIE

Nauka zachowań społecznych jest najogólniejszą kategorią nauczania opisaną w tej książce. Wynika to z faktu, iż rozwój umiejętności mówienia i zachowań poznawczych ma dodatni wpływ na zachowanie społeczne dziecka. Określając szeroko – zachowania społeczne obejmują wdrożenie zachowań pozytywnych i prospołecznych oraz ograniczenie problemów z zachowaniem i cech autystycznych. Chociaż umiejętności społeczne nakładają się na inne dziedziny funkcjonowania, są one tutaj wyodrębnione. Poniższy rozdział koncentruje się na rozwijaniu zachowań prospołecznych, natomiast rozdział 10 – na redukowaniu zachowań negatywnych lub niszczących.

Chociaż dzieci autystyczne mogą zapamiętać kilka konwencjonalnych zwrotów, w niniejszym rozdziale akcent położony jest na zapoczątkowanie kontaktów społecznych i przyjemności wynikających ze wspólnej zabawy. Ponieważ świadomość zachowań społecznych nie jest u osób autystycznych instynktowna, ale jest raczej sferą niedostatecznie rozwiniętą, konieczna jest nauka współdziałania i wpajania umiejętności wspólnych zabaw grupowych. Na wyższym poziomie zachowań społecznych, włączone są ćwiczenia dotyczące konieczności samokontroli, niezbędnej do respektowania podstawowych norm społecznych, takich jak zachowanie swojej kolejki, czy przestrzeganie cudzej własności. Ćwiczenia te rozwijają nowe umiejętności i rozumienie pojęć, które sprzyjają zachowaniom prospołecznym.

245. BARASZKOWANIE

Zachowania społeczne, współdziałanie, 0-1 rok

Mowa czynna, artykulacja, 0-1 rok

Naśladowanie odgłosów, 0-1 rok

Cel: Rozwój współdziałania i tolerancji dla fizycznego kontaktu.

Zadanie: Dostarczenie przyjemności z ograniczonego kontaktu fizycznego.

Pomoce: –

Procedura: Próbuj angażować dziecko w częsty i krótkotrwały kontakt fizyczny. Odpowiednim rozpoczęciem ćwiczenia jest kilkakrotne podnoszenie dziecka. Używaj przy tym różnorodnych odgłosów i próbuj nakłaniać dziecko do naśladowania. Używaj jednosylabowych, zabawnych dźwięków, jak „Och” lub „Hop.” Jeśli dziecko sprzeciwia się kontaktowi, kontynuuj ćwiczenie, mówiąc do niego powoli i uspokajająco. Gdy zacznie się relaksować, zacznij łagodnie huśtać je na bok, ale nie wykonuj przy tym zbyt szybkich ruchów, bo możesz je przestraszyć. W miarę wzrostu tolerancji dziecka na kontakt, przedłużaj go. Na przykład, możesz rozpocząć od podnoszenia, lub huśtania tylko w trakcie sesji, chociaż możesz powtarzać je kilka razy dziennie. Następnie podnoś je, lub huśtaj dwa razy w trakcie sesji. W ten sposób stopniowo zwiększysz akceptację dziecka dla fizycznego kontaktu.

246. ŁASKOTANIE

Zachowania społeczne, współdziałanie, 0-1 rok

Cel: Rozwój współdziałania i przyjemności z kontaktu fizycznego.

Zadanie: Właściwe reagowanie na przyjacielski kontakt fizyczny.

Pomoce: Lalka lub pluszowe zwierzątko

Procedura: Usiądź z dzieckiem na łóżku, dywanie lub gdziekolwiek, gdzie czujecie się wygodnie i swobodnie. Weź lalkę, lub pluszowe zwierzątko i powiedz „Popatrz.” Staraj się utrzymać uwagę dziecka na zwierzątku, w razie konieczności przez kołysanie zabawką w jego polu widzenia. Użyj zwierzątko do bardzo delikatnego potaskotania dziecka. Upewnij się, czy dotyk nie jest zbyt szorstki. Gdy łaskoczysz dziecko, uśmiechaj się i mów „Gili, gili.” Na początku łaskocz bardzo krótko. W miarę wzrostu tolerancji dziecka, zwiększaj ilość łaskotek. Od czasu do czasu, przerywaj łaskotanie, aby sprawdzić, czy dziecko nie wykonuje jakichś ruchów dla wskazania, że chce jeszcze. Kontynuuj działanie tak długo, jak długo dziecko wydaje się być z niego zadowolone.

247. ZABAWA W NIESPODZIANKĘ

Zachowania społeczne, współdziałanie, 0-1 rok

- Cel:* Rozwój współdziałania i wydłużenie kontaktu wzrokowego.
- Zadanie:* Utrzymanie kontaktu wzrokowego przynajmniej na 3 sekundy i odczuwanie przyjemności z prostej wspólnej zabawy.
- Pomoce:* Duży ręcznik
- Procedura:* Usiądź naprzeciw dziecka i zetknij się z nim kolanami. Trzymaj przed sobą podniesiony ręcznik, by dziecko cię nie widziało. Spytaj „Gdzie jest (imię)? i powoli obniż ręcznik do poziomu, na którym zobaczysz oczy dziecka. Powiedz „Niespodzianka” i połaskocz je szybko, ale delikatnie. Powtarzaj to ćwiczenie wielokrotnie. Sprawdzaj, czy dziecko zaczyna patrzeć na twoje oczy, ukazujące mu się zza ręcznika. sprawdzaj także, czy przewiduje ono łaskotanie w chwili, gdy pojawiają się twoje oczy. Unieś ręcznik nad głowę i powoli go opuszczaj. Następnie podnieś ręcznik nad głowę dziecka i powtórz ćwiczenie. Pamiętaj, aby połaskotać je po każdym spojrzeniu na ciebie. Sprawdź, czy dziecko nie zaczyna prosić o łaskotanie poprzez patrzeć na ciebie. Stopniowo wydłużaj czas, przez jaki musi patrzeć, zanim je połaskoczesz, aby utrzymywać kontakt wzrokowy nie krócej niż przez 3 sekundy.

248. KOŃ NA BIEGUNACH

Zachowania społeczne, współdziałanie, 1-2 lata

Motoryka duża, 2-3 lata

- Cel:* Rozwój współdziałania i nauka spokojnej zabawy.
- Zadanie:* Spokojne bujanie się na koniu na biegunach przez 2-3 minuty.
- Pomoce:* Koń na biegunach
- Procedura:* Posadź dziecko na koniu na biegunach i bujaj je łagodnie przez kilka minut. Uśmiechaj się i szepcz do niego. Stopniowo redukuj swój udział, w miarę, jak dziecko zacznie bujać się samo. Jeśli stanie się podekscytowane i zacznie bujać się zbyt szybko, zwolnij tempo zabawy i dalej mów szeptem. Staraj się, aby dziecko kołysało się w rytm twego szeptu. Jeśli nadal jest podekscytowane, zdejmij je z konia na minutę i dalej się uśmiechaj i szepcz, aż się uspokoi. Wtedy ponownie posadź je na konia i bujaj przez minutę, lub dwie, zanim pozwolisz na samodzielną zabawę.

249. DAWANIE „BUZIAKA”

Zachowania społeczne, współdziałanie, 1-2 lata

Motoryka duża, ciało, 2-3 lata

- Cel:* Całowanie na prośbę.
- Zadanie:* Dotykanie ustami policzka dorosłej osoby.
- Pomoce:* –
- Procedura:* Chociaż dziecko nie jest zadowolone z dotykania, uścisków i pocałunków, może uczyć się całowania, jeżeli stosować będziesz wielokrotnie próby i nagrody. Gdy nauczy się całować ciebie i mniej obawia się bliskiego kontaktu fizycznego, możesz prosić je o danie „buzi” ojcu, babci czy bratu. Na zakończenie innych lekcji daj mu gestem znać o końcu ćwiczenia. Powiedz „Daj mi buzi” i dotknij swego policzka palcami. Opuść głowę tak, aby policzek dotknął ust dziecka. Natychmiast pochwal je i pozwól mu odejść do zabawy. Powtarzaj to każdego dnia, aż nie będziesz już musiał przyciągać dziecka do siebie, lecz ono będzie chętnie przychodziło na prośbę i gest. Gdy stanie się to dla niego łatwe, schylaj swoją głowę tylko częściowo, oczekując od dziecka wykonania wysiłku osiągnięcia ciebie. Pokaż opanowane czynności reszcie rodziny i poproś każdego, aby słownie i gestem poprosiło dziecko o pocałunek. Jeśli będzie to konieczne, pomóż dziecku. Pamiętaj, aby dziękować mu i chwalić je oraz pozwalać mu odejść, zanim się zmęczy lub zdenerwuje.

250. WSPÓLNA ZABAWA MODELEM CIĘŻARÓWKI

Zachowania społeczne, współdziałanie, 1-2 lata

Motoryka duża, ręka, 1-2 lata

- Cel:* Rozwój współdziałania i umiejętności zabawy.
- Zadanie:* Toczenie modelu ciężarówky tam i z powrotem razem z inną osobą.
- Pomoce:* Ciężarówka-zabawka, jadalne nagrody
- Procedura:* Siądź na podłodze około 1-1.5 metra od dziecka. Powiedz „Popatrz, auto” i potocz je do niego wraz z kawałkiem jadalnej nagrody umieszczonej w skrzyni ciężarówky. Upewnij się, czy dziecko widziało, jak wkładałeś nagrodę. Zachęć je, aby po wyjęciu nagrody potoczyło ciężarówkę z powrotem do ciebie. Na początku może będzie musiała siedzieć przy dziecku druga osoba, która będzie pomagać mu w wyjmowaniu nagrody i odpychaniu ciężarówky. Gdy dziecko popchnie ciężarówkę, umieść w niej kolejną nagrodę i powtórz zabawę. Za każdym razem powtarzaj słowo „Auto,” aby dziecko przyzwyczało się do jego brzmienia. Przeprowadzaj to ćwiczenie tak długo, jak długo będzie interesujące dla dziecka.

251. POMAGANIE INNYM

Zachowania społeczne, współdziałanie, 2-3 lata

Motoryka duża, ciało, 2-3 lata

- Cel:* Rozumienie prośb innych osób.
- Zadanie:* Wyrzucenie na prośbę kawałka papieru do śmieci.
- Pomoce:* Serwetki, kosz na śmieci
- Procedura:* Poproś rodzinę o pomoc w przeprowadzaniu tego ćwiczenia po każdym posiłku. Po jedzeniu pomóż dziecku podnieść swoją serwetkę i wrzucić do kosza na śmieci (upewnij się, że dziecko bez problemów może dostać się do kosza). Pokaż mu, aby wrzuciło serwetkę i wróćcie do stołu. Powtarzaj ćwiczenie z serwetkami innych osób, ale tylko jednej na raz. Niech wszyscy członkowie dadzą dziecku serwetkę i powiedzą „Wyrzuć ją, proszę,” a gdy ją weźmie, uśmiechną się i podziękują. Zachęć ich do pokazywania dziecku, że doceniają jego pomoc. Zachęcaj dziecko do patrzenia na osobę podczas brania od niej serwetki. Można to zrobić przez przytrzymywanie serwetki, dopóki krótko nie spojrzy. Wtedy powiedz „Dziękuję ci” i uśmiechnij się albo uściśnij dziecko. Gdy będzie już w stanie wykonać całą procedurę po każdym posiłku, zacznij uogólniać jego zachowanie przez dawanie mu w ciągu dnia także innych rzeczy do wyrzucania. Pamiętaj, aby zawsze upewnić się, że twoje polecenia są jasne, a dziecko wie, gdzie znajduje się kosz na śmieci.

252. CHOWANIE SIĘ I SZUKANIE INNYCH

Zachowania społeczne, współdziałanie, 2-3 lata

Zachowania społeczne, niezależność, 2-3 lata

Motoryka duża, ciało, 2-3 lata

Działanie poznawcze, rozumienie mowy, 1-2 lata

- Cel:* Zrozumienie zasad zabawy „w chowanego”; nauka współdziałania z inną osobą.
- Zadanie:* Chowanie się, a następnie szukanie ukrytej osoby.
- Pomoce:* –
- Procedura:* Zacznij ćwiczenie od nauczenia dziecka chowania się. W pokoju znajdować się może ojciec, lub kolega dziecka. Weź dziecko za rękę i powiedz „Schowaj się przed tatą.” Zaprowadź je za drzwi, za krzesło lub pod stół. Naucz je chować się tylko w trzech różnych miejscach. Powtarzaj przez całą zabawę słowa „Chowaj się.” Niech dziecko ukryje się w jednym z wyznaczonych miejsc. Każ osobie towarzyszącej zawołać „Gdzie jest (imię)? Pomóż dziecku wstać lub podnieść rękę dla wskazania, gdzie jest. Szukająca osoba powinna podbiec do dziecka i mocno je uściśnąć. Gdy dziecko nauczy się samo chować i pokazywać na wołanie, każ drugiej osobie chować się w jednym z tych samych miejsc. Gdy zawołasz: „Gdzie tato?” – pomóż dziecku znaleźć osobę wychodzącą z ukrycia i podbiec do niej po uścisk. Gdy dziecko zrozumie reguły zabawy, zachęcaj je do chowania się bez twojej pomocy.

253. ZABAWA LALKĄ

Zachowania społeczne, współdziałanie, 2-3 lata

Naśladowanie, motoryka, 1-2 lata

- Cel:* Rozwój współdziałania w zabawie.
- Zadanie:* Przeprowadzanie trzy, lub czteroczęściowej czynności z lalką.
- Pomoce:* Lalka, szczotka do włosów, myjka, grzebień
- Procedura:* Spróbuj nakłonić dziecko do takich samych czynności z lalką, jakie z nim wykonujesz. Ustal dla dziecka czynności z lalką podobne do jego własnych. Na przykład, gdy dziecko jest gotowe do pójścia do łóżka, niech przygotowuje do spania lalkę. Po umyciu twarzy dziecka, pomóż mu użyć myjki do umycia twarzy lalki. Po wyszczotkowaniu włosów dziecka, daj mu szczotkę, aby zrobiło to samo z włosami lalki. Na koniec, poproś dziecko, aby położyło lalkę do łóżka zrobionego z pudełka i owinęło ją szmatką imitującą koc. Użyj wyobraźni, aby wprowadzić do ćwiczenia inne czynności, podczas których dziecko będzie postępować z lalką tak, jak ty z nim. Próbuj nakłonić dziecko, by poczuło się odpowiedzialne za opiekę nad lalką, jak ty czujesz odpowiedzialność za opiekę nad nim.

254. ZABAWA KLOCKAMI

Zachowania społeczne, współdziałanie, 2-3 lata

Koordinacja wzrokowo-ruchowa, samokontrola, 1-2 lata

Działanie poznawcze, sekwencje zachowań, 1-2 lata

- Cel:* Rozwój umiejętności współdziałania i rozumienia pojęcia kolejności.
- Zadanie:* Układanie wieży z klocków na przemian z nauczycielem.
- Pomoce:* Klocki
- Procedura:* Usiądź naprzeciw dziecka na podłodze lub przy stole. Połóż przed nim trzy klocki, a trzy zachowaj dla siebie. Jeden z nich połóż między wami, w miejscu, do którego oboje możecie łatwo dostać. Wskaż jeden z klocków dziecka, powiedz „Połóż go tu” i wskaż na klocek położony przez siebie. W razie konieczności naprowadź rękę dziecka. Następnie połóż na górę wieży swój klocek. Ponownie wskaż dziecku klocek i powiedz „Połóż go tu.” Powtarzaj procedurę, aż wszystkie klocki znajdą się w wieży. Jeśli dziecko próbuje położyć klocek, gdy przypada twoja kolej, przytrzymaj jego rękę, umieść swój klocek i kontynuuj zabawę. Gdy zaczniesz rozumieć zasadę postępowania, wstrzymaj pomoc, i sprawdź, czy dziecko zaczyna przewidywać, kiedy będzie jego kolej.

255. WSPÓLDZIAŁANIE PACYNEK

Zachowania społeczne, współdziałanie, 3-4 lata

Mowa czynna, dialog, 2-3 lata (dla niektórych dzieci)

- Cel:** Rozwój współdziałania społecznego, pomysłowości w zabawie i umiejętności rozmowy.
- Zadanie:** Prawidłowe używanie pacynki w prostych działaniach z pacynką innej osoby.
- Pomoce:** Dwie pacynki
- Procedura:** Umieść jedną z pacynek na swojej ręce i użyj jej do zabawy z dzieckiem. Użyj jej do polaskotania go i odegraj przed nim prostą rozmowę z pacynką, przy czym przemawiaj za nią zmienionym głosem. Wciągnij dziecko do rozmowy z twoją pacynką. Spróbuj sprawić, aby dziecko spoglądało na nią, a nie na twoją twarz. Gdy dziecko zacznie chwytać ideę tej zabawy, daj mu jego pacynkę i pokaż, jak jej używać. Skłoń je do używania pacynki w działaniu z twoją. Spróbuj polaskotać jego pacynkę twoją, aby sprawić, żeby dziecko reagowało raczej na nią, niż na ciebie. Początkowo przeprowadzaj krótkie sesje, ale staraj się, w miarę rozwoju umiejętności dziecka, zwiększać ilość pacynek.

256. PROSTE ZABAWY NAŚLADOWCZE

Zachowania społeczne, współdziałanie, 3-4 lata

Naśladowanie, motoryka, 2-3 lata

- Cel:** Rozwój umiejętności zabaw naśladowczych.
- Pomoce:** –
- Zadanie:** Przeprowadzenie krótkiej zabawy w naśladowanie trwającej około 2 minut.
- Procedura:** Spróbuj zaangażować dziecko w jakąkolwiek zabawę naśladowczą. Początkowo powinna być krótka i maksymalnie prosta. Może się składać z jednej, lub dwóch fraz z towarzyszeniem łatwo zrozumiałych działań. Początkowo będziesz musiał sam wykonywać większość czynności naśladowczych, staraj się więc utrzymywać na nich uwagę dziecka. Dziecko będzie wymagało wiele pomocy w zrozumieniu, czego się po nim oczekuje, okaż więc dużą cierpliwość. Przeprowadzaj z nim ćwiczenia, kiedy tylko możesz. Początkowo będzie prawdopodobnie tylko naśladować twoje działania bez zrozumienia idei zabawy. Powtarzaj ćwiczenie wielokrotnie, aż zaczniesz uczestniczyć w niej czynnie. Przykładami prostych zabaw naśladowczych mogą być:
- Udawanie, że oboje jesteście drzewami. Powiedz „bądźmy drzewami.” Unieś ramiona, jak gałęzie i nakłoń dziecko do naśladowania twoich ruchów. Następnie powiedz „Nadciąga wiatr” i zacznij dmuchać, potrząsając jednocześnie rękami, aby zachowywały się jak gałęzie na wietrze. Koniec zabawy.
 - Udawanie przejażdżki samochodem. Usiądź na tapczanie obok dziecka i udawaj, że prowadzisz samochód. Mów „wrr” i nakłoń dziecko do naśladowania. Wstań z tapczanu i udaj, że zamykasz drzwi samochodu. Koniec zabawy.
- Pamiętaj, aby używać prostego języka, ale zawsze w sposób bardzo wyraźny, szczególnie, gdy coś pokazujesz.

257. WYCIERANIE BLATU STOŁU

Zachowania społeczne, współdziałanie, 3-4 lata

- Cel:** Nauka organizacji pracy, trzymania się procedury i poprawa koncentracji uwagi.
- Zadanie:** Wytarcie blatu stołu po każdej sesji ćwiczeń.
- Pomoce:** Taca, gąbka, papierowy ręcznik
- Procedura:** Trzymaj przez cały czas w jednym miejscu wszystkie pomoce używane do ćwiczenia. Przed każdą sesją sprawdź, czy wszystko jest na miejscu gotowe do użytku. Na zakończenie każdej sesji przy stole idź z dzieckiem po tacę, pozwól mu przynieść ją do stołu i rozłożyć na krześle. Na początku będziesz zapewne musiał pomagać dziecku w przenoszeniu tacy. Jeżeli jego ruchy są skoordynowane i może przynosić na tacy miskę z wodą bez rozlewania, napełnij ją częściowo. Jeśli jeszcze tego nie potrafi, połóż na tacy pustą miskę. Sam przenieś mały dzbanek z wodą i napełnij miskę na stole. Weź rękę dziecka i pokaż mu, jak wytrzeć blat stołu wilgotną gąbką. Powoli przechodź przez każdy krok ćwiczenia, by dziecko nie okazywało zmieszania. Pokaż mu wycieranie stołu w ten sam sposób za każdym razem, rozpoczynając od przeciwległego brzegu i posuwając gąbkę do siebie. Następnie pozwól dziecku odłożyć gąbkę na tacę i powtórzyć procedurę z papierowym ręcznikiem do wytarcia stołu. Na koniec, niech odniesie tacę na właściwe miejsce. Na tym sesja zostaje zakończona i dziecko może zająć się ulubioną formą aktywności.

258. ZABAWA W DAWANIE I BRANIE

Zachowania społeczne, współdziałanie, 3-4 lata

Mowa czynna, wyrażenia, 2-3 lata

- Cel:** Wzrost zrozumienia, że dawanie innym i branie od nich jest przyjemnością.
- Zadanie:** Dawanie przedmiotu innej osobie, otrzymanie go z powrotem i mówienie „Dziękuję.”
- Pomoce:** Duże pudełko, małe zabawki, jadalne nagrody
- Procedura:** Będziesz musiał zaangażować dodatkową osobę do tej gry, np. rodzeństwo, ojca lub kolegę. Umieść pudełko z zabawkami na podłodze. Usiądźcie w trójkę wokół pudełka. Poproś pomocnika o wyjęcie jakiegoś przedmiotu i podanie go tobie. Powiedz „Dziękuję.” Następnie niech wyjmie inny przedmiot, najlepiej ulubioną zabawkę dziecka i poda mu ją. Nakłoń dziecko do wzięcia zabawki i podziękowania. Gdy dziecko powie „Dziękuję,” uśmiechnij się do niego, powiedz „Jesteś miły” i uściśnij je. Następnie pomóż dziecku wyjąć przedmiot z pudełka i podać go pomocnikowi, który powinien zareagować w odpowiedniej formie. Kontynuuj ćwiczenie, podając i odbierając zabawki od trzech osób, aż do całkowitego opróżnienia pudełka. Wtedy pozwól dziecku pobawić się zabawkami, które dostało i zjeść nagrody. Na początku, będzie wymagało wiele pomocy, a najtrudniejsze będzie dla niego prawdopodobnie powiedzenie „Dziękuję.” Akceptuj jakąkolwiek odpowiedź, ale stopniowo wymagaj coraz lepszego wymawiania słowa.

259. NAKRYWANIE STOŁU – SZTUĆCE

Zachowania społeczne, niezależność, 3-4 lata

Cel: Poprawa rozumienia toku czynności i rozwijanie umiejętności pomagania w domu.

Zadanie: Poprawne układanie sztućców na stole.

Pomoce: Sztućce, talerze

Procedura: Na początku daj dziecku tylko jeden rodzaj sztućców. Sama nakryj stół, ale pomiń łyżki. Trzymaj łyżkę i powiedz „Popatrz, łyżka.” Wręcz dziecku odpowiednią do nakrycia stołu ilość łyżek. Poprowadź dziecko wokół stołu kolejno do każdego miejsca. Wskaż miejsce dla każdej łyżki i powiedz „Połóż łyżkę.” Jeśli dziecko jest niepewne, pomóż położyć mu łyżkę we właściwym miejscu. Powtórz procedurę, aż wszystkie łyżki będą rozłożone. Chwal dziecko po każdym samodzielnym położeniu. Gdy opanuje prawidłowe układanie łyżek po wskazaniu miejsca i po ustnym poleceniu, weź je do któregoś z nakryć i wydaj tylko ustne polecenie. Sprawdź, czy potrafi samodzielnie zlokalizować właściwe miejsce. Upewnij się, czy pozostałe nakrycia leżą na właściwych miejscach. Gdy dziecko opanuje samodzielne układanie łyżek na ustne polecenie, powtórz całą procedurę z użyciem noży lub widelców. Gdy będzie umiało układać jeden rodzaj sztućców (gdy pozostałe są już na stole), powtórz ćwiczenie, dając dziecku do ułożenia dwa rodzaje sztućców.

260. ZAJĘCIA DOMOWE

Zachowania społeczne, niezależność, 4-5 lat

Działanie poznawcze, dopasowywanie, 1-2 lata

Cel: Rozwój umiejętności samodzielnej pracy.

Zadanie: Wykonywanie użytecznych zajęć domowych bez pomocy lub nadzoru.

Pomoce: Ręczniki, sztućce, taca na sztućce

Procedura: Zaplanuj kilka prostych czynności domowych, które zajmą dziecko, rozwiną umiejętności samodzielnej pracy i nauczą je pomagać w domu, w razie potrzeby, zaaranżuj sytuację, w której wykonanie prac będzie konieczne, na przykład, rozrzuć ręczniki lub pomieszaj sztućce. Dziecko nie może cię jednak przy tym widzieć, gdyż musi uważać, że rzeczywiście ci pomaga. Zadania mogą obejmować układanie ręczników, sortowanie sztućców po umyciu lub odkurzenie określonej części umeblowania. Zaplanuj zadania przyjemne i łatwe do wykonania. Początkowo trzeba będzie przebywać blisko dziecka, aby w razie potrzeby udzielić mu pomocy. Gdy dziecko nabierze wprawy, znikaj z jego pola widzenia. Codziennie sporządzaj harmonogram, który pokaże mu wyraźnie, co ma do wykonania i jaka nagroda czeka je za każde z zadań (rys.9.1). Na początku pracy pokaż go dziecku i wskaż czynność do wykonania. Ewentualnie dodaj drugie zadanie i sprawdź, czy dziecko przystąpi do niego po wykonaniu pierwszego. Chwal dziecko po ukończeniu każdej pracy i nagradzaj je zgodnie z informacją w harmonogramie. Pamiętaj o wymaganiu czynności, które dziecko już dobrze opanowało.

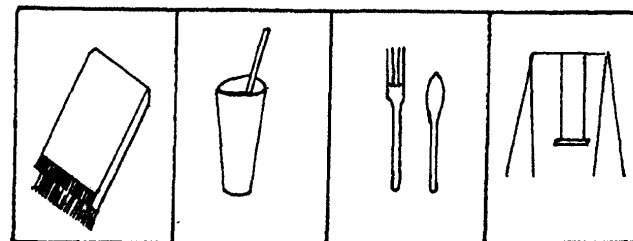

Rys.9.1. Rysunkowy harmonogram prac domowych.

261. ZABAWY NAŚLADOWCZE O ŚREDNIM POZIOMIE TRUDNOŚCI

Zachowania społeczne, współdziałanie, 4-5 lat

Działanie poznawcze, rozumienie mowy, 3-4 lata

- Cel:* Rozwój umiejętności naśladowczych i współdziałania.
- Zadanie:* Aktywne uczestnictwo w pięciominutowej zabawie naśladowczej.
- Pomoce:* Pluszowe zwierzątko
- Procedura:* Kiedy dziecko znacznie angażować się w proste zabawy naśladowcze (ćwiczenie 256), na podstawie znajomości jego zainteresowań wymyśl bardziej złożone, pięciominutowe zabawy naśladowcze przeznaczone do wspólnego wykonywania. Na przykład, możecie udawać polowanie na niedźwiedzia. Schowaj gdzieś w domu pluszowego misia i udaj się z dzieckiem na poszukiwanie. Chodźcie po domu cicho, na palcach, jakbyście chcieli podkraść się do niedźwiedzia. Pozwól dziecku rozglądać się i zaglądać pod meble. Gdy w końcu znajdziecie, uciekajcie, aby się ukryć, jakby teraz niedźwiedź was ścigał. Postaraj się wymyślić więcej takich zabaw. Upewnij się, czy dziecko aktywnie współdziała.

262. GRA W „CZEGO POTRZEBUJESZ”

Zachowania społeczne, współdziałanie, 4-5 lat

- Cel:* Poprawa współdziałania i rozumienia funkcji przedmiotów.
- Zadanie:* Dostrzeganie potrzeb innych osób.
- Pomoce:* Chusteczki higieniczne, sweter, grzebień
- Procedura:* Umieść wszystkie trzy przedmioty na stole przed dzieckiem. Gestami przedstaw, którego przedmiotu potrzebujesz. Na przykład, możesz obejmować się i trząść, aby pokazać, że jest ci zimno i potrzebujesz swetra. Powiedz „Popatrz,” pokaż pantomimę i spytaj „Czego potrzebuję?” Powtórz działanie i wskaż na trzy przedmioty. Jeśli dziecko nie reaguje, jeszcze raz powtórz pantomimę, wskaż sweter i poproś „Podaj sweter.” Gdy dziecko da ci właściwy przedmiot, użyj go i powiedz „Dziękuję ci.” Na przykład, drżysz, dziecko daje ci sweter, nakładasz go. Jeśli kichasz, dziecko podaje ci chusteczki, a ty wycierasz nos. Targasz sobie włosy, dziecko podaje ci grzebień, a ty się czesziesz. Powtarzaj procedurę, aż dziecko zacznie reagować na twoje zachowania tylko patrząc na pantomimę.

263. SAMODZIELNE RYSOWANIE

Zachowania społeczne, niezależność, 5-6 lat

Koordinacja wzrokowo-ruchowa, rysowanie, 5-6 lat

Działanie poznawcze, rozumienie mowy, 2-3 lata

- Cel:* Rozwój umiejętności samodzielnej pracy i poprawa umiejętności rysowania.
- Zadanie:* Samodzielne przerysowywanie obrazków.
- Pomoce:* Papier, kredki
- Procedura:* Przed rozpoczęciem sesji, narysuj proste obrazki po jednym na każdej kartce. Dziecko wcześniej takie rzeczy rysowało. Na przykład, możesz narysować prosty domek, drzewo, uproszczoną figurę człowieka itd. Daj dziecku arkusz papieru, kredkę i twój rysunek, na przykład domku. Wskaż na swój rysunek i powiedz „Domek.” Następnie wskaż kartkę dziecka i powiedz „Narysuj domek.” Obiecaj mu miłą nagrodę po zakończeniu pracy. Skłoń je do rozpoczęcia rysowania i stopniowo zajmij się czymś innym w pokoju. Od czasu do czasu, rzucaj okiem, czy dziecko nie odwróciło uwagi od zadania. Jeśli zaczęło bazgrać lub przestało rysować gdy odszedłeś, zwróć z powrotem jego uwagę na rysunek, powiedz „Narysuj domek” i przypomnij o nagrodzie. Dawaj mu ją tylko wtedy, gdy próbuje samodzielnie skopiować rysunek. Na początku, bądź zadowolony z każdej próby przerysowania modelu, ale w miarę wzrostu umiejętności rysunkowych zwracaj uwagę dziecka na opuszczone fragmenty i każ je uzupełnić przed wręczeniem nagrody.

264. SAMODZIELNE RYSOWANIE NA PODSTAWIE PISEMNYCH INSTRUKCJI

Zachowania społeczne, niezależność, 5-6 lat

Koordinacja wzrokowo-ruchowa, rysowanie, 5-6 lat

Działanie poznawcze, czytanie, 6-7 lat

Cel: Rozwój umiejętności samodzielnej pracy i czytania prostych instrukcji.

Zadanie: Czytanie prostych instrukcji i samodzielne rysowanie według nich.

Pomoce: Papier, kredki

Procedura: Napisz proste instrukcje dla obrazka, który dziecko ma narysować. Upewnij się, czy nie przekraczają one jego możliwości czytania i pojmowania. Dziecko musi zrozumieć każde słowo instrukcji i narysować wszystko, czego się w niej żąda. Właściwą pisemną instrukcją może być „Narysuj tatę” lub „Narysuj dom.” Pamiętaj, że każde nieznanne dziecku słowo spowoduje jego frustrację, a wtedy zadanie przestanie być użyteczne. Po napisaniu instrukcji, daj dziecku papier, kredkę i jeden zestaw instrukcji. Pomóż mu odczytać pierwszą instrukcję i skłoń do rysowania. Gdy już zacznie, stopniowo oddal się od niego. Od czasu do czasu spoglądaj, czy nie odwróciło uwagi od zadania. Gdy zobaczysz, że jest już bliskie zakończenia, wróć do niego i pochwal je za rysowanie i wypełnienie instrukcji. Gdy zacznie przyzwyczajać się do rysowania według instrukcji, daj mu trzy kartki, trzy kredki i trzy różne zestawy instrukcji. Powiedz mu, że gdy wykona trzy zadania, otrzyma specjalną nagrodę. Powtarzaj ćwiczenie, aż dziecko będzie w stanie rysować według instrukcji w czasie 20-30 minut.

265. „BAWIĘ SIĘ SWOIMI ZABAWKAMI”

Zachowania społeczne, współdziałanie, 5-6 lat

Zachowanie poznawcze, rozumienie mowy, 2-3 lata

Mowa czynna, wyrażenia, 3-4 lata

Cel: Rozróżnianie swojej i cudzej własności.

Zadanie: Rozróżnianie, co należy do każdego z członków rodziny. Używanie cudzych rzeczy dopiero po uzyskaniu pozwolenia.

Pomoce: Po jednym przedmiocie każdego z członków rodziny, łatwo rozpoznawalnym pod względem przynależności, pudełko od butów, fotografie członków rodziny

Procedura: Przyklej fotografie członków rodziny na osobnych pudełkach od butów. Pokaż każde pudełko dziecku i powiedz „To jest pudełko na rzeczy mamy... To jest pudełko na rzeczy taty...” itd. Podawaj dziecku po jednym przedmiocie i mów, do kogo należy. Powiedz „To jest mamy.” Pomóż dziecku umieścić przedmiot we właściwym pudełku przez powtarzanie imienia i pokazywanie fotografii na pudełku. Nie pozwól mu bawić się przedmiotami, które nie należą do niego. Gdy próbuje to zrobić, powstrzymaj je i powiedz „To jest mamy” i pomóż mu włożyć rzecz do pudełka. Jeśli chce bawić się swoją rzeczą, powiedz „Tak, to twoje” i pozwól pobawić się przez kilka minut. Gdy dziecko przyzwyczai się do zadania, naucz je pytania o pozwolenie na zabawę rzeczą należącą do kogoś innego. W ramach tego ćwiczenia daj dziecku przedmiot należący do innej osoby. Powiedz na przykład, „To jest mamy.” Weź dziecko za rękę i zaprowadź do mamy. Pomóż mu pokazać przedmiot mamie i spytać, „Czy mogę się bawić?” Jeśli mama odpowie „tak” – może się bawić, jeśli „nie” – każ mu odłożyć przedmiot do pudełka. Gdy dziecko opanuje przebieg ćwiczenia, generalizuj opanowaną umiejętność przy innych okazjach. Kiedykolwiek próbuje brać coś co nie jest jego, powstrzymuj go, skieruj do właściciela i każ spytać o pozwolenie. Nagradzaj dziecko po każdym prawidłowym spytaniu o pozwolenie.

266. ODBIERANIE TELEFONU

Zachowania społeczne, współdziałanie, 5-6 lat

Mowa czynna, dialog, 5-6 lat

Cel: Poprawa umiejętności współdziałania.

Zadanie: Samodzielne i poprawne odpowiadanie na telefon.

Pomoce: Telefon – zabawka

Procedura: Zanim pozwolisz dziecku na odbieranie prawdziwego telefonu, wielokrotnie powtórz to ćwiczenie używając telefonu – zabawki. Na początku, naucz dziecko, jak podnosić słuchawkę i powiedzieć „Halo.” Pomocne może okazać się przyklejenie obrazków ust i ucha na słuchawce. Gdy opanuje podnoszenie, właściwe trzymanie słuchawki i mówienie „Halo,” naucz je mówić „Proszę poczekać chwilę” i wołać do telefonu właściwego członka rodziny. Przeciwicz to z nim udając, że dzwonisz do kolejnych członków rodziny. Gdy dziecko opanuje już wszystkie etapy procedury, zacznij ćwiczenia z prawdziwym telefonem. Umów się z rodziną lub znajomymi na telefon o określonej godzinie. Ustal też, co dzwoniąca osoba powinna powiedzieć do dziecka, aby nie było zaskoczone i zmieszane. Powtarzaj to wiele razy, a gdy stanie się pewniejsze, umawiaj się z dzwoniącymi, aby różnicowali swoje życzenia, co umożliwi dziecku nauczenie się reakcji na różne sytuacje. Gdy poczuje się pewnie, pozwól mu odbierać telefon kiedykolwiek zechce, ale bądź blisko niego na wypadek trudności.

267. SAMODZIELNE WYKONYWANIE PISEMNYCH INSTRUKCJI

Zachowania społeczne, niezależność, 5-6 lat

Zachowanie poznawcze, czytanie, 6-7 lat

Cel: Poprawa umiejętności czytania i samodzielnego działania.

Zadanie: Przeczytanie i wykonanie prostych pisemnych instrukcji zadań oraz samodzielne kończenie zadań.

Pomoce: Pudełka od butów, papier, ołówek

Procedura: Przygotuj zadania poprzez zgromadzenie w każdym z pudełek wszystkich przedmiotów niezbędnych do wykonania danego zadania. Napisz krótkie i proste instrukcje do każdego zadania i umieść je na wierzchu odpowiednich pudełek. Połóż wszystkie pudełka w stałym miejscu, np. na półce, do której dziecko może się łatwo dostać samodzielnie. Pokaż dziecku, gdzie znajdują się pudełka i powiedz mu, by wzięło pierwsze z kolei. Pomagaj mu w trakcie kilku pierwszych ćwiczeń przez polecenie mu, by wybrało pudełko, zaniósł je do stołu, przeczytało instrukcję i wykonało ją. Na koniec dziecko powinno odłożyć wszystko do pudełka i odnieść na półkę. Nagroź dziecko po wykonaniu całego zadania. Upewnij się, czy polecenia dotyczą czynności, które dziecko może wykonać samodzielnie i czy rozumie każde słowo zawarte w instrukcjach. Na przykład:

1. Nie rozmawiaj.
2. Ustaw wieżę z czterech klocków.
3. Włóż klocki do pudełka.
4. Odnieś pudełko.
5. Przyjdź do mamy po ciastko.

Rozdział 10

ZACHOWANIE

U dzieci autystycznych i mających zaburzenia w rozwoju najczęściej występują następujące problemy z zachowaniem: 1) Samouszkodzenie, np. gryzienie rąk lub uderzanie głową; 2) Agresja, np. uderzanie innych lub plucie na nich; 3) Demonstracje, jak rzucanie przedmiotami, wrzaski, lub odchodzenie od stołu; 4) Uparte powtarzanie, np. uporczywe branie przedmiotów do ust, lub niekończące się powtarzanie pytań; 5) Niedostatki zachowania, jak impulsywność, nieumiejętność rozpoczynania czynności, unikanie kontaktu fizycznego, krótki okres uwagi i niezdolność do akceptacji zmian w czynnościach rutynowych. Niniejszy rozdział prezentuje techniki przydatne w takich specyficznych przypadkach problemów z zachowaniem.

Przy nauczaniu występują dwa rodzaje technik kontroli zachowania:

- 1) te, w których problem zachowania jest podporządkowany programowi nauki;
- 2) te, które uniemożliwiają ćwiczenia edukacyjne i których nie można połączyć z uczeniem dziecka nowych umiejętności.

W pierwszym przypadku techniki są włączone w program. Podstawowe cele edukacji pozostają bez zmiany, a praca nad zachowaniem podporządkowana jest ogólnemu programowi. W przypadku zachowań, które przeszkadzają w kontynuacji nauki, lub ją uniemożliwiają, muszą być one wzięte pod kontrolę, zanim dziecko będzie mogło kontynuować ćwiczenia. Uczenie będzie w tym przypadku drugorzędne wobec kontroli zachowania. Modyfikacja zachowania jest pierwotnym celem programu edukacyjnego, gdy uczenie jest zupełnie niemożliwe.

Nasze doświadczenia wskazują, że w miarę jak nauczyciele i rodzice nabierają wprawy w uczeniu swoich autystycznych dzieci, są w stanie poradzić sobie z większą ilością problemów zachowania w ramach programu nauki. Z tego powodu, rozróżnienie pomiędzy obydwoma typami problemów zachowania nie zawsze jest wyraźne. Warto jednak pamiętać o tym podczas układania programu nauczania, zawierającego aspekty modyfikacji zachowania. Ponieważ kilkanaście z przedstawionych dalej programów jest częścią programu nauczania konkretnych dzieci, zawierają one tło i analizę problemu. Stosowane dane biograficzne są podsumowane w części „tło”, ale nie oznacza to, że przedstawiona metoda może być stosowana tylko dla dzieci z taką charakterystyką. Informacja ta jest zawarta raczej po to, aby pokazać wprowadzanie problemów zachowania do ogólnego programu nauki. W

rozwoju programu pracy nad zachowaniem ważne są także: 1) znaczenie, jakie do problemu zachowania przywiązują rodzice i nauczyciele dziecka; 2) rodzaj kontekstu edukacyjnego, w którym występuje ten problem i 3) techniki kontroli zachowania stosowane dotychczas bez powodzenia. Te podstawy do wyboru celów i strategii interwencji są wyjaśnione pod nagłówkiem „Analiza”.

Ilustracjom tym towarzyszą serie krótkich przykładów interwencji w zachowanie, włączonych po to, aby dać czytelnikowi więcej próbek technik kontroli zachowania. Ilustracje te i przykłady są bardziej efektywne, gdy ostrożnie przystosowuje się je do potrzeb określonego dziecka.

Niniejszy rozdział nie ma być pełnym katalogiem problemów zachowania dzieci autystycznych. Nie ma być też kompletnym spisem interwencji w zachowaniu. Pełniejsza informacja o tym, jak wybierać i wdrażać program kontroli zachowania zawarty jest w drugim tomie tej serii „Strategie nauczania dla rodziców i profesjonalistów”, w rozdziale 6 „Panowanie nad zachowaniem”.

B-1 SAMOUSZKODZENIE

- Problem:* Gryzienie ręki.
- Tło:* Marek, 8-letni chłopiec, funkcjonuje ogólnie na poziomie 4-5 lat, ale mowa czynna nie przekracza poziomu 2 lat. Jego ręka była pokaleczona od długotrwałego gryzienia. Jeśli miał wykonywać ćwiczenie, lub przejść od jednego ćwiczenia do następnego, gryzł rękę. Wymierzanie kar, krzyki, besztanie lub klapsy nie przynosiły w przeszłości rezultatów.
- Analiza:* Gryzienie jest sposobem wyrażania przez Marka napięcia. Przerzywa, gdy daje się mu to, czego chce, lub nie żąda się wykonywania zadania do końca. Jego reakcje na ból nie są wystarczająco silne, aby zapobiec fizycznemu uszkodzeniu ręki. Marek powinien mieć inny sposób wyrażania swego stresu, a ty musisz go uznać, jako jego sposób komunikowania się i pójść na kompromisy (na przykład, skrócić zadania i dawać mu substytuty tego, co chce, a nie może mieć).
- Zadanie:* Nauczanie Marka innego zachowania, które zakomunikuje o jego niezadowoleniu, ale uchroni go od gryzienia ręki.
- Interwencja:* Podczas ćwiczeń uważnie obserwuj Marka, aby móc interweniować przed, albo w chwili gryzienia ręki. Szybko chwyć go za rękę, zablokuj ruch do ust i poprowadź ją w dół do stołu, mówiąc „Ręce w dół.” Skłoni go teraz do naśladowania ciebie: pokręć głową i powiedz „Nie – nie praca” lub „Nie – chcę cukierka,” w zależności od przyczyny stresu. Gdy dziecko nauczy się tego sposobu komunikacji, pójdz na kompromis i powiedz „Dobrze. pomogę ci skończyć” albo „Dobrze, jeszcze raz a potem cukierek.”

B-2 SAMOUSZKODZENIE

Problem: Uderzanie głową.

Tło: Sherry posiada dobrą koordynację i jest aktywną czteroletnią dziewczynką. Większość jej funkcji jest na poziomie 2.3 roku, ale jej mowa czynna zawiera mniej niż 5 słów. Sherry ma świadomość innych osób i jest zdolna do przewidywania ich reakcji na swoje zachowanie. Jej nastrój zmienia się w sposób nieprzewidywalny. Od roku ma zwyczaj częstego uderzania głową niezależnie od tego, gdzie siedzi, w zależności od nastroju, albo z powodu przerwania zabawy, którą sobie wybrała. Zachowanie to jest stresujące dla jej rodziców, ale nie powoduje u niej fizycznych uszkodzeń. Ani karanie, ani czułość nie pomogły ograniczyć częstotliwości tego zachowania.

Analiza: Dziecko uderzając głową zwraca natychmiast na siebie uwagę innych. Nie dba ono, czy swoim zachowaniem ściąga na siebie karę, czy czułości. Wydaje się, że ma świadomość iż uderzanie głową zmieni żądania dorosłych, którzy pozwalają jej wtedy robić to, na co ma ochotę.

Zadanie: Zmniejszenie ilości uderzeń głową poprzez zmianę reakcji na zachowanie dziewczynki, to znaczy ignorowanie uderzeń i konsekwentne egzekwowanie poleceń.

Interwencja: Podczas ćwiczeń przy stole (układanki, kredki), tak ustawiaj krzesło dziecka, by nie mogło ono uderzać głową w ścianę z tyłu. Gdy zacznie stukać głową w stół, zabierz do siebie pomoce i odwróć się od niego, policz do 10 (około 10 sekund), odwróć się z powrotem i oddaj dziecku pomoce. Udziel mu na początku niewielkiej pomocy. Pochwal je po wznowieniu pracy. Powtarzaj taką reakcję po każdej próbie stukania, ale nie przerywaj zadania, aż do jego zakończenia. Możesz natomiast je skrócić, jeżeli dziecko wygląda tego dnia na całkowicie wyęczone. Kontynuuj to przez 2 tygodnie, zaznaczając na swojej liście wszystkie przypadki uderzania (rys.10.1). Ważne jest zwracanie większej uwagi i chwalenie dziecka, gdy nie uderza głową.

Data	Ćwiczenie	Przypadki uderzenia głową (jeden znak na twoje każde odwrócenie się)
20 I	Stos z kótek	

Rys.10.1. Wykaz uderzania głową.

B-3 AGRESJA

Problem: Plucie na ludzi.

Tło: Dave ma 13 lat, a jego wiek umysłowy wynosi około 3 lat. Od pewnego czasu pluje na młodszego brata, czasem na inne dzieci, a sporadycznie na dorosłych (nie na rodziców). Poprzednie próby powstrzymania tego zachowania nie dały rezultatów – mówienie „Nie,” klapsy, odsyłanie go do jego pokoju, czy pozwolenie bratu na uderzenie go. Dave nie jest zdolny do zrozumienia słownych wyjaśnień dotyczących ograniczeń i konsekwencji. Plucie zwykle nie jest spowodowane konkretną sytuacją.

Analiza: Nie wiemy nic o przyczynach plucia, ale fakt, że dziecko nie robi tego w stosunku do bliskich dorosłych wskazuje, że umie kontrolować swoje zachowanie, gdy jest to konieczne. Kary, które stosowano wobec niego, nie były wystarczająco dotkliwe i nie wymierzano ich natychmiast. Dlatego dziecko nie potrafiło skojarzyć swego plucia z reakcją dorosłego.

Zadanie: Powstrzymanie plucia.

Interwencja: Poproś brata Dave'a, aby wziął udział w jednym z jego ćwiczeń. Wybierz łatwe i ulubione przez Dave'a, na przykład kolorowanie konturów. Poprowadź tak ćwiczenie, abyście wykonywali je na zmianę całą trójką. Posadź Dave'a blisko brata, by dać mu możliwość plucia. Za każdym razem gdy to zrobi, dotknij jego ust szmatką nasączoną ostrym, nie lubianym przez niego sosem i powróć do zabawy. Zaznaczaj każdy przypadek na wykazie (rys.10.2) i kontynuuj takie postępowanie przynajmniej przez tydzień. Gdy zachowanie jest już kontrolowane podczas gry, używaj tej samej procedury w każdej sytuacji, gdy na kogoś napluje.

P – plucie, S – sos

	Pon.	Wt.	Śr.	Czw.	Pt.	Sob.	Nied.
P-S							
P							
P-S							
P-S							

Rys.10.2. Wykaz plucia.

B-4 AGRESJA

- Problem:** Uderzanie dorosłych w twarz.
- Tło:** Jeff, 4-letni chłopiec w wieku rozwojowym około 18 miesięcy, nie ma żadnego słownego, ani znakowego systemu komunikacji. Zaczął uderzać ludzi w twarz. Zachowanie to występuje, gdy żąda się od niego uwagi lub wykonywania ćwiczeń.
- Analiza:** Uderzanie przez Jeffa jest sposobem komunikowania o jego niezadowoleniu z sytuacji i jego odpowiedzią na zakłopotanie, lub frustrację. Ponieważ porozumiewanie się jest naszym podstawowym zadaniem dla Jeffa, nie chcemy eliminować wyrażania przez niego uczuć, ale raczej nauczyć go właściwego sposobu ich przekazywania. Gdy będzie do tego zdolny, zniknie potrzeba uderzania.
- Zadanie:** Nauczanie Jeffa używania gestów lub znaków wskazujących, że jest zmęczony pracą lub zdenerwowany i chce odpocząć.
- Interwencja:** Kiedy Jeff próbuje uderzyć cię podczas ćwiczeń, powstrzymaj jego rękę, cicho i stanowczo powiedz „Nie bij” i ucz go alternatywnego znaku na „Koniec” (przesuwanie palców obu rąk w dół po swojej piersi). Wzmocnij znak pochwałą, a następnie pozwól mu przez chwilę pobawić się wybranym przedmiotem ze stołu. Kontynuuj pracę, ale przy ćwiczeniu, które Jeff może wykonać. Często udzielaj pomocy i chwal, jeśli pracuje. Ucz go znaku „Koniec” w momencie gdy widzisz, że przygotowuje się do uderzenia. Zawsze zgadzaj się na krótkie przerwy w pracy, gdy da ci znak „Koniec,” aby wiedział, że go rozumiesz. Po przeciwczeniu znaku w trakcie sesji, możesz używać go także w ciągu dnia podczas innych ćwiczeń.

B-5 DEMONSTRACJE

- Problem:** Rzucanie przedmiotami.
- Tło:** Donnie jest 4-letnim mówiącym chłopcem o średnim opóźnieniu w rozwoju. Sesje ćwiczeń w domu i przedszkolu stały się coraz trudniejsze z powodu jego tendencji do zrzucania przyborów ze stołu. Zachowanie to jest także destrukcyjne dla życia rodzinnego, ponieważ rzuca on różnymi przedmiotami domowymi. Jest częstsze, gdy prosi się chłopca o wykonanie zadań, których nie lubi, albo gdy nie może mieć czegoś, co by chciał. Różne wcześniejsze próby przeciwdziałania nie powiodły się: ustne reprimendy, ignorowanie zachowania, zmuszanie go do podnoszenia zrzuconych przedmiotów, zmiany struktury ćwiczeń, uderzenia po rękach. Podczas ćwiczeń motoryki dużej, nauczyciel zaobserwował, że Donnie nie lubi fizycznego powstrzymywania.
- Analiza:** Przez rzucanie przedmiotów Donnie skutecznie kontroluje swoje otoczenie. Nie można nauczyć go nowych umiejętności, gdyż może przerywać działania dorosłych, kiedykolwiek zechce. Zachowanie to jest groźne dla niego i innych, ponieważ nie jest on w stanie osądzić, co jest tłukące, cenne, lub szkodliwe. Nie nauczy się unikania takiego zachowania, dopóki nie zrozumie, że ma ono nieprzyjemne konsekwencje. Dla Donniego może to być powstrzymanie fizyczne.
- Zadanie:** Wylimitowanie nawyku rzucania przedmiotami podczas ćwiczeń.
- Interwencja:** Przez następne dwa tygodnie skoncentruj się w czasie sesji na redukcji rzucania przedmiotami przez Donniego. Przez pozostałą część dnia zastosuj następującą technikę: 1) usuwaj cenne rzeczy z jego zasięgu; 2) miej go na oku i reaguj, zanim sięgnie po coś do rzucania; 3) nie reaguj, jeśli już czymś rzuci. Podczas ćwiczeń stawiaj łatwiejsze zadania. Kiedy coś zrzuci, natychmiast zareaguj, mówiąc po prostu „Bez rzucania”. Weź jego ręce i przyciśnij do jego boków. Odwróć głowę i policz w myśli do 30. Uwolnij jego ręce i odwróć się z powrotem do niego. Daj mu kolejny przedmiot używany w ćwiczeniu. Zaznacz na wykazie zdarzenie (rys 10.3). Nie podnoś zrzuconego przedmiotu, tylko miej przy sobie zapasowy, aby skompletować zestaw do ćwiczenia. Powtarzaj procedurę za każdym zrzuceniem czegoś. Jeśli nie będzie rzucał, pochwal go, uśmiechnij się i nagroź czymś jadalnym.

Data	Ćwiczenie	Ilość zrzuconych rzeczy	Nagrody
20 X	Klocki	11	✓✓✓✓

Rys.10.3. Wykaz rzucania

B-6 DEMONSTRACJE

- Cel:** Piski, krzyki, płacz – werbalne odmowy na prośbę o spełnienie prostego zadania.
- Tło:** Cindy jest 6-letnią dziewczynką funkcjonującą na granicy normy. Na wszystkie propozycje współdziałania odpowiada negatywnie, okrzykami „Nie... stop... nie chcę” lub płaczem. Zachowanie to kontynuuje aż do momentu, gdy rodzice dadzą jej spokój. Odmawia opuszczenia domu, aby pojechać z matką na zakupy, następnie płacze, aby ją zabrać, potem odmawia wejścia do samochodu, itd. Najprostsze zadania z zakresu samodzielności wywołują takie same reakcje. Rodzice próbowali przy pomocy różnego rodzaju nagród wymóc na niej wspólne działania. Nic nie pomogło. Rodzice są zasmuceni i sfrustrowani jej negatywnymi reakcjami na ich wysiłki, ale chcą nawiązać współpracę bez stosowania kar.
- Analiza:** Wygląda na to, że odmowy dziewczynki nie wynikają z trudności zadań, są raczej życzeniem zmiany dotychczasowego działania na nowe ćwiczenia lub procedury. Cindy nie ma jasności, co chce oprócz tego, że chciałyby osiągnąć kontrolę nad sytuacją. Obietnice późniejszych zysków nie są zbyt silną zachętą do przełamania jej silnej niechęci do zmian. Rodzice nie chcą jej karać.
- Zadanie:** Zmniejszenie ilości krzyków i płaczów.
- Interwencja:** Przez najbliższe 2 tygodnie prowadź wykaz (rys.10.4) krzykliwego zachowania, aby sprawdzić, czy następująca technika opanowania tego zachowania będzie pomocna: 1) ignoruj krzyki i płacz; 2) dawaj często pomoc przez łagodne podpowiedzi i manipulacje; 3) miej widoczne jadalne nagrody do natychmiastowego wręczenia po wykonaniu. Dwa razy dziennie siadaj z Cindy, dając jej proste niewerbalne zadania (sortowanie, dopasowywanie, kolorowanie itp.). Jedzenie umieść w pobliżu i wyjaśnij, że może je mieć, gdy tylko skończycie. Ignoruj wszystkie protesty i natychmiast zaczynaj ćwiczenie, na przykład, własnoręcznie działając z pierwszym jego elementem. Następnie udziel jej pomocy z drugim. Nie używaj podpowiedzi słownych, ale uśmiechaj się do niej, gdy zacznie pracować. Nie zwracaj uwagi na jej słowa i dźwięki, ale udzielaj częstej pomocy przez łagodne poruszenia jej ręki, gdy przestaje pracować. Gdy tylko skończy zadanie, uśmiechnij się, daj jej jadalną nagrodę. Zaznacz na wykazie jej reakcję.

Data	Ćwiczenie	Ilość pomocy	Ilość krzyków (żadna, mała, średnia, duża)
20 VI	Sortowanie	IIII	średnia

Rys.10.4. Wykaz krzyków

B-7 DEMONSTRACJE

- Cel:** Uciekanie od stołu przy posiłkach.
- Tło:** Jim jest 4.5-letnim chłopcem o dobrej koordynacji i nadmiernej aktywności. Rozumie proste wyjaśnienia, ale jest zbyt rozproszony i aktywny, aby ich słuchać. Rodzinne posiłki są stale przerywane przez Jima. Chłopiec chwytając jedzenie z innych talerzy, często odskakuje i ucieka od stołu, by wrócić i ponownie zabierać jedzenie. Rodzice dawali mu klapsy, krzyczeli, przekonywali i próbowali przymocować go do krzesła. Wszystko to wywoływało demonstracyjną złość.
- Analiza:** Jim wykazuje stałe napięcie podczas posiłków, albo przewidując swoje złe zachowanie, albo w oczekiwaniu na karę, w razie zwrócenia uwagi na jego zachowanie. Jest ośrodkiem zainteresowania i wydaje się jednakowo zadowolony z pozytywnej i negatywnej uwagi. Aby zmienić ten cykl powinno się zwracać na niego uwagę tylko, gdy zachowuje się poprawnie i odmówić mu jedzenia, jeśli nie chce siedzieć i jeść z własnego talerza.
- Zadanie:** Nauczenie Jima, by pozostawał przy stole podczas posiłków.
- Interwencja:** Ważne jest to, żebyś dobre zachowanie dziecka nagradzał uwagą i pochwałą, natomiast złe zachowanie powinieneś całkowicie ignorować. Posadź go na miejscu, skąd nie będzie mógł sięgnąć do innych talerzy poza swoim. Jeśli wstanie, ignoruj go kompletnie. Nie wołaj go z powrotem, a nawet nie patrz na niego. Gdy wróci i usiądzie, popatrz na niego uśmiechnij się i powiedz „Dobrze, siadamy do jedzenia.” Jeśli zechce pochwycić jedzenie bez siadania przy stole, nie przekonuj go. Po prostu przesuń jego talerz na środek stołu i nie dawaj go, dopóki nie usiądzie na swoim miejscu. Gdy rodzina skończy posiłek (mniej więcej 20 minut) zabierz całą żywność. Nie pozwól Jimowi na żadne jedzenie po posiłku, za wyjątkiem napojów. Musi zaczekać do następnego posiłku, aby całe postępowanie było efektywne. Notuj ilość ucieczek od stołu (rys.10.5).

Data	Posiłek	Ilość ucieczek
20 VII	Śniadanie	III

Rys.10.5. Wykaz ucieczek od stołu

B-8 ZACHOWANIE STEREOTYPOWE

- Problem:** Wkładanie do ust przedmiotów niejadalnych.
- Tło:** Jenny, ospała 8-letnia dziewczynka, z lekkim upośledzeniem, ale o dobrej pamięci do schematów i samodzielnie nabytej umiejętności czytania wykraczającej ponad jej wiek. Podczas oglądania telewizji, które było jej ulubionym zajęciem, Jenny miała skłonność do urywania i żucia kawałków papieru, plastiku, nitki itp. Na dworze wkładała do ust patyki, kwiaty, lub liście. Rodzinne posiłki były zakłócone przez jej zwyczaj wyciągania ze szklanki lodu i żucia go. Jenny stawała się nieobecna, gdy jej czynności były przerywane, a jej zwyczaj trudno było zmienić. Klapsy, krzyki, zamykanie w pokoju, a także nagrody za to, że nie wkładała przedmiotów do ust, były bezskuteczne. Jenny rozumiała, o co chodzi i mogła powstrzymać się, gdy się jej powiedziało, gdy jednak była zajęta oglądaniem telewizji lub zabawą, szybko o tym zapomniała.
- Analiza:** Jenny może nie wkładać nic do ust, kiedy jej się o tym powie, ale bez podpowiedzi mamy jest nieświadoma tego, co robi. Zachowanie to jest potencjalnie niebezpieczne, gdyż na dworze może znaleźć substancje szkodliwe. Jenny musi mieć sposób przypominania sobie o zasadzie: „Nic w ustach” pod nieobecność mamy. Może to być przypomnienie wizualne, ponieważ dziewczynka umie czytać.
- Zadanie:** Oduczenie Jenny brania przedmiotów do ust bez podpowiedzi matki.
- Interwencja:** Zaczniemy od nauczenia Jenny czytania kartki z regułą postępowania. Prędzej przyswoi regułę czytając ją, niż słysząc o niej od Ciebie. Powinno się więc użyć takiej techniki w kilku różnych sytuacjach.
- Krok 1. Podczas waszych ćwiczeń, umieść szklankę lodu i łyżkę tuż koło niej. Z przodu szklanki umieść napis: „Użyj łyżki, by wydostać lód.” Gdy Jenny chwyci lód palcami, nic nie mów, tylko usuń lód ze szklanki. Wskaż kartkę i powiedz „Zapomniałaś regułę.” Spróbujemy znów później. Daj jej następną szansę za 5-10 minut.
- Krok 2. Podczas sesji ćwiczeń, połóż trochę rzeczy, które Jenny lubi brać do ust. Obok połóż kartkę „Nie do ust.” Wyjaśnij, że jeżeli zapamięta ona regułę przez 10 minut, dostanie trochę gumy do żucia. I znów, nie przypominaj jej ustnie, ale bądź gotowy do odmówienia nagrody, jeśli zapomni o regule.
- Krok 3. Koło ekranu telewizora przyklej kartkę „Nie do ust.” Nie podpowiadaj ustnie. Obserwuj ją i kiedykolwiek zapomni i włoży coś do ust, podejdz po cichu i na kilka minut wyłącz telewizor. Wskaż kartkę i pokręć głową. Nie krzycz i nie pocieszaj jej, jeśli będzie zła.

B-9 ZACHOWANIE STEREOTYPOWE

- Problem:** Nieustanne pytanie „Która godzina?” bez zważania na odpowiedź i sytuację.
- Tło:** Tom jest 10-letnim chłopcem zbyt tęgim, ospałym, z umiarkowanym upośledzeniem. Ma wybitną pamięć do dat urodzenia, numerów telefonów, numerów rejestracyjnych samochodów i czasu. Jego pytania o czas są bardzo częste i przerywają nawet jego inne pytania. Pyta o czas, nawet gdy siedzi przed zegarem, mimo, że potrafi odczytać godzinę. Poprzednio próbowano złagodzić to zachowanie poprzez odpowiadanie na pytania, ignorowanie ich, odwracanie się, opuszczanie pokoju i uciszanie chłopca.
- Analiza:** Poprzednie sposoby okazały się nieefektywne prawdopodobnie dlatego, że Tom nie zadaje autentycznego pytania. On zna odpowiedź. On werbalizuje swoją nieustanną myśl, a odpowiedź dorosłych lub jej brak, jest dla niego nieważna. Prosząc go, aby był cicho, wymaga się od niego większej samokontroli, niż dotychczas rozwinął. Można jej nauczyć przez konkretną regułę „Zamknij usta,” wizualne przypomnienie i konkretne nagrody za przestrzeganie reguły.
- Zadanie:** Zmniejszenie częstotliwości pytań podczas ćwiczeń.
- Interwencja:** Zaczniemy uczyć Toma reguły „Trzymaj zamknięte usta” podczas kilku specyficznych okresów pracy. Daj mu niewerbalne zadanie takie, jak dopasowywanie klocków do liczb, co nie jest dla niego trudne. Umieść na stole kubek, a obok sześć drobnych nagród. Za każdym razem, gdy dobrze dopasuje klocek do liczby, pochwal go i umieść w kubku nagrodę. Gdy tylko zada pytanie o godzinę, powiedz „Zamknij usta,” pokręć głową i wyraźnie zaciśnij wargi. Usuń jedną z nagród z kubka i wyglądaj na niezadowolonego. Gestem wskaż mu, żeby kontynuował ćwiczenie. Powtarzaj czynności wkładania i wyjmowania nagród w zależności od rozwoju sytuacji. Gdy Tom spojrzy na zegarek i wygląda na to, że zaraz zada pytanie, daj znak ostrzeżenia – wskaż na nagrody i zaciśnij wargi. Nie zabieraj nagrody, jeśli pohamuje chęć pytania. Jeśli zadanie zostanie ukończony, a wszystkie nagrody znajdują się w kubku, sam spytaj go o godzinę i pozwól mu odpowiedzieć. Nauczysz go w ten sposób, że jest czas, w którym może zadawać pytania i czas, w którym musi się pohamować.

B-10 DEFICYTY

- Problem:** Krótka trwałość uwagi, słabe panowanie nad impulsami.
- Tło:** Dave jest niemówiącym, nadpobudliwym, 4-letnim chłopcem, którego umiejętności niewerbalne są na poziomie 2 lat. Jest impulsywny i rozproszony. Nie chce siadać do posiłków, podczas mycia w wannie, załatwiania w toalecie i ubierania. Może zrozumieć kilka prostych poleceń złożonych z gestów wtedy, gdy uważa, takie momenty są jednak rzadkie. Poprzednio próbowano podporządkować go poprzez klapsy i krzyki. Jego rodzice zaobserwowali, że Dave nie rozumie, że zrobił coś złego i stawał się jeszcze bardziej aktywny i nie-uważny. Zaakceptowali więc jego wesołą naturę i nie chcieli tego przerwać, nie życzyli też sobie żadnego leczenia w celu opanowania jego aktywności.
- Analiza:** Wydłużenie trwałości uwagi Dave'a, a i czasu poświęcania się jednemu zajęciu jest podstawową umiejętnością niezbędną do rozwoju języka i samodzielności. Ćwiczenie uwagi należy zacząć od samokontroli impulsywności, najlepiej poprzez krótkie i jasno ustrukturuwane ćwiczenia, podczas których Dave będzie wiedział, co powinien robić, gdzie to robić i co będzie dalej. Widoczne zróżnicowanie pomiędzy pracą, a zabawą, nauczy go rozróżniania pomiędzy czasem, w którym robi co chce i czasem, w którym musi kontrolować swoje posunięcia.
- Zadanie:** Wydłużenie czasu sesji i uwagi z 2 do 15 sekund.
- Interwencja:** Zorganizuj tak przestrzeń pracy Dave'a, aby widział, gdzie będzie pracować, a gdzie bawić się (rys.10.6). Zaczynaj od prostych ćwiczeń, jakie Dave jest w stanie wykonać (prosta czteroelementowa układanka). Umieść układankę na stole i usuń z niej jeden element. Zawołaj Dave'a do stołu, pomóż mu usiąść i poproś, by uzupełnił układankę jednym elementem. Pochwal go i daj mu rodzynek. Następnie skieruj go na miejsce zabawy. Po 30 sekundach zawołaj go ponownie, by powtórzyć zadanie. Za drugim razem daj mu inny element do uzupełnienia. Gdy Dave przyzwyczai się do procedury (około 60 prób), rozszerz zadanie przez usunięcie dwóch elementów. Polecaj mu uzupełnić „wszystko” i znów chwal go i nagradzaj, po czym pozwól odejść na miejsce zabawy. W ten sposób, będziesz mógł stopniowo zwiększać ilość pracy, jaką wykona przed odejściem. Nie przechodź do dłuższych zadań (trzy lub cztery elementy), dopóki Dave nie będzie kończył krótszej pracy bez pomocy.

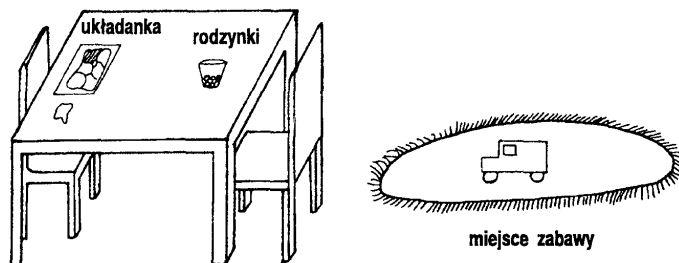

Rys.10.6. Struktura przestrzeni dla zwiększania trwałości uwagi.

B-11 DEFICYTY

- Problem:** Brak inicjatywy w zmianie aktywności podczas złożonych prac w szkole.
- Tło:** Brian jest 14-letnim chłopcem, którego poziom inteligencji wzrasta. W klasie uczy się pracować samodzielnie nad złożonym zadaniem, ale jest niezdolny do odłożenia jednego zadania i przejścia do następnego bez skinięcia, wskazania, lub ustnego przypomnienia przez nauczyciela. Brian rozumie dzienny tok zajęć, ale inni uczniowie potrafią pracować w sposób ciągły i nie potrzebują wskazówek do zmiany aktywności po zakończeniu poprzedniej. Bez wskazówek nauczyciela, Brian tylko siedzi, patrzy na nauczyciela, ale nie inicjuje z nim kontaktu.
- Analiza:** Brian został mocno uzależniony od pomocy nauczyciela i jest wzmacniany w swoim braku inicjatywy za każdym razem, gdy przypomina mu się, co ma robić dalej. Jego umiejętność inicjowania zmiany z jednej aktywności na inną jest wystarczająca. Nauczyciele mogą rozwinąć system drobnych nagród tak, aby Brian uzyskał motywację do inicjowania kolejnych prac bez potrzeby indywidualnej uwagi.
- Zadanie:** Odłożenie na bok skończonej pracy i przejście do nowej bez indywidualnych wskazówek i uwagi nauczyciela.
- Interwencja:** Ustal system drobnych nagród dla Briana. Będzie on początkowo dostawał po jednej nagrodzie przy każdej okazji, gdy samodzielnie odłoży zakończoną pracę i przejdzie do następnej bez skinięcia, wskazania lub słownej podpowiedzi. Możesz pomóc mu mówiąc do całej klasy „Pamiętajcie, że wszyscy odkładają pracę sami.” ale nie patrz przy tym na niego. Umieść na jego ławce pudełko na prezenty i po każdym samodzielnym rozpoczęciu nowej pracy, włóż do niego nagrodę i pochwal Briana. Na początku, możesz dawać mu 10 minut wolnego czasu po każdym trzech nagrodach w pudełku. W miarę rozwoju umiejętności i częstszego samodzielnego rozpoczęcia, pozwól mu z tego zrezygnować, jeżeli chce zdobyć więcej nagród.

B-12 DEFICYTY

- Problem:** Brak zainteresowania, lub przyjemności w kontakcie fizycznym.
- Tło:** Jasper jest 20-miesięcznym chłopcem z kilkoma autystycznymi zachowaniami. Jednym z najsilniejszych jest brak odpowiedzi na kontakt z drugą osobą w formie uścisku, pocieszenia, czy siedzenia na kolanach. Wykazuje brak zainteresowania, lub potrzeby kontaktu fizycznego, a gdy okazywane są przez dorosłych, nie odpowiada i wkrótce oddala się. Jasper lubi chodzić wkoło i machać w powietrzu kawałkiem sznurka. Lubi także jedzenie.
- Analiza:** Jasper nie postrzega fizycznego kontaktu jako przyjemności. Konieczne jest więc skojarzenie kontaktu fizycznego z czymś, co jest już dla niego przyjemne.
- Zadanie:** Spowodowanie, aby Jasper podszedł i nawiązał kontakt fizyczny z osobą, aby otrzymać przyjemną nagrodę.
- Interwencja:** Podczas zabawy z Jasperem na podłodze, trzymaj coś co lubi (sznurek, słodycze) i zwróć na to jego uwagę. Gdy się zbliży, połóż się i umieść obiekt na piersi tak, aby musiał wspiąć się na nią, by go dostać. Gdy już będzie miał, przytul go na krótko i uściśnij. Siedząc na kanapie, pokaż mu coś słodkiego i schowaj do kieszeni. Teraz Jasper musi przyjść ci na kolana, aby móc sięgnąć do kieszeni. Możesz owinąć sznurek wokół włosów lub szyi, tak aby musiał przyjść bliżej i dotknąć twojej twarzy. Zawsze krótko pogłaszcz go i uściśnij, oraz pozwól mu dotykać ciebie, jak długo zechce. Chcesz przecież, aby zaczął kojarzyć kontakt fizyczny z przyjemnym doświadczeniem.

B-13 DEFICYTY

- Problem:** Impulsywne przesuwanie przedmiotów przed wysłuchaniem polecenia lub zaplanowaniem rozwiązania.
- Tło:** Chris jest 6-letnim chłopcem z niektórymi prawie normalnymi zdolnościami, ale opóźnieniem w mowie biemej i czynnej. Współdziałająca z nim grupa dzieci pragnących sukcesu zawsze go popędza i Chris rozpoczyna pracę, zanim pomyśli, co ma zrobić. Nawet, gdy nauczyciel przytrzymuje jego ręce pod stołem, kiedy wydawane są polecenia, Chris nie jest w stanie kierować uwagi na polecenia i nie myśli o rozwiązaniu przed rozpoczęciem zadania. To przedwczesne zachowanie zakłóca jego postępy na lekcjach mowy, a także powoduje trudności w domu, gdy musi wykonywać polecenia słowne.
- Analiza:** Motywacja do sukcesu jest u Chrisa doskonała, ale nie ma on potrzeby uważnego słuchania, przetworzenia informacji i zaplanowania rozwiązania. Uwagi typu „Czekaj,” „Słuchaj” i „Myśl” nie zwiększają jego samokontroli. Musi zatem doświadczyć natychmiastowego niepowodzenia, gdy tylko zapomina o słuchaniu i pomyśleniu. Natychmiastowe niepowodzenie nauczy go panować nad uwagą.
- Zadanie:** Słuchanie, czekanie i zaplanowanie przed dotknięciem przyrządów.
- Interwencja:** Weź cztery papierowe kubki i na dzień każdego przyklej obrazek reprezentujący jedną ze struktur językowych, których uczycie Chrisa (chłopiec biegnie, chłopiec chwyta, pies biegnie, pies szczeka). Ustaw kubki do góry dnem w jednym rzędzie. Schowaj pod jednym z nich monetę, gdy Chris tego nie widzi (rys.10.7). Powiedz mu teraz, gdzie jest moneta przez nazwanie obrazka: „Pies biegnie.” Jeśli podniesie kubek, otrzyma monetę. Jeśli podniesie inny, nie dostanie. Kontynuuj ćwiczenie, dopóki Chris nie zdobędzie pięciu monet. Nie mów mu, aby słuchał lub czekał. Chcesz przecież pokazać mu, że jest to konieczne do zdobycia monety.

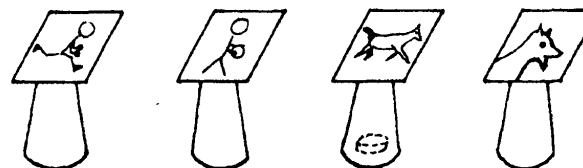

Rys.10.7. Cztery kubki, obrazki i ukryta moneta.

Krótkie przykłady interwencji w zachowanie

Poniższe interwencje okazały się skuteczne u konkretnych dzieci, dla których zostały wybrane. Do każdego przykładu podajemy problem z zachowaniem, interwencję, jaka została zastosowana podczas sesji oraz powody, dla których interwencja zadziałała.

b-14 SAMOUSZKODZENIA

Zachowanie: Uderzenia czołem w stół.

Interwencja: Jody uderza głową, gdy jest zła. Czasem jest zła na pomoce na stole, czasem – ponieważ wprowadzono nową grę, albo zmieniono w niewielkim stopniu sposób użycia przedmiotów, a czasami nie wiadomo dlaczego. W każdym przypadku, musisz przerywać jej uderzenia, aby się nie zraniła. Siądź za nią podczas nauki. Gdy tylko schyli się do przodu i uderzy raz, natychmiast odsuń jej krzesło do tyłu, wytrącając jej ciało z równowagi. Przytrzymaj je tak 2-5 sekund. Następnie przesuń je z powrotem do przodu. Powtarzaj tę czynność za każdym razem, gdy próbuje uderzać. Nie krzycz, ani nie mów do niej, gdy krzesło jest odsunięte.

Przyczyna powodzenia Gdy krzesło zostało odsunięte do tyłu, Jody nie może osiągnąć stołu głową i stąd uderzenie zostaje natychmiast przerwane. Nie podobała jej się utrata równowagi; było to nieprzyjemne doświadczenie. Po kilku powtórzeniach, zrozumiała, że odsuwanie krzesła związane było z jej uderzeniami głową. Szybko wyrobiła sobie odruch unikania impulsu. Nie stosowano instrukcji słownych, ponieważ Jody nie rozumie mowy.

b-15 SAMOUSZKODZENIA

Zachowanie: Uderzanie się po twarzy.

Interwencja: Bicie się po twarzy przez Ellen jest sposobem wyładowywania złości. Ponieważ nie umie mówić, można tylko zgadywać przyczynę jej zachowania. Na skutek bicia, jej twarz staje się czerwona, a to dodatkowo zwiększa jej zmartwienie. Gdy tylko zacznie, natychmiast uchwyc jej policzki pomiędzy swoje ręce, mówiąc bardzo głośno „Bez bicia.” Następnie uwolnij ją i pomóż jej w manipulowaniu rzeczami, których aktualnie używa.

Przyczyna powodzenia Trzymanie jej twarzy uniemożliwia kontynuowanie uderzania. Głośne „Bez bicia” przestraszyło Ellen i służyło przerwaniu zachowania. Udzielanie natychmiastowej pomocy w manualnym zadaniu przy stole pomaga w utrwalaniu innych zachowań, nie związanych z biciem.

b-16 AGRESJA

Zachowanie: Bicie innych.

Interwencja: Gdy Danny nagle uderzy ciebie, lub kogoś innego, natychmiast wstań, podnieś go w górę (trzymając go pod pachami) i przenieś bardzo szybko na krzesło w kącie. Szybko i stanowczo posadź go twarzą do ściany. Puść go, nic nie mówiąc. Ignoruj jego krzyki. Po 10-15 sekundach wróć, przyprowadź go z powrotem do stołu i kontynuujcie pracę, jakby nic się nie stało. Pamiętaj, że Danny nie rozumie twoich słów i wysiłek włożony w krzyki i argumentację jest bezskuteczny.

Przyczyna powodzenia: Chociaż nie jest to bolesne, Danny nie lubi nagłego podniesienia i usunięcia z jego miejsca. Po kilku powtórzeniach, zorientował się, że dzieje się tak, gdy kogoś uderzy. Ze względu na małą trwałość jego uwagi, jest ważne, aby nie zostawiać go zbyt długo w kącie, gdyż mógłby zapomnieć, dlaczego się tam znalazł. Konsekwentne przenoszenie go po każdym przypadku bicia było decydujące dla powodzenia procedury.

b-17 AGRESJA

Zachowanie: Ciągnięcie za włosy.

Interwencja: Jerry fascynuje się włosami, szczególnie długimi. Prawdopodobnie nie zdaje sobie sprawy, że ciągnięcie ich może powodować czyjś ból. Pomóż mu zredukować to zachowanie przez: 1) ograniczenie okazji przez związanie włosów z tyłu, gdy z nim pracujesz; 2) uważaj, gdy jest na twoich kolanach lub za tobą, zapobiegaj chwytaniu twoich włosów; 3) ucz go uderzania w twoje dłonie lub głaskania ramion, pokazując, że jest to lepszy rodzaj kontaktu fizycznego z tobą.

Przyczyna powodzenia: Jerry jest zbyt podekscytowany włosami, aby kontrolować swoje zachowanie, ale gdy są one mniej dostępne, nie stara się, by je osiągnąć. W tym samym czasie ma przyjemność z kontaktu i uwagi, uczy się oddziaływania poprzez gry związane z klepaniem, głaskaniem i łaskotaniem.

b-18 ZACHOWANIE ZAKŁÓCAJĄCE

Zachowanie: Błazeństwa.

Interwencja: Ignoruj głupie zachowania dziecka – chichoty, dziwne gesty i uśmiechy. Udaвай, że tego nie widzisz. Kontynuuj ćwiczenia, ale powtarzaj swoje polecenia w prostszy sposób. Użyj tylko jednego lub dwóch słów, gestem podaj wskazówkę i podpowiedz właściwy ruch przez dotknięcie jego ramienia. Chwal go, gdy tylko rozpoczyna pracę, ale utrzymuj chłodny ton.

Przyczyna powodzenia: Gdy George jest zdezorientowany lub zmęczony, pokazuje to przez głupie zachowanie. Upraszczając polecenia i udzielając większej pomocy, zmniejszasz jego zmieszanie i wzmacniasz jego chęć kontynuowania wysiłku. Ignorując jego wpływy osłabiasz to zachowanie.

b-19 ZACHOWANIE ZAKŁÓCAJĄCE

Zachowanie: Prowokacyjne drażnienie (na przykład, zrzucanie przyrządów pod stół).

Interwencja: Gdy Tim zaczyna drażnić ciebie rozmyślnym przetrzymywaniem przyrządów, aby sprowokować cię do walki z nim, krzyków lub zabrania mu przyrządów, natychmiast usiądź z powrotem i połóż ręce na kolanach. Następnie powiedz mu, co się wydarzy po zakończeniu ćwiczenia: „Po pracy zagramy w piłkę.” Potem spokojnie powtórz polecenie „Połóż samochód pod pudełko.” Odczekaj kilka sekund i pomóż mu wskazując położenie samochodu i pudełka, oraz powtórz polecenie „Pod pudełko.”

Przyczyna powodzenia: Tim miał trudność ze zmianą ćwiczeń. Czuł się niepewnie, gdy nie wiedział, co się wydarzy. Jego drażnienie zaczynało się zwykle, gdy ćwiczenia prawie się kończyły. Mówiąc mu, co będzie dalej i nie reagując na jego „grę w drażnienie,” dorosły osłabia to, ponieważ nie było powodu do jego kontynuowania.

b-20 ZACHOWANIA ZAKŁÓCAJĄCE

Zachowanie: Jęki i grymasy dla zakomunikowania potrzeby.

Interwencja: Gdy David jęczy o coś, poproś o wskazanie tego, lub powiedzenie słowa (jeśli jest to w jego słowniku). Jeśli wiesz, czego chce, naucz go przy pomocy fizycznych wskazówek wskazywać lub dotykać przedmiotu. Jak tylko zastosuje bardziej poprawne komunikowanie, daj mu przedmiot na kilka sekund, a jeśli w ogóle tego nie spróbuje, odwróć się od niego plecami na 10 sekund. Następnie odwróć się z powrotem i jeszcze raz pomóż mu wskazać, czego potrzebuje. Nie jest konieczne uciszanie go, jeśli wskaże na siebie.

Przyczyna powodzenia: David nauczył się nowego sposobu komunikowania swoich potrzeb, kiedy dorosły nie reagował na jego zwyczajowe komunikowanie, to znaczy jęki i grymasy.

b-21 ZACHOWANIA ZAKŁÓCAJĄCE

Zachowanie: Dziecko często odskakuje od stołu.

Interwencja: Umieść stół do pracy i krzesło tak, aby Randy siedział plecami do kąta pokoju. Zabezpiecz go w krześle, przypinając go pasem. Natychmiast daj mu pomoce do pracy. Pochwal go za jej rozpoczęcie. Jeśli Randy płacze lub złości się, obróć jego krzesło tak, by znalazł się twarzą do kąta, aż się uciszy (ale nie dłużej niż 1 minutę). Następnie obróć go z powrotem i daj mu jadalną nagrodę, jeżeli zacznie pracę. Gdy Randy zaakceptuje siedzenie w czasie lekcji bez gniewu i walki o wydostanie się, powieś pas na krześle, ale go nie odpinaj.

Przyczyna powodzenia: Ograniczenie pasem przypomniało Randy'emu, że z założenia ma siedzieć i przerwało jego szybkie, impulsywne poruszenia. Odwrócenie go do ściany nauczyło go, że gniew nie zmieni reguł i skupiło jego uwagę. Danie mu łatwych pomocy do użycia przy stole, zachęciło go do siedzenia. Pas pozostawiony na krześle nawet nie używany do przytrzymywania, był przypomnieniem o zasadzie siedzenia podczas pracy.

b-22 ZACHOWANIA ZAKŁÓCAJĄCE

Zachowanie: Częste głośne hałasy i krzyki, samostymulacje.

Interwencja: Wendell jest bardzo duży (18 lat), ale nie może zrozumieć długich wyjaśnień słownych. Może się nauczyć kontrolować swoje krzyki o charakterze samostymulacji poprzez powtarzanie doświadczeń z nieprzyjemnymi konsekwencjami. Noś ze sobą tłumik językowy, którego jeden koniec owinięty jest taśmą klejącą. W każdym przypadku wydawania przez Wendella krzyków, włóż pomiędzy jego zęby tłumik i powiedz „Bez hałasu”. Gdy uświadomi sobie, że wiąże się to z wydawaniem przez niego dźwięków, możesz trzymać tylko patyk jako ostrzeżenie, że ma przestać.

Przyczyna powodzenia: Wendell nie lubi mieć tłumika włożonego w usta, ale nie ściska go zębami i nie próbuje z nim walczyć. Tłumik skupia jego uwagę na źródle kłopotów – ustach. Gdy tłumik został w nich umieszczony, hałasy ustały. Ojciec i nauczyciel stosowali taką interwencję przez 2 tygodnie. Wendell nauczył się przez powtarzanie i zaczął powstrzymać się od tego zachowania, kiedy byli w tym samym pokoju, co on.

b-23 ZACHOWANIA ZAKŁÓCAJĄCE

Zachowanie: Natarczywe powtarzanie głośnych dźwięków.

Interwencja: Gdy Gary zaczyna wydawać głośne dźwięki, podejdź do niego, przyłóż palec do ust mówiąc „Ćśśś...” i pomóż mu naśladować ten gest. Upewnij się, że jego palec jest przyciśnięty do ust. Jeśli chłopiec nadal wydaje głośne dźwięki po uwolnieniu jego ręki, załóż mu na kilka sekund na głowę dużą papierową torbę, opierając ją aż na ramionach. Następnie zdejmij ją i kontynuuj zajęcia. Jeśli znów zaczyna, ostrzeż go swoim „Ćśśś...” i gestem, a jeśli to nie skutkuje, znów załóż mu papierową torbę na głowę. Za drugim razem przytrzymaj ją trochę dłużej (do 15-20 sek.).

Przyczyna powodzenia: Torba była wystarczająco duża żeby zapewnić powietrze i światło, ale wzmocniła natężenie dźwięków. Gary zaczął obawiać się hałasów, które wydawał. Nie mógł również nic zobaczyć, ani zorientować się, jak zareagowali inni na jego dźwięki. Nie spodobała mu się ta procedura i wkrótce nauczył się kontrolować swoje odgłosy, gdy tylko torba była przygotowana do użycia. Torba była w zasięgu wzroku chłopca przez krótki czas, ponieważ nie chcieliśmy, żeby zapomniał, dlaczego znalazła się na jego głowie, lub żeby zaczął się przy jej pomocy autostymulować.

b-24 ZACHOWANIA STEREOTYPOWE

Zachowanie: Przywiązanie do przedmiotu – dziecko krzyczy, gdy zabiera się jego ulubiony mały łańcuszek

Interwencja: Musisz usunąć łańcuszek, żeby Janie mogła używać obu rąk do wykonywania czynności.

Wykonaj to, pokonując następujące etapy:

1. Pozwól Janie trzymać łańcuszek lewą ręką, podczas gdy wkłada kołki prawą.
2. Umieść łańcuszek na zewnętrznej części jej lewej dłoni, podczas gdy pomagasz jej trzymać deseczkę z kołkami wewnętrzną częścią tejże.
3. Połóż łańcuszek na jej lewym nadgarstku.
4. Okręć łańcuszek wokół jej lewego nadgarstka, jak bransoletkę, zanim przystąpi do zabawy kołkami.
5. Zrób z łańcuszka bransoletkę, zanim Janie siądzie do pracy nad jakąkolwiek czynnością.

Przyczyna powodzenia: W czasie stopniowego przesuwania łańcuszka na odpowiednie miejsce ciała, Janie upewniła się, że może łańcuszek zatrzymać i dlatego nie panikowała. Mogła więc przystąpić do zajęć i wkrótce przestała zwracać na niego uwagę

b-25 ZACHOWANIA STEREOTYPOWE

Zachowanie: Przywiązanie do przedmiotu – dziecko nosi z sobą cały czas małą czerwoną ciężarówkę.

Interwencja: Umieść na stole przed Jackiem czerwoną tacę, a przed sobą dzbanek z mydlinami. Będziesz uczył go stopniowo pozostawiać samochód na tacy, zanim będzie mógł wydmuchiwać bańki.

1. Delikatnie przenieś jego rękę z samochodem na czerwoną tacę. Przytrzymaj ją tam, podczas gdy będziesz wydmuchiwał dla niego bańki.
2. Teraz, rozluźnij jego uchwyt na samochodzie, podczas gdy on podaje ci słomkę do wydmuchiwania.
3. Przesuń czerwoną tacę, aby znalazła się dalej (około 10 cm) od niego, podczas gdy ponownie wydmuchujesz bańki.
4. Na koniec, przesuń tacę z ciężarówką około 20 cm, aby znalazła się poza przestrzenią ćwiczenia. Połóż proste zadanie (układankę) przed Jackiem i jak tylko je wykona, w jego pole widzenia przesuń ciężarówkę z powrotem.

Przyczyna powodzenia: Ponieważ jego ciężarówka miała „specjalne” miejsce podczas każdego ćwiczenia, Jack zawsze wiedział, gdzie ona jest. Nie niepokoił się więc zwiększaniem odległości lub dłuższymi okresami, w czasie których, nie widział zabawki, bo zawsze wiedział, gdzie jest i gdzie będzie mógł ją znaleźć.

b-26 ZACHOWANIA STEREOTYPOWE

Zachowanie: Infantylnie przywieranie – dziecko kurczowo trzyma się szyi matki przez długi czas, unosi nogi, gdy stawiane jest na podłodze i odmawia chodzenia.

Interwencja: Paul jest za duży, żeby go nosić, lub trzymać jak niemowlę, ale chcesz nadal dawać mu ciepły kontakt. Ponieważ ma on silne przyzwyczajenia i nie zmienia łatwo zwyczajów, będziesz jedyną osobą, która będzie musiała dokonywać zmiany. Może to być zrobione przez: 1) odmowę trzymania i noszenia go; 2) nauczenie go nowych gier społecznych, dostarczających ciepłego kontaktu. Na przykład, gdy wspina się, aby zostać podniesiony, usiądź obok niego na kanapie lub podłodze i gorąco go uściskaj. Uwolnij go i naucz zabawy w klaskanie. Śpiewaj, uśmiechaj się, chwal go i daj mu przyjacielskiego klapsa. Na koniec, daj mu pobawić się ulubioną zabawką przez kilka minut. Gdy odmawia chodzenia i chce być noszony, nie podnoś go. Weź go za rękę, lub obejmij za ramiona. Jeśli nadal nie chodzi, zerwij kontakt i oddal się. Następnie wróć i znów spróbuj. Motywuj go do chodzenia przez wskazanie na zabawkę, lub jadalną nagrodę. Paul może być nieszczęśliwy za pierwszym razem, ale jeśli będziesz konsekwentny i nie będziesz go nosić, uświadomi sobie, że zmieniły się zwyczaje.

Przyczyna powodzenia: Chociaż Paul denerwował się przez kilka dni, potem z zadowoleniem przewidywał grę w klaskanie i przytulanie. Był zdolny do bawienia się przez kilka minut po odejściu matki. Chciał chodzić za nią, lecz gdy zobaczył coś, co lubił, szedł w tym kierunku. Jego infantylnie tulenie częściowo było starym nawykiem, a po części wynikało z tego, że nie potrafił wymyślić sobie innego zajęcia.

b-27 DEFICYTY

Zachowanie: Niezdolność do kontaktu wzrokowego.

Interwencja: Zaczynaj od trenowania Jonha w patrzeniu na ciebie podczas ćwiczenia mowy czynnej. Zadawaj pytania „Co?”, „Kto?” i „Gdzie?” na temat obrazka. Pokaż Jonhowi obrazek i pytaj „Powiedz John, kto gra w piłkę?”. Odwróć teraz obrazek, aby nie mógł na niego patrzeć i powtórz „Powiedz mi.” Jeśli udzieli odpowiedzi patrząc w dół albo w bok, jeszcze raz powtórz „Powiedz mi” i delikatnie skieruj jego twarz na siebie. Nie chwal ani nie nagradzaj go, dopóki nie spojrzy na ciebie, nawet jeśli odpowiedzi są poprawne. Gdy John komunikuje ci „Chcę się bawić... Chcę więcej...” itp., nie reaguj, dopóki nie spojrzy na ciebie. Przypomnij mu o tej nowej zasadzie, przez delikatne dotknięcie jego policzka, jeśli nie rozumie, dlaczego nie reagujesz na jego życzenie.

Przyczyna powodzenia: Odwracając obrazek przerwałaś naturalną preferencję Johna do patrzenia w dół. Odkładając pochwałę i nagrodę, motywowałaś go do nowego zwyczaju – patrzenia na ludzi. Powtarzanie tego podczas ustrukturyzowanej nauki pomogło wzmocnić ten zwyczaj, a później nowe zachowanie było oczekiwane w ciągu dnia.

b-28 DEFICYTY

Zachowanie: Impulsywne chwytanie przedmiotów.

Interwencja: Przygotuj zestaw przedmiotów do chwytania niezbyt atrakcyjnych dla Roberta. Umieść je na stole. W zasięgu jego ręki połóż dwie tace do sortowania. Trzymaj w ręku coś smacznego – orzech, rodzynki. W trakcie sortowania powtarzaj następujące kroki:

1. Powiedz „Ręce na dół” i poczekaj, aż to zrobi i będzie spokojnie patrzył na ciebie.
2. Połóż przedmiot na stole i powiedz „Połóż”. Gdy umieści go właściwie na tacy, przykryj przedmiot ręką, aby nie mógł ponownie go chwycić. Powiedz „Dobrze położyłeś.” a zaraz potem „Ręce na dół.”
3. Gdy obie jego ręce znajdą się na kolanach, pochwal go i daj mu nagrodę. Powiedz „Dobra praca.”

Przyczyna powodzenia: Robert uczył się kontrolować swoje ręce, ponieważ mówiono mu, co ma z nimi zrobić i nie działało się nic innego, nie miał zabawek do dotykania, ani nagrody, dopóki nie zwrócił swojej uwagi na kontrolę rąk. Od kiedy zaczął ćwiczyć, polecenie „Ręce w dół” było wystarczające do przerywania impulsywnego chwytania podczas ćwiczeń.

b-29 DEFICYTY

Zachowanie: Brak inicjatywy, dziecko pasywnie czeka na odpowiedź.

Interwencja: Umieść dzbanek baniek mydlanych koło siebie i daj Jane tackę z dwoma koralikami i żyłką. Pomóż jej z pierwszym koralikiem. Zachęć ją do nawleczenia drugiego i powiedz „Koniec.” Zdejmij koraliki i daj jej wydmuchać kilka baniek. Powtórz to, używając innych koralików. Teraz nie mów nic o drugim koraliku, tylko przypomnij „Najpierw skończ, potem bańki.” Kiedy będzie mogła wykonywać zadanie z dwoma koralikami bez odpowiedzi, dodaj jeszcze jeden i daj jej do nawleczenia bez pomocy.

Przyczyna powodzenia: Poprzez rozpoczęcie od krótkiego i łatwego zadania, Jane szybko uświadomiła sobie, że swoje ulubione ćwiczenie z bańkami mydlanymi, może mieć bez wielkiego wysiłku. Zaczęła inicjować działania, ponieważ jej próby o bańki były bezskuteczne, dopóki nie rozpoczęła zadania.

Rozdział 11

ZAPIS POSTĘPÓW

Zapis postępów należy prowadzić z kilku ważnych powodów:

- 1) daje on empiryczny materiał do oceny postępów i trudności w uczeniu dziecka;
- 2) jest podstawą, aby zdecydować, kiedy utrzymać, zmodyfikować lub zmienić dane ćwiczenie;
- 3) jest dogodną formą wyjaśnienia zasady działania ćwiczeń edukacyjnych oraz tempa w jakim dziecko się uczy – dla nauczycieli, rodziców, wychowawców oraz innych osób zainteresowanych zindywidualizowanym planem nauczania.

Zapis postępów powinien zostać dostosowany do tych celów, lecz nie może być zbyt czasochłonny dla nauczyciela. Należy go przystosować do sytuacji, w której odbywa się nauczanie. Oznacza to, że nie można używać jednego schematu dla wszystkich dzieci. Tak więc dla każdego dziecka sporządza się tabelę postępów dostarczającą istotnych informacji, a jednocześnie praktyczną. Najpraktyczniejsze z nich są sporządzane przez osoby, które ich używają.

Przykłady ilustrują trzy typy dziennika postępów oraz dostarczają informacji, jak je zaadaptować dla potrzeb poszczególnych użytkowników:

Typ 1. Zapis przebiegu programu nauczania. Powinien on wykazywać:

- 1) czego nauczano;
- 2) ile czasu poświęcono;
- 3) jakie stosowano metody.

Typ 2. Zapis przebiegu jednego ćwiczenia. Dokładny zapis jest użyteczny jeśli:

- 1) ćwiczenie składa się z kilku drobnych elementów;
- 2) dziecko ma trudności z przyswojeniem tych elementów;
- 3) trzeba systematyczności i cierpliwości, aby je nauczyć.

Typ 3. Zapis spontanicznych zachowań poza usystematyzowanym nauczaniem, lecz mających związek z celami nauczania.

Jest szczególnie ważne, aby prowadzić tego rodzaju zapis dla dzieci autystycznych, ponieważ czasami nabywają one daną umiejętność w procesie uczenia, lecz potem nie używają jej spontanicznie w życiu codziennym. Nie ma większego sensu uczenie umiejętności, które później nie są używane. Ważne jest więc, aby pomóc dziecku przenieść umiejętności nauczone w usystematyzowanym procesie dydaktycznym na doświadczenia codziennego życia. Najlepszym na to sposobem jest wykorzystanie przez dziecko nowych umiejętności w spontanicznym działaniu. Wymaga to rozpoznania, kiedy i w jaki sposób to spontaniczne użycie przebiega.

Prowadzenie zapisu czasu, przyczyn i charakteru spontanicznego działania dziecka pozwala skoncentrować uwagę na zachowaniu dziecka. Pozwoli to rodzicom i nauczycielom znaleźć sposób, który umożliwi dziecku spontaniczne używanie nowych umiejętności.

Imię: James					
Funkcja	Ćwiczenie	Luty	Marzec	Kwiec.	Maj
Naśladowanie	Formowanie trzech kształtów z plasteliny	C			
Naśladowanie	Używanie przyrządów wydających dźwięki (dzwonek, grzechotka)	S	D		
Motoryka mała	Odkrywanie dzbanków	NC	C		
Koordinacja wzrokowo-ruchowa	Rysowanie poziomych i pionowych linii	NC	NC+	H	
Samodzielność	Zapinanie trzech dużych guzików bez pomocy	NC	H	C	
Zachowanie społeczne	Pomoc w przenoszeniu przedmiotów	NC	NC+	H	
Rozumienie mowy	Dopasowanie czterech przedmiotów do obrazków	NC	H		
Mowa czynna	Machanie na pożegnanie (podpowiadane)		NC	NC+	H

Rys.1. Typ 1 – bieżący zapis programu nauczania. C = zadanie wykonane i nie kontynuowane; H = zadanie wykonane i przeniesione na wyższy poziom; NC = zadanie nie dokończone i kontynuowane w tej samej formie; NC+ = zadanie nie dokończone, ale doskonałe; S = zadanie nie dokończone i ułatwione; D = zadanie nie dokończone, nie kontynuowane.

Imię: James						
Kolejne kroki zadania	Daty i zastosowane metody nauczania					
1. Chwytnie spodenek obydwoma rękami				15.II M	20.II C	20.II S
2. Rozpostarcie spodenek dla ułatwienia czynności wkładania				15.II M	20.II M	21.II C
3. Jedna noga przez jedną nogawkę				15.II M	20.II C	21.II S
4. Druga noga przez drugą nogawkę				15.II M	20.II M	21.II M
5. Wciągnięcie spodenek do poziomu kolan			10.II M	15.II C	20.II S	
6. Wstanie, dopasowanie uchwytu			10.II M	15.II M	20.II M	21.II C
7. Wciągnięcie (obydwoma rękami) na biodra		9.II M	10.II C	15.II C	20.II S	
8. Wciągnięcie (obydwoma rękami) do pasa	6.II M	9.II C	10.II S			

Rys.2 Typ 2 – szczegółowy zapis ćwiczenia. M = manipulowano (dziecku udzielono fizycznej pomocy w zadaniu); C = podpowiedziano (udzielono dziecku podpowiedzi słowem lub gestem); S = spontaniczność (dziecko wykonało zadanie bez pomocy). Powyższy arkusz zapisu pokazuje, że rodzice uczyli na początku dziecko ostatniego, ósmego kroku ćwiczenia. Arkusz zapisu pokazuje także, że dziecku udzielano fizycznej pomocy na początku ćwiczenia każdego kroku i, że niektóre kroki wymagały fizycznej pomocy dłużej niż inne (na przykład, kroki 6 i 4).

Imię: James				
Data	Co powiedział lub wskazał gestem	Co dał do zrozumienia	Gdzie	Do kogo
15.II	„Książka”	Szuka książki	Pokój	Matki
”	„Książka”	Znalazł książkę	Pokój	Matki
”	„Chodź”	Chce, by mu otworzyć drzwi	Przedpokój	Matki
”	„Auto”	Widzi auto ojca	Drzwi wejściowe	?
”	„Na dół”	Chce być postawiony na ziemi	Na ramionach ojca	Ojca
”	„Usiądź”	Powtarza słowa matki	Kuchenny stół	?
”	Odsunięcie talerza	Nie jest głodny	Kuchenny stół	Matki
”	„Na dół” (sięgając w górę)	Chce pojeździć „na barana”	Pokój	Ojca

Rys.3. Typ 3 – Zapis spontanicznego komunikowania się dziecka. Zapis ten ujawnia ważne informacje konieczne do planowania programu nauczania: Pokazuje on, że James używa jednowyrazowych wypowiedzi, że wypowiada jakieś słowo na określenie kilku rzeczy i że chce komunikować się w wielu różnych sytuacjach. Zaplanowano nauczanie Jamesa słów, które mogą być dla niego natychmiast użyteczne, np. „do góry,” „tata,” „nie” i „otwórz.”

Dodatek

POMOCE DYDAKTYCZNE

Rozdział ten zawiera trzy listy pomocy dydaktycznych. Pierwsza część zawiera listę przyrządów, które uważamy za użyteczne w nauce dziecka. Są one dostępne w domu lub szkole, względnie mogą być nabyte w różnych sklepach. Niektóre mogą być wybrane z katalogów pomocy dydaktycznych, z których kilka dalej wymieniamy. Druga zawiera materiały potrzebne rodzicom lub nauczycielom, zarówno do robienia pomocy dydaktycznych, jak do organizacji ćwiczeń. Trzecia część jest spisem książek i podręczników, które uznaliśmy za źródła pomysłów i ćwiczeń do zindywidualizowanych programów nauczania. Żadna z tych trzech części nie zawiera pełnej listy, a jedynie najczęściej używane pomoce dydaktyczne.

Przedmioty z listy są generalnie łatwo osiągalne i niedrogie. Jest to uwzględnione, ponieważ większość rodziców i nauczycieli nie ma ani czasu, ani pieniędzy, żeby inwestować w trudno osiągalne, drogie przedmioty. Proponowane pomoce mogą być używane w wielu różnych ćwiczeniach, na różnych poziomach rozwoju i dlatego nie są one zbyt szybko „odrzucone” przez dziecko. Koraliiki na przykład, mogą być używane do nauki chwytania i poprawy umiejętności z zakresu motoryki małej na wczesnym poziomie rozwoju, nawlekania, sortowania według kolorów i do treningu czynności powtarzalnych na wyższym poziomie rozwoju. Pomoce są bezpieczne i używanie ich nie wymaga specjalnego nadzoru. Są one proste i nie zawierają niezrozumiałych części oraz nadmiernych utrudnień. Są łatwe do zauważenia, ponieważ mają proste kształty i jasne kolory. Przedmioty te są atrakcyjne dla dzieci, ponieważ interesująco ruszają się i dźwięczą. Rodzicom i nauczycielom łatwo je zastosować w ustrukturuowanych lekcjach, ponieważ można przechowywać je w pudełkach, puszkach i na tacach.

Rodzice i nauczyciele uważają je za bardzo użyteczne przy wykonywaniu wielu wariantów ćwiczeń, szczególnie w nauczaniu mowy. Obrazki pasujące do konkretnych przedmiotów i te, które stymulują bierną i czynną mowę, pomagają rozwijać dziecku rozumienie i używanie praktycznego słownictwa z zakresu nazw pospolitych przedmiotów i codziennych zdarzeń domowych. Cele przygotowania tych pomocy i sposoby użycia podane są w tekście.

SPIS STOSOWANYCH POMOCY

pluszowe zwierzątka - miś, pies, królik itd.
plastikowe zwierzęta - miniatutki znanych dziecku zwierząt
piłki - duża gumowa (30 cm średnicy), małe gumowe lub gąbkowe baloniki
kijek - z lekkiego plastiku
koraliki - różnych rozmiarów, kształtów i kolorów
koraliki - duże plastikowe, możliwe do łączenia
woreczki z grochem - 10 cm kwadraty (zwykle domowego wyrobu)
dzwonek - mały z uchwytem
klocki - drewniane 5-centymetrowe
klocki - wielobarwne 2.5-centymetrowe
śruby i nakrętki - plastikowe wielobarwne
śruby i nakrętki - metalowe, duże
książki - z realistycznymi obrazkami codziennych wydarzeń
zestaw do baniek mydlanych
guziki - duże, w różnych kolorach
samochody i ciężarówki
kreda i tablica
klamerki do bielizny - kolorowe plastikowe lub zwykłe
elementy ubrania należące do dziecka i członków rodziny
sprzęt kuchenny - foremki do ciasta, sztucce itp.
kredki - duże, 8-kolorowe
kubki - plastikowe, papierowe, szklane
lałka - duża, ze zdejmowanym ubraniem
meble dla lałki - małe, plastikowe przedmioty, które dziecko ma w domu
komplet do herbaty dla lałki
lałki - miniatutki reprezentujące członków rodziny
bębenek
żywność - jadalne atrakcje, pospolita żywność, paczki i puszki jedzenia
zabawka z niespodzianką - typu „diabełek z pudełka”
skakanka
noż - plastikowy, z zaokrąglonym końcem
klocki i zestawy LEGO
gry typu lotto - obrazki pospolitych, znanych dziecku przedmiotów
miniatutki pospolitych urządzeń domowych
zabawki grające
zabawki składające się według rozmiarów (np. coraz mniejsze kubeczki)
farbki - akwarele, pastele, do malowania palcem
papier - gazetowy, maszynowy, torebki, bibułki
gry podłogowe
klej - biały w słoiku, z aplikatorem, lub w tubce
kołeczki i tabliczki do ich wkładania
przyrząd do czyszczenia fajki
dzbanek - mały, lekki, nie tłukący się
plastelina w różnych kolorach
układanki - cztery elementy do wkładania w kontury

układanki - 6-10 elementów łączących się wypukłościami
układanki - 4-15 elementów łączących się wycięciami
stos z kólek - „piramidka”
nożyczki - tępo zakończony
dzbanki z przykręcanymi pokrywkami
książki z konturami do kolorowania
sztućce - kuchenne łyżki, widelce i noże
szpulki po niciach
huśtawki - fabryczne lub wykonane własnoręcznie, na przykład z opony
gry planszowe - wymagające zachowania kolejności
telefon - plastikowa zabawka
zestawy do składania
ręczniki i szmatki - wszelkich rozmiarów, do składania i sortowania
rowerek trójkątowy, wózek lub inna tocząca się zabawka
cymbałki i inne instrumenty

POMOCE UŻYTECZNE DLA RODZICÓW I NAUCZYCIELI

Pomoce do ustrukturywania lekcji:

tacki do sortowania - plastikowe lub kartonowe
papierowe kubki i talerze - do sortowania i dopasowywania
puszki z plastikowymi przykrywkami - do przechowywania przedmiotów
kartony po jajkach - do ćwiczeń w sortowaniu
plastikowe pudełka z przegródkami - do ćwiczeń sortowania
pudełka po butach, plastikowe mydelniczki - do przechowywania przedmiotów
drobne przedmioty używane jako nagrody

Pomoce do wykonywania gier edukacyjnych:

karton - do wykonywania szablonów i gier typu lotto
kalka techniczna - do zachowania nienaruszonych kart z obrazkami
arkusz z przyklejonymi obrazkami do ćwiczeń językowych
klej cementowy - szybko wysychający, do przymocowania obrazków

Obrazki do ćwiczeń językowych powinny być realistyczne i bez nieistotnych szczegółów. Można ich szukać w następujących źródłach: tygodnikach, katalogach, starych książkach dla dzieci, elementarzach, podręcznikach wymowy (używane można uzyskać ze szkoły, od sąsiadów lub dzieci). Materiałami użytecznymi do sortowania, dopasowywania i ćwiczenia zręczności są: skrawki tkanin, guziki, wełna, patyczki, kolorowe wykałaczki, małe pudełka otwierające się w różny sposób.

Katalogi:

Budowanie umiejętności komunikacyjnych
Communication Skill Builders Inc.
817 E. Broadway

272 Ćwiczenia edukacyjne dla dzieci autystycznych

P.O. Box 6081-E
Tucson, Arizona 85733(602) 882-9034

Zabawki środowiskowe
Community Playthings
Rifton, New York 12471

Katalog materiałów do rozwoju uczenia się
DLM Catalog
Developmental Learning Materials
7440 Natchez Avenue
Niles, Illinois
(312) 647-7800

Materiały dydaktyczne
Educational Teaching Aids
159 West Kinzie Street
Chicago, Illinois 60610
(312) 644-9348

Przedsiębiorstwo zaopatrzenia szkół IDEAL
IDEAL School Supply Company
1100 South Laverne Avenue
Oaklawn, Illinois 60453

PODRĘCZNIKI, MATERIAŁY INSTRUKTAŻOWE I KSIĄŻKI POMOCNICZE

Podręczniki

Jabłoń: Usystematyzowany program rozwoju językowego przez wzmacnianie doświadczenia i ocenę.

Apple Tree: A Patterned Program of Linguistic Expansion through Reinforced Experiences and Evaluation. Autorzy: J.Caniglia, N.J.Cole i inni. 1972.

Ilustracje i tekst służące do rozwoju pojęć językowych. Dostępna z:

PRO-ED
8700 Shoal Creek Boulevard
Austin, Texas 78758

Program uczenia czytania przy pomocy rebusów.
The Peabody Rebus Reading Program. Autorzy: R.W.Woodcock i inni. 1969

Używanie rebusów do nauki czytania. Dostępna z:

American Guidance Service Inc.
Publishers Building
Circle Pines, Minnesota 55014

Programowanie czytania. Program Towarzystwa Sullivana.

Programed Reading. A Sullivan Associates Program.

Autorka: C.D.Buchanan. 1973.

Dodatek: pomoce dydaktyczne 273

Program czytania dla początkujących bazujący na analizie fonetycznej. Użyto prostych słów i wyrażań. Dostępna z:

Webster Division
McGraw-Hill Book Company
1221 Avenue of the Americas
New York, New York 10020

Program rozwoju umiejętności czytania, myślenia i rozumowania. Szepty. (1974), Krople deszczu (1974), Płatki śniegu (1975), Chmury (1975).

Reading, Thinking and Reasoning Skills Program. Whispers (1974), Raindrops (1974), Snowflakes (1975), Clouds (1975). Autorzy: D.Barnes i inni. Książka stosująca obrazki do ukazania pojęć. Dostępna z:

Steck-Vaughn Company
An Intellect Publisher
Box 2028
Austin, Texas

Szkolny program Dubnoffa 1. Poziom 1: Sekwencyjne ćwiczenia percepcyjno-motoryczne, Poziom 2: Ćwiczenia percepcyjno-motoryczne oparte na doświadczeniu.

Dubnoff School Program 1. Level 1: Sequential-Motor Exercises. Level 2: Experiential Perceptual-Motor Exercises. Autorzy: B.Dubnoff i inni. 1968.

Książka dostarcza wstępnych ćwiczeń do pisania. Dostępna z:

NYT Teaching Resource Corporation
100 Boylston Street
Boston, Massachusetts 02116

Program rozwoju percepcji wzrokowej. Obrazki i wzory dla początkujących. Obrazki i wzory dla średniozaawansowanych.

The Development Program in Visual Perception: Beginning Pictures and Patterns: Intermediate Pictures and Patterns. Autorzy: M.Frosting i inni. 1972.

Ćwiczenia percepcyjno-motoryczne. Dostępna z:

Follet Publishing Company
Curriculum Materials Laboratories
Division of Folle Corporation
1010 W.Washington Boulevard

Zestawy dla rozwoju mowy.

Peabody Language Development Kits. Autorzy: L.M.Dunn i inni. 1965 i 1966.

Zawiera obrazki i materiały do rozwoju zdolności językowych. Dostępna z:

American Guidance Service Inc.
Publishers Guidance
Circle Pines, Minnesota 55014

Budowanie zdań metodą Fokes.

Fokes Sentence Builder. Autorka: J.Fokes. 1968.

Zestaw dostarczający materiałów do rozwoju składni językowej i struktur gramatycznych.

Dostępna z:

NYT Teaching Resource Corporation
100 Boylston Street
Boston, Massachusetts 02116

274 Ćwiczenia edukacyjne dla dzieci autystycznych

Powstający język II.

Emerging Language II. Autorzy: J.Hatten i inni. 1976.

Dla programowania początkowych ćwiczeń językowych. Dostępna z:

Communication Skill Builders Inc.
817 E. Broadway
Tuscon, Arizona 85733

Materiały instruktażowe

Nauczanie dające efekty: przewodnik skutecznego prowadzenia zajęć dla dzieci autystycznych.

Teaching Makes a Difference: A Guide for Developing Successful Classes for Autistic children. Autorzy: A.Donnellan-Walsh i inni. 1976.

Dostępny z:

Santa Barbara County Autism Dissemination Project
P.O. Box 6307
4400 Cathedral Oaks Road
Santa Barbara, California 93111

Kroki do samodzielności: Trening umiejętności dla dzieci specjalnej troski. Wczesne ćwiczenia samodzielności. Ćwiczenia samodzielności dla średniozaawansowanych. Zaawansowane ćwiczenia samodzielności.

Steps to Independence: A Skills Training Series for children with Special Needs. Early Self-Help Skills, Intermediate Self-Help Skills, Advanced Self-Help Skills. Autorzy: B.L.Baker i inni. 1976.

Techniki ćwiczeń samodzielności na różnych poziomach.

Dostępny z:

Research Press
2612 North Mattis Avenue
Champaign, Illinois, Oregon 97005

Słownik angielskiego języka migowego na poziomie przedszkola i szkoły podstawowej.

The English Signed Dictionary - for Preschool and Elementary Levels. Edytorzy: H.Bornstein, L.B.Hamilton, K.Luczak Saulnier i H.L.Roy.

Znaki w porządku alfabetycznym. Dostępna z:

Gallandet College Press
7th and Florida Ave., N.W.
Washington DC 20002

Całkowita komunikacja: program języka migowego dla dzieci niemówiących.

Total Communication: A Signed Speech Program for Nonverbal Children. Autorzy: B.Schaffer i inni. 1980.

Dostępny z:

Research Press
2612 North Mattis Avenue
Champaign, Illinois 61820

Hawajski przewodnik po ćwiczeniach używanych w początkowym nauczaniu. Rok pierwszy.

Hawaii Early Learning Profile Activity Guide. Autorzy: S.Furuno i inni.

Dodatek: pomoce dydaktyczne 275